

# Libro de Tejido

CONFECCION DE PRENDAS TEJIDAS



# Libro de Tejido

CONFECCION DE PRENDAS TEJIDAS



COPYRIGHT © SILVER KNITTING INSTITUTE 1977

Derivados reservados en todo el mundo

Impreso en Japón

# Introducción

*Hoy más que nunca se ha popularizado el tejido a máquina, gracias a la extensa variedad de hilos y estambres disponibles para este tipo de tejido y al enorme avance tecnológico en la fabricación de máquinas para tejer.*

*Este libro cuenta con instrucciones fáciles de seguir y diagramas que ayudarán tanto al principiante como a la persona de cierta experiencia en el tejido, a adquirir confianza en su habilidad para tejer.*

# Contenido

Cómo Confeccionar una Prenda .....	6
Abreviaciones y Símbolos .....	8
Preparativos para Tejer .....	9
<i>Accesorios para Tejer.</i> .....	10
<i>i</i> <i>Cómo Escoger el Tipo de Patrón.</i> .....	12
<i>ii</i> <i>Cómo Seleccionar la Talla del Patrón.</i> .....	13
<i>iii</i> <i>Cómo Determinar el Calibre.</i> .....	15
<i>iv</i> <i>La Escala de Puntos y el Selector de Hileras.</i> .....	17
Tejido de Prendas .....	21
1. <i>Suéter para Dama</i> .....	22
2. <i>Suéter para Caballero</i> .....	62
3. <i>Suéter para Niño</i> .....	65
4. <i>Suéter Abierto para Dama</i> .....	75
5. <i>Suéter Abierto para Caballero</i> .....	87
6. <i>Suéter Abierto para Niña</i> .....	96
7. <i>Suéter con Manga Raglán para Dama</i> .....	98
8. <i>Suéter con Manga Raglán para Caballero</i> .....	110
9. <i>Suéter con Manga Raglán para Niño</i> .....	112
10. <i>Falda para Dama</i> .....	119
11. <i>Falda para Niña</i> .....	123
12. <i>Saco para Niño</i> .....	124
13. <i>Chaleco para Niño</i> .....	131
14. <i>Mameluco para Niño</i> .....	136
15. <i>Pantalón para Niño</i> .....	142
16. <i>Pantalón Corto para Niño</i> .....	145
17. <i>Vestido de Una Pieza para Dama</i> .....	148
18. <i>Pantalón para Dama</i> .....	154
19. <i>Pantalón para Niña</i> .....	159
Prendas en Tejido de Resorte .....	161
1. <i>Suéter con Manga Raglán en Resorte 2D. 2R.</i> .....	162
2. <i>Suéter en Resorte 6D. 4R.</i> .....	167
3. <i>Chaleco en Resorte Doble con Cuello en V</i> .....	171
Cómo Ajustar el Patrón .....	177
<i>Suéter y Suéter Abierto.</i> .....	178
<i>Suéter con Manga Raglán.</i> .....	182
<i>Falda</i> .....	185
<i>Vestido de Una Pieza</i> .....	187
<i>Pantalón.</i> .....	189
Cómo Modificar el Patrón .....	191
<i>Modificación del Suéter</i> — <i>Para alargar</i> .....	192
<i>Para acortar</i> .....	193
<i>Cintura Delgada</i> .....	194
<i>Chaleco</i> .....	195
<i>Modificación del Suéter</i> — <i>Suéter Abierto con Manga Raglán</i> .....	196
<i>Abierto</i> <i>Suéter Abierto con Cuello en V</i> .....	197
<i>Suéter Abierto con Cuello de Solapa</i> .....	198

# Cómo Confeccionar Una Prenda

<b>Modificación del Escote</b>	— Escote en V .....	200
	Escote en U .....	201
	Escote Cuadrado .....	202
<b>Modificación del Cuello</b>	— Cuello Polo .....	203
	Cuello Alto .....	204
	Cuello Corbata .....	205
	Cuello Chimenea .....	206
	Cuello Italiano .....	207
	Cuello de Solapa (a) .....	208
	Cuello de Solapa (b) .....	209
<b>Modificación de la Manga</b>	— Mangas Cortas .....	210
	Manga Larga Recogida .....	212
	Manga Corta Recogida .....	213
	Manga Acampanada .....	214
	Manga de Charretera .....	215
<b>Modificación de la Falda</b>	— Para alargar ó acortar .....	216
	Falda Larga .....	217
	Falda Ajustada .....	218
	Falda Recogida .....	219
	Falda Pantalón .....	220
<b>Modificación del Pantalón</b>	— Pantalón Entubado .....	221
	Pantalón "Bermudas" .....	222
	Pantalón Corto para Dama .....	223

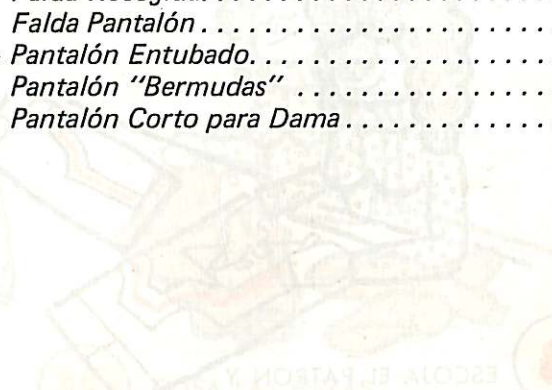
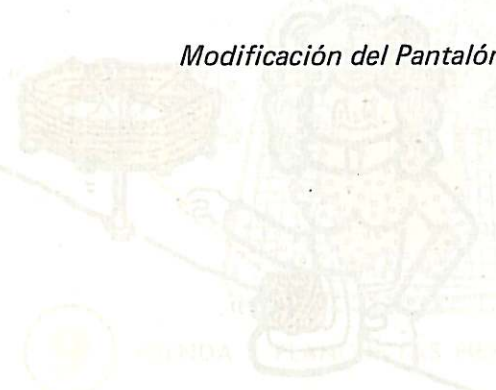
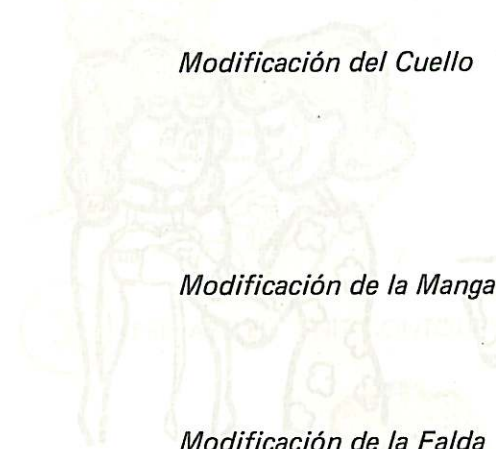

1. DETERMINE EL CARBETE DEL TELIDO

2. PREPARE LA TELEBORANDA

3. ESCOJA EL PATRON Y AJUSTELO A SUS MEDIDAS

4. DEMANE EL HILO

5. MARQUE EL PATRON

# Cómo Confeccionar Una Prenda



1

ELIJA EL ESTILO



2

TOME SUS MEDIDAS



3

ESCOJA EL PATRON Y  
AJUSTELO A SUS MEDIDAS

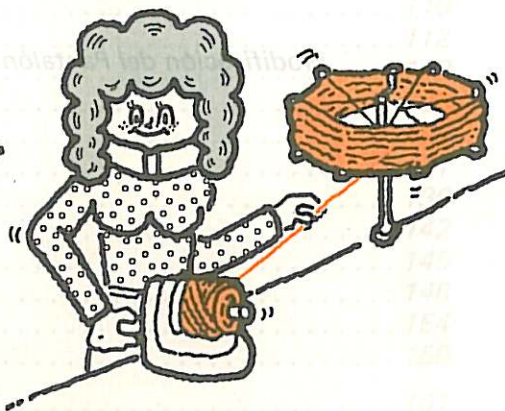

4

DEVANE EL HILO

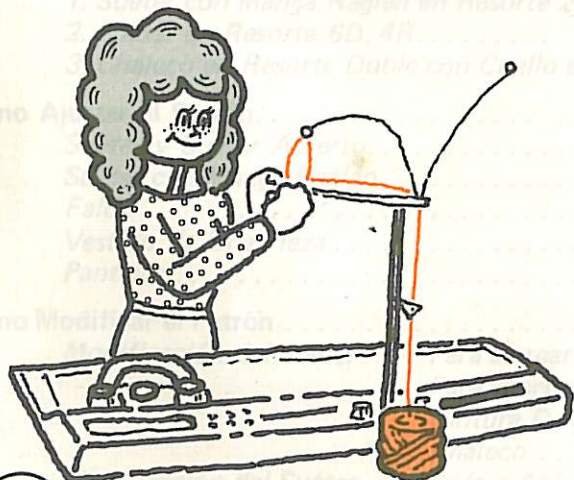

5

PREPARE LA TEJEDORA



6

DETERMINE EL CALIBRE  
DEL TEJIDO



**7** PREPARE EL "KNIT CONTOUR"



**8** TEJA LAS PIEZAS

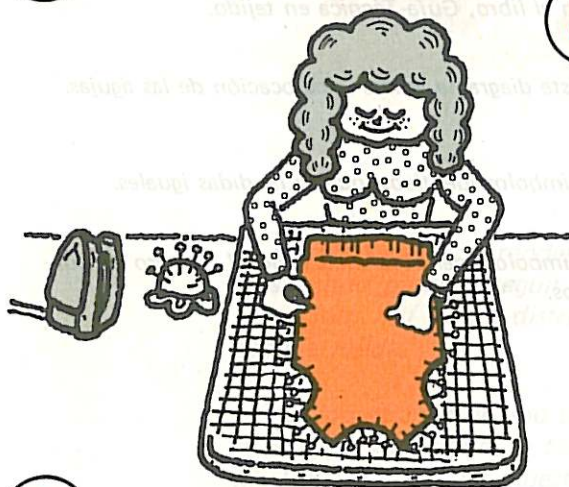

**9** PRENDA Y PLANCHE LAS PIEZAS



**10** COSA LAS PIEZAS

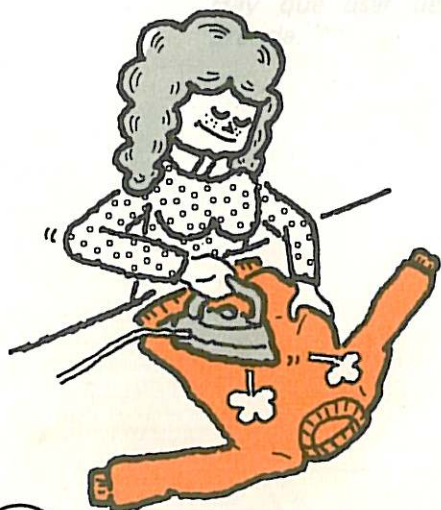

**11** PLANCHADO FINAL



**12** PRENDA TERMINADA

# Abreviaciones y Símbolos

Resorte 1D. 1R.      Resorte 1 Derecho 1 Revés      *Un tejido en que se alternan 1 punto de derecho y 1 punto de revés.*

Resorte 2D. 2R.      Resorte 2 Derecho 2 Revés      *Un tejido en que se alternan 2 puntos de derecho y 2 puntos de revés.*

Resorte 6D. 4R.      Resorte 6 Derecho 4 Revés      *Un tejido en que se alternan 6 puntos de derecho y 4 puntos de revés.*



Número de Técnica      *Esta marca se refiere a la técnica de este número en el libro, Guía-Técnica en tejido.*



Colocación de las agujas      *Este diagrama indica la colocación de las agujas.*



Símbolos de medidas      *Símbolos idénticos indican medidas iguales.*



Número de puntos      *Símbolos idénticos indican igual número de puntos.*

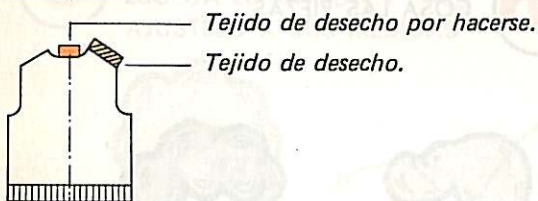
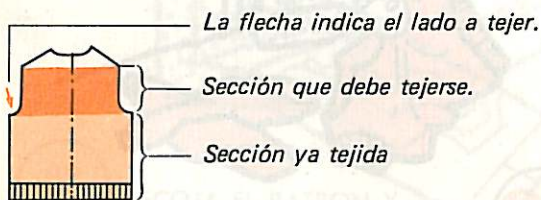





## *Preparativos para Tejer*

*El primer paso es aprender el uso correcto de la tejedora, y el segundo paso es seguir la secuencia que se indica a continuación. Así podrá disfrutar de un entalle perfecto en su prenda tejida.*

- i Cómo escoger el tipo de patrón.*
- ii Cómo seleccionar la talla del patrón.*
- iii Cómo hacer una muestra tejida.*
- iv La Escala de Puntos y el Selector de Hileras.*

*Hay que usar siempre esta secuencia antes de tejer una prenda.*

# Accesorios para Tejer

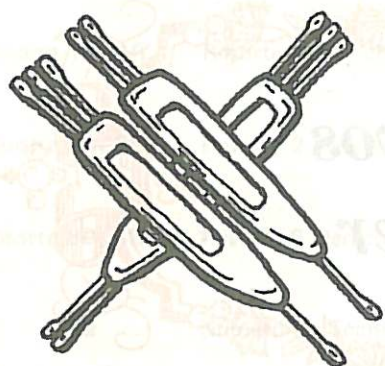

Transportadores

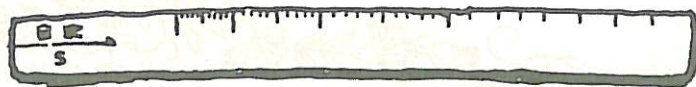

Escala del calibre

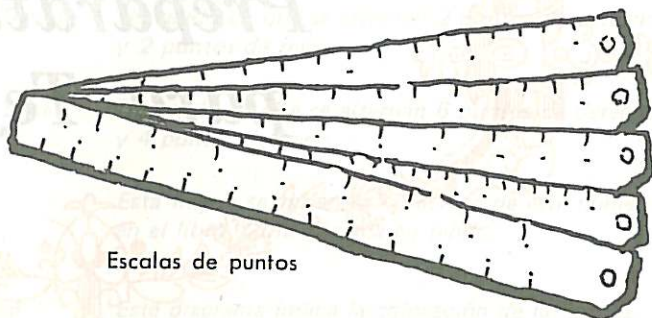

Escalas de puntos



Remalladora

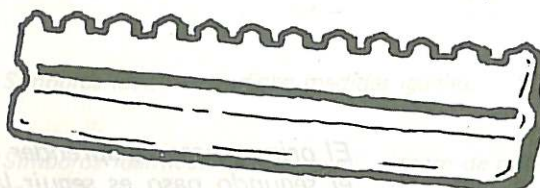

Selector de agujas

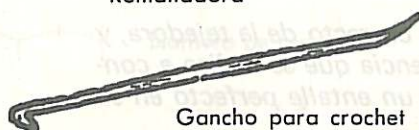

Gancho para crochet



Enganchador



Cordon de separacion

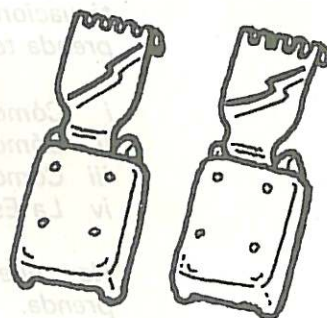

Pesas



Transportador de doble ojo



Aguja de ojo grande

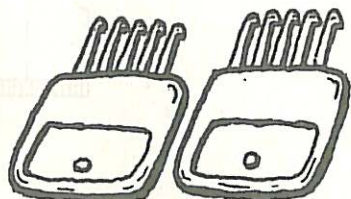

Peines pequeños

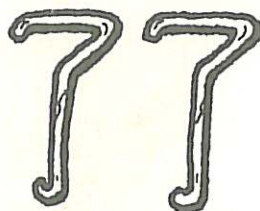

Gancho para el orillo

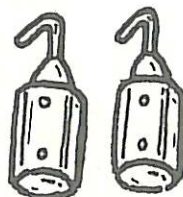

Pesas para el orillo

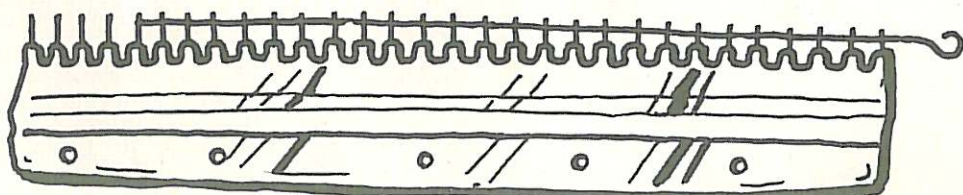

Peine para enmallar

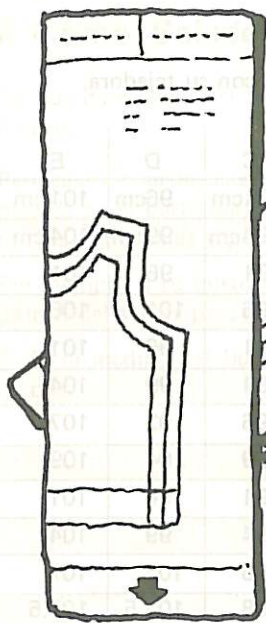

Patrones

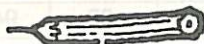
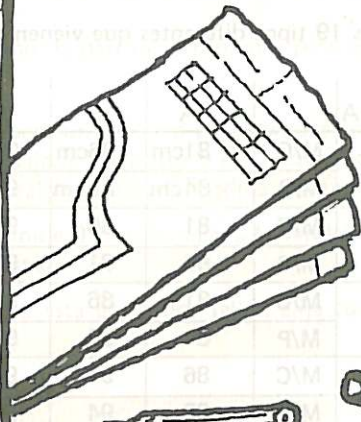

Lapiz de color

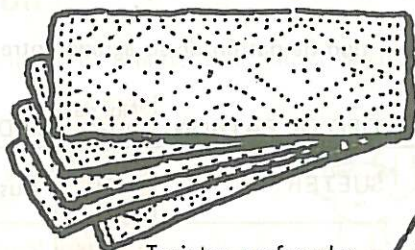

Tarjetas perforadas

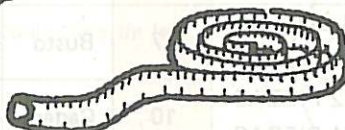

Cinta metrica



Escuadra de 1/2 escala



Hilos

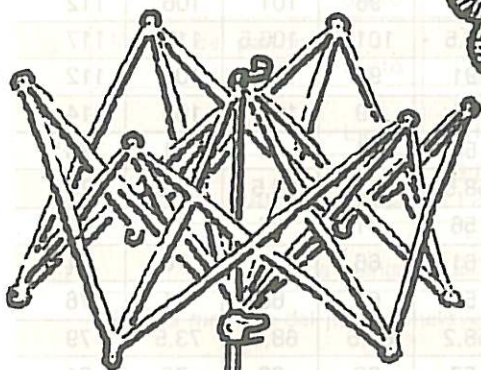

Hilos de desecho



Tijeras



Porta madeja



Plancha



Alfileres

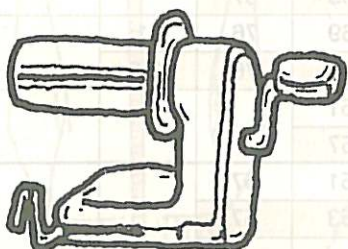

Devanador



Tabla para planchar

## i Cómo Escoger el Tipo de Patrón

Seleccione un tipo de patrón de su agrado entre los 19 tipos diferentes que vienen con su tejedora.

TIPO DE PATRON		No. de Patrón	MEDIDA		A	B	C	D	E
PARA DAMA	SUETER	1	Busto	M/C	81cm	86cm	91cm	96cm	101 cm
				M/P	84cm	89cm	94cm	99cm	104 cm
	SUETER ABIERTO	4	Busto	M/C	81	86	91	96	101
				M/P	86	91	96	101	106
	SUETER CON MANGA RAGLAN	7	Busto	M/C	81	86	91	96	101
				M/P	84	89	94	99	104
	FALDA 2 PIEZAS 4 PIEZAS	10	Cadera	M/C	86	91	96	102	107
				M/P	89	94	99	104	109
	VESTIDO DE UNA PIEZA	17	Busto	M/C	81	86	91	96	101
				M/P	84	89	94	99	104
	PANTALON	18	Cadera	M/C	86	91	96	102	107
				M/P	88.5	93.5	98	102.5	107.5
PARA CABALLERO	SUETER	2	Pecho	M/C	91	96	101	106	112
				M/P	94	99	104	109	114
	SUETER ABIERTO	5	Pecho	M/C	91	96	101	106	112
				M/P	96.5	101.5	106.5	112	117
	SUETER CON MANGA RAGLAN	8	Pecho	M/C	91	96	101	106	112
				M/P	94	99	104	109	114
PARA NIÑOS	SUETER	3	Pecho	M/C	56	61	66	71	76
				M/P	58.5	63.5	68.5	73.5	79
	SUETER ABIERTO	6	Pecho	M/C	56	61	66	71	76
				M/P	61	66	71	76	81
	SUETER CON MANGA RAGLAN	9	Pecho	M/C	56	61	66	71	76
				M/P	58.2	63.5	68.5	73.5	79
	FALDA	11	Cadera	M/C	57	62	69	76	81
				M/P	68.5	73.5	76	80	88
	CHALECO	13	Pecho	M/C	46	51			
				M/P	48	53			
	PANTALON NIÑO	15	Cadera	M/C	46	51	57		
				M/P	51	56	60		
	PANTALON CORTO	16	Cadera	M/C	46	51	57		
				M/P	48	53	57		
PANTALON NIÑA	19	Cadera	M/C	62	69	76	81		
			M/P	63.5	69	76	82.5		
SACO	12	Pecho	M/C	46	51				
			M/P	52	57				
PARA BEBE	MAMELUCO	14	Cadera	M/C	46	51	57		
				M/P	48	53	57		

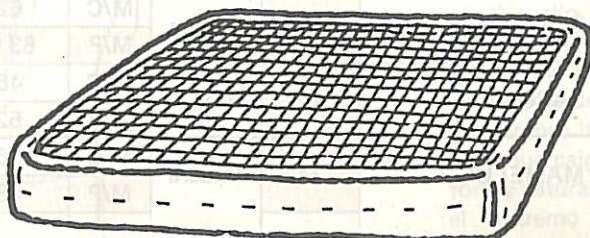
M/C.....MEDIDA EN EL CUERPO

M/P.....MEDIDA EN EL PATRON

## ii Cómo Seleccionar la Talla del Patrón

Ya que ha escogido el tipo de patrón, el próximo paso es seleccionar una de las 5 tallas que aparecen en el Patrón.

Para seleccionar la talla para un suéter o para prendas de bebé, tome la medida en la parte más amplia del busto ó del pecho. Para seleccionar la talla para faldas y pantalones tome la medida de la cadera.

Por ejemplo si su busto mide 91cm. la talla C le vendrá bien al usar el patrón del suéter para dama.

\* Si la medida del busto está entre dos tallas, elija cualquiera de las dos.

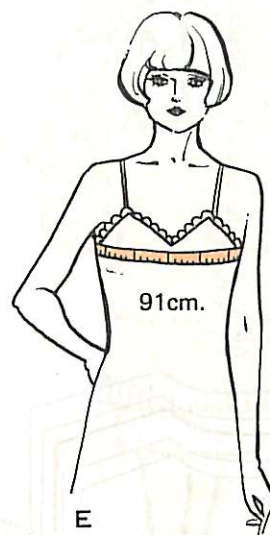

TALLA		A	B	C	D	E
Medida del cuerpo	Busto	81 cm (32")	86 cm (34")	91 cm (36")	96 cm (38")	101 cm (40")
	Medida del patrón	84 (33)	89 (35)	94 (37)	99 (39)	104 (41)
(a)	Largo	55.5 (21 $\frac{3}{4}$ )	56.5 (22 $\frac{1}{4}$ )	59 (23 $\frac{1}{4}$ )	60 (23 $\frac{5}{8}$ )	62 (24 $\frac{3}{8}$ )
(b)	Ancho espalda	31.5 (12 $\frac{3}{8}$ )	34.5 (13 $\frac{1}{2}$ )	35.5 (14)	37.5 (14 $\frac{3}{4}$ )	39 (15 $\frac{3}{8}$ )
(c)	Largo de manga	53 (20 $\frac{7}{8}$ )	54.5 (21 $\frac{1}{2}$ )	56 (22 $\frac{1}{8}$ )	57 (22 $\frac{1}{2}$ )	58 (22 $\frac{7}{8}$ )

(\* Las medidas del patrón incluyen soltura.)

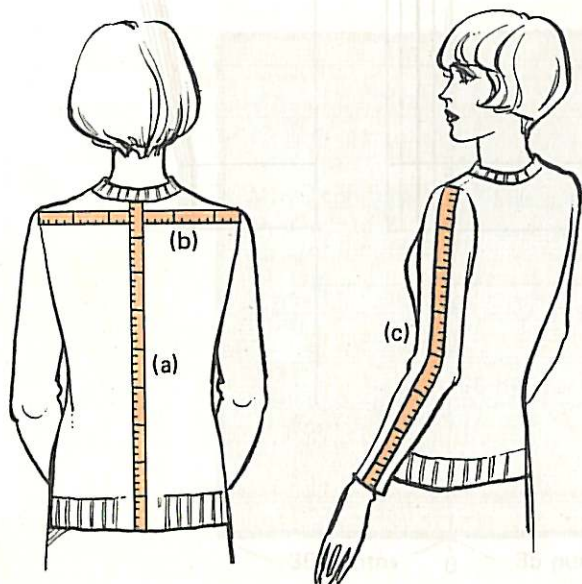

También hay que cotejar otras medidas del cuerpo en la talla seleccionada, como por ejemplo; largo, ancho espalda y largo de manga.

### Dónde tomar las medidas:

- (a) Largo.....Desde la primera vértebra en el cuello hasta el largo que desea para la prenda.
- (b) Ancho espalda.....Abarcar el ancho de la espalda desde el extremo de un hombro hasta el otro.
- (c) Largo de manga.....Deje que caiga su brazo en forma natural y mida desde el extremo del hombro hasta la muñeca.

\* Si las medidas en el patrón resultan marcadamente diferentes de sus medidas en el cuerpo, ajuste el patrón según las indicaciones en "COMO AJUSTAR EL PATRON", página 177.

Recorra el dibujo correspondiente a la talla elegida con un lápiz de color para que se distinga de las otras tallas.

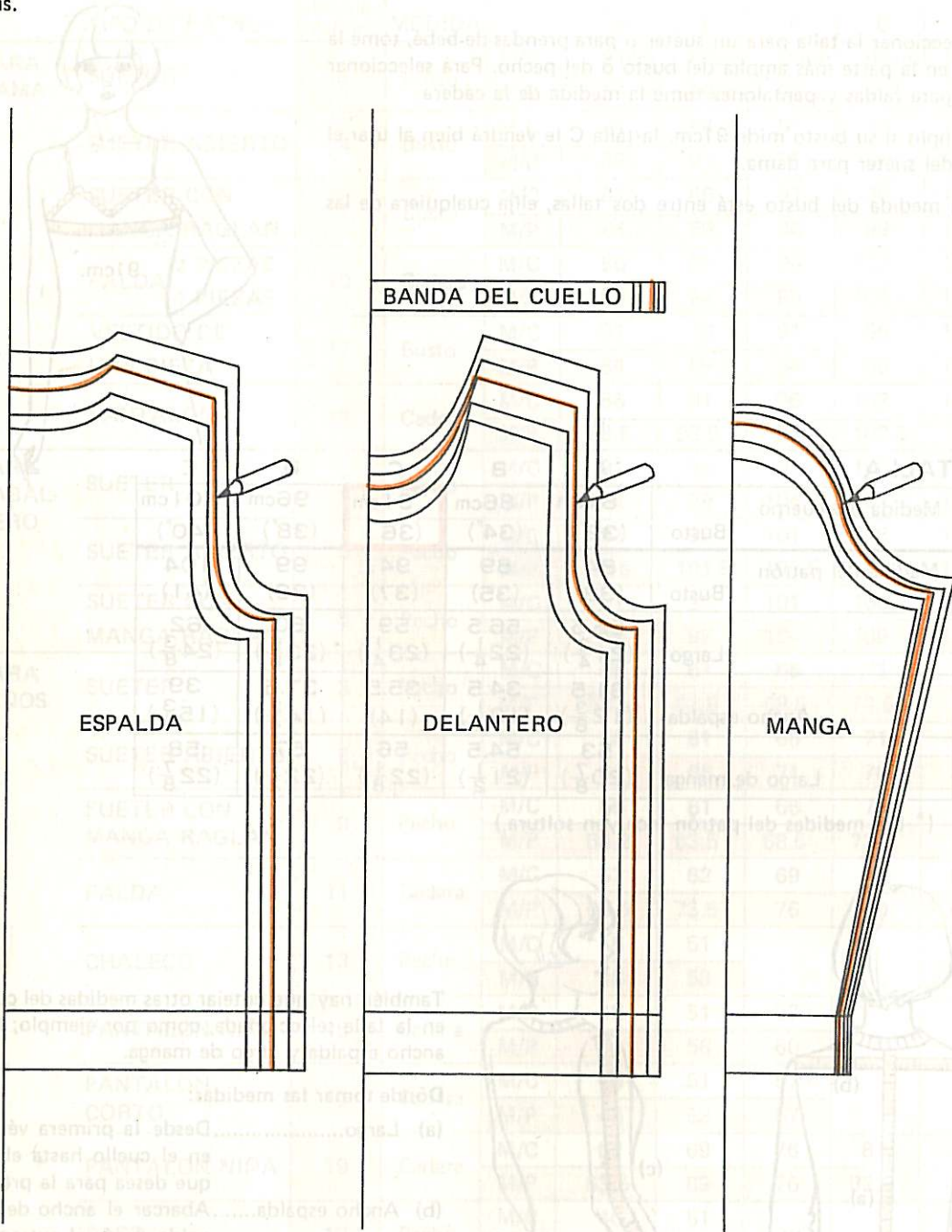

### iii Cómo Determinar el Calibre

#### El calibre

Su habilidad de tejer una prenda con éxito, depende primordialmente en determinar de antemano el calibre del tejido. Recomendamos con énfasis la necesidad de dedicar un poco de tiempo, como norma, para la confección de una muestra tejida. Si se descuida o se olvida este paso, nunca podrá esperar que su prenda resulte de la talla que seleccionó.

El calibre del tejido queda afectado por el tipo de estambre o hilo, por el tipo de tejido que se usa, y por el tamaño de punto.

El procedimiento siguiente le indicará cómo podrá hacer una muestra tejida para usar con la Escala del Calibre.



#### Cómo hacer una muestra tejida

Para preparar una muestra tejida adecuada, siga este procedimiento.

- (1) Haga referencia al Libro de Instrucciones de su Tejedora, en la sección donde se indica la relación entre el tamaño de punto y el hilo, y seleccione un tamaño de punto adecuado.
- (2) Enmalle y teja exactamente el número de puntos e hileras necesarias para una muestra tejida.

101

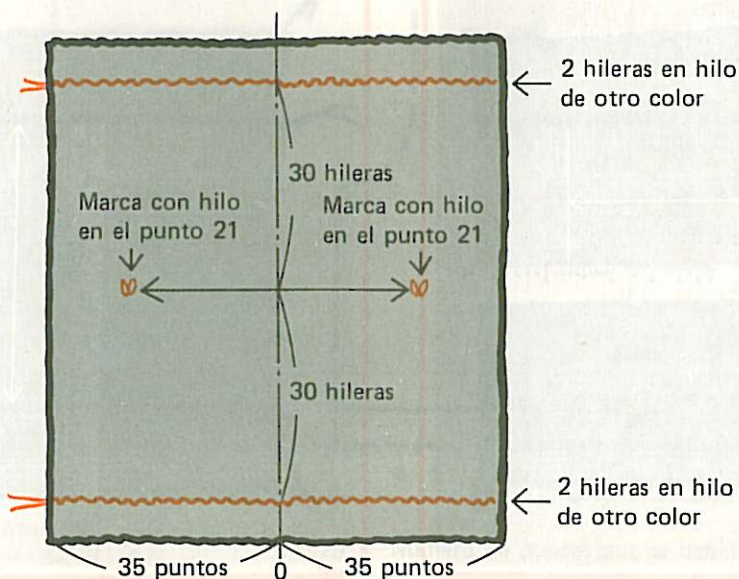

(3) Al terminar la muestra tejida, retírela de la máquina y déjela descansar durante varias horas o durante la noche.

### Número de puntos

Coloque la Escala del Calibre, con el lado "S" hacia arriba, sobre la muestra tejida con el extremo izquierdo de la escala tocando el exterior del punto de hilo de otro color. Mida hasta el segundo punto de otro color, y el número correspondiente en la escala indica el número de puntos en 10cm. de la muestra tejida. La medida debe tomarse desde el lado que indica la flecha, o sea desde el lado izquierdo.

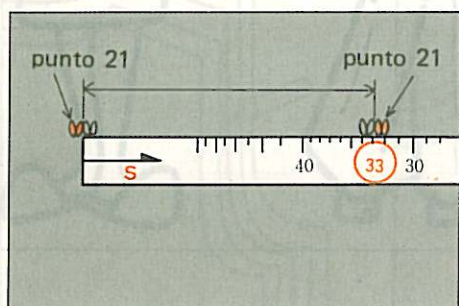

(4) Planche la muestra ligeramente con plancha tibia usando una tela húmeda.

### Número de hileras

Coloque la Escala del Calibre, con el lado "R" hacia arriba, sobre la muestra tejida, para cubrir el largo entre las hileras tejidas con hilo de otro color. El número correspondiente en la escala indica el número de hileras en 10cm. de la muestra tejida. La medida debe tomarse desde el lado que indica la flecha, o sea desde el lado izquierdo.

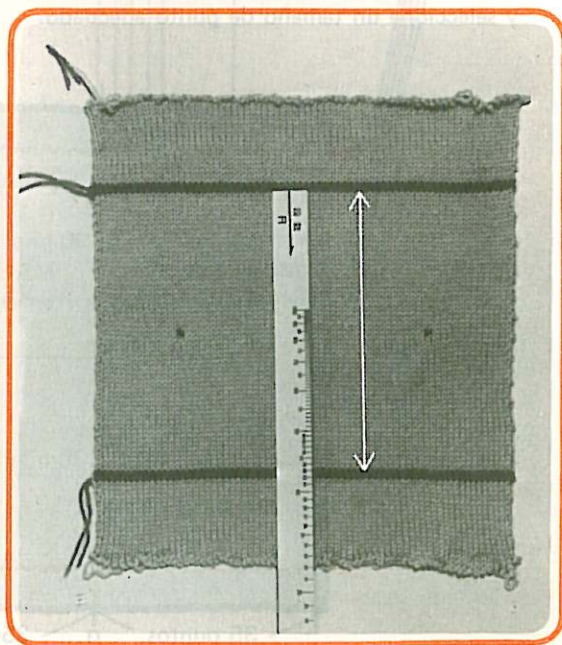
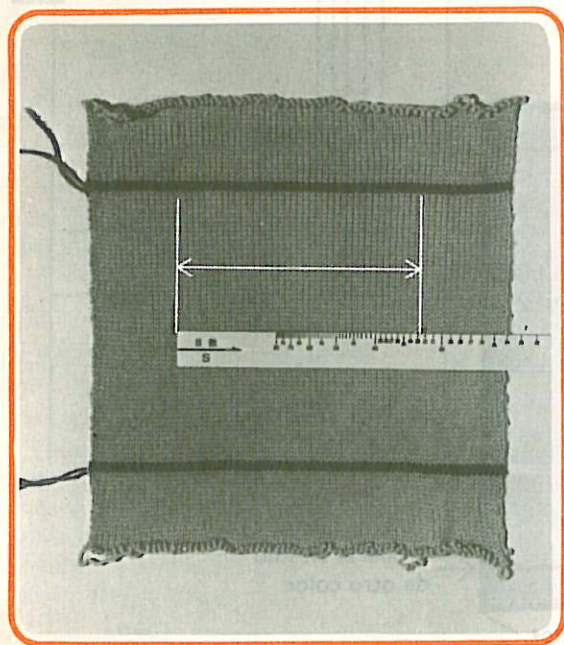
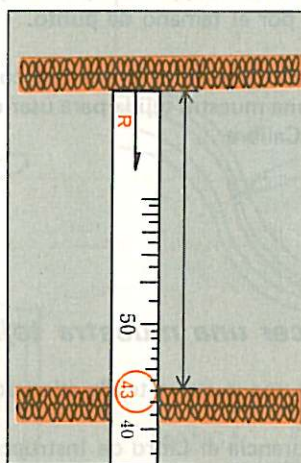



## iv La Escala de Puntos y el Selector de Hileras

Según el calibre del tejido que se determinó con la muestra tejida, coloque la correspondiente escala de puntos, y seleccione el número correspondiente de hileras.

Ejemplo: La escala del calibre indica 33 puntos y 43 hileras (tejido de la prenda).

Coloque la escala de puntos "33"

Selecciones "43" hileras

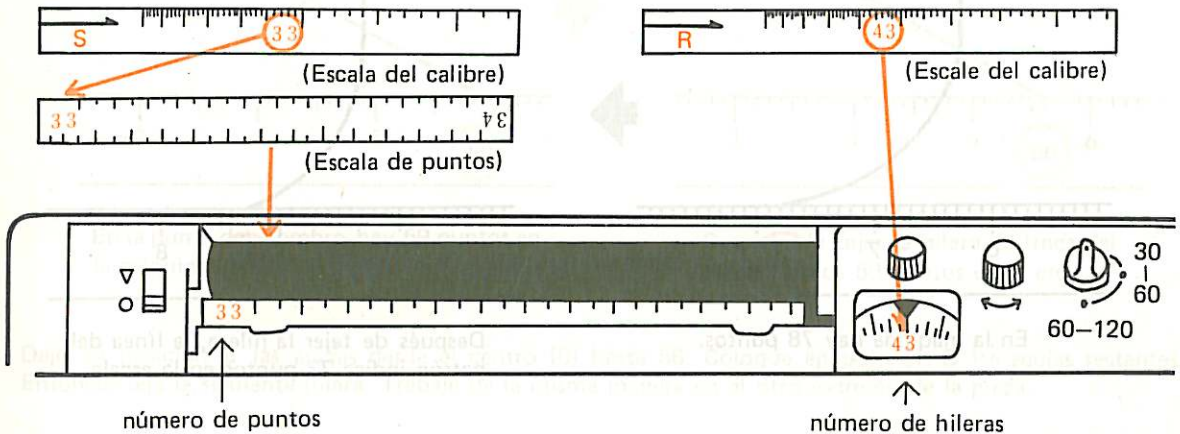

Para óptimos resultados, lea cuidadosamente el procedimiento que sigue antes de tejer, asegurándose del uso correcto de los patrones impresos.

Se muestra aquí como ejemplo el patrón para suéter, para explicar la manera de seguir la línea del patrón.

### Enmallado

Como el patrón únicamente representa la mitad de la prenda (excepción hecha de los pantalones) se tendrá que colocar en posición B el número de agujas que pide la escala de puntos, en ambos lados del centro (0) de la cama de agujas. En la escala de puntos cada marca representa un punto.

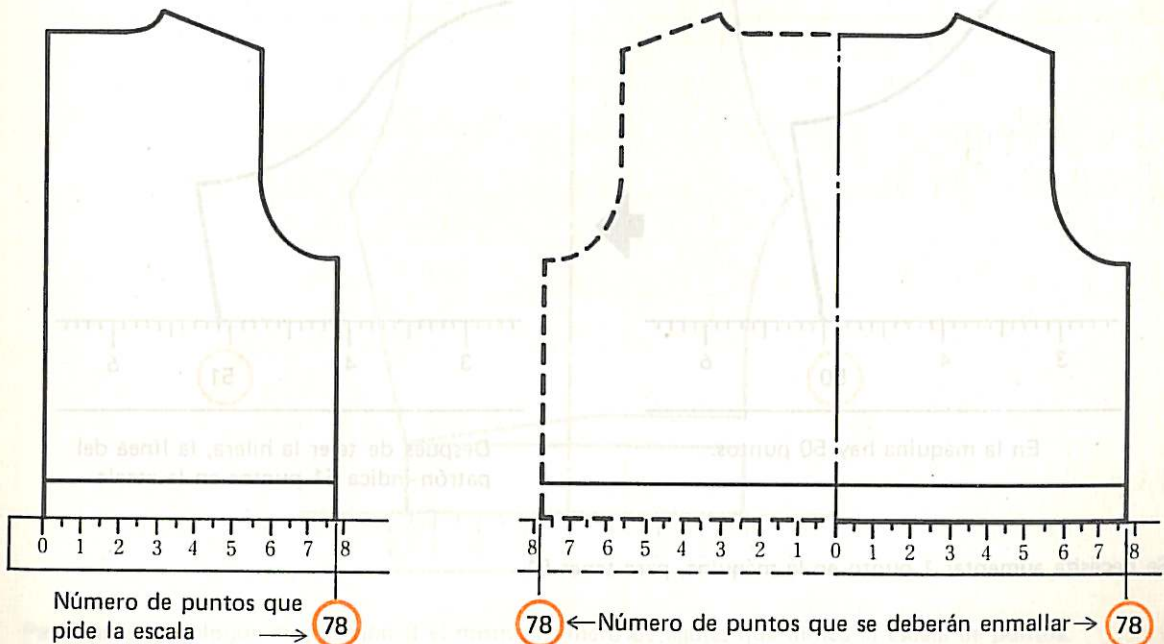

## Disminuciones

Siga la línea del patrón para darle forma a la prenda.

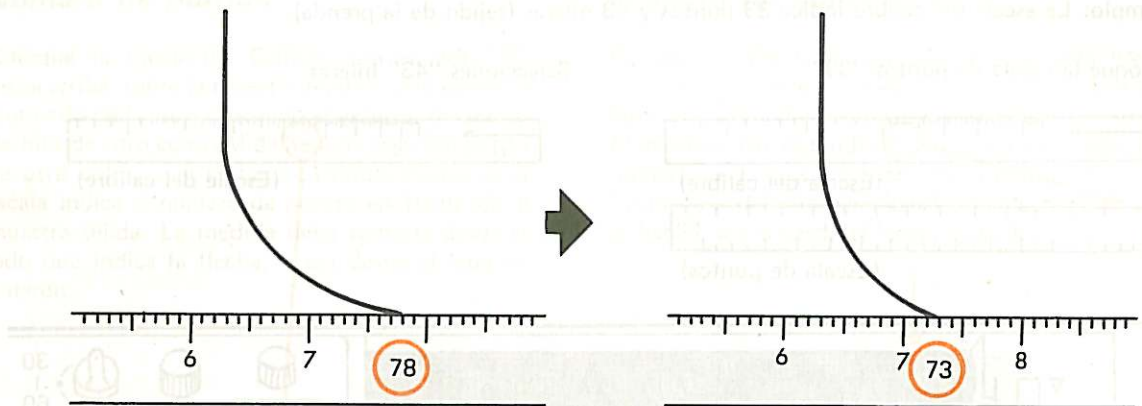

En la máquina hay 78 puntos.

Después de tejer la hilera, la línea del patrón indica 73 puntos en la escala.

Se necesita disminuir 5 puntos en la máquina, para tener 73.

## Aumentos

Siga la línea del patrón para darle forma a la prenda.

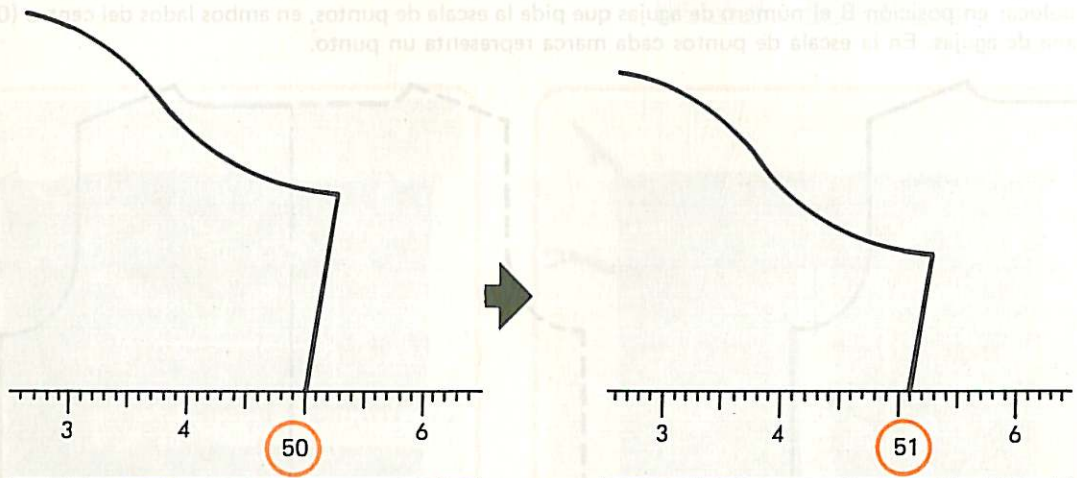

En la máquina hay 50 puntos.

Después de tejer la hilera, la línea del patrón indica 51 puntos en la escala.

Se necesita aumentar 1 punto en la máquina, para tener 51.

## Tejido Parcial

Es aplicable el método de tejido parcial para darle forma al hombro.

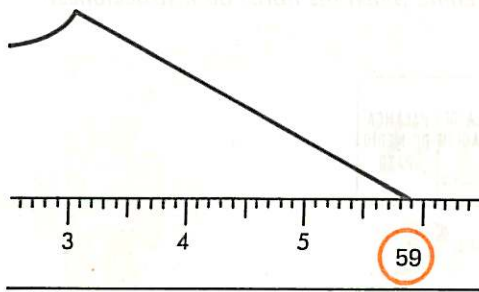

En la punta del hombro hay 59 puntos en la máquina.

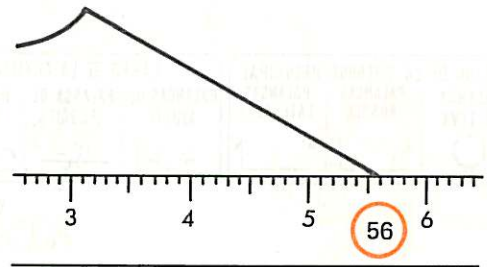

Después de tejer la hilera, la línea del patrón indica 56 puntos en la escala.

Deje en posición B las agujas desde el centro (0) hasta 56. Coloque en posición D las agujas restantes. Entonces teja la siguiente hilera. Trabaje de la misma manera en el otro extremo de la pieza.

## Escala del Centro

Si está representada la pieza completa en el patrón, como en el caso de los pantalones, use la Escala del Centro que tiene el "0" en el centro.

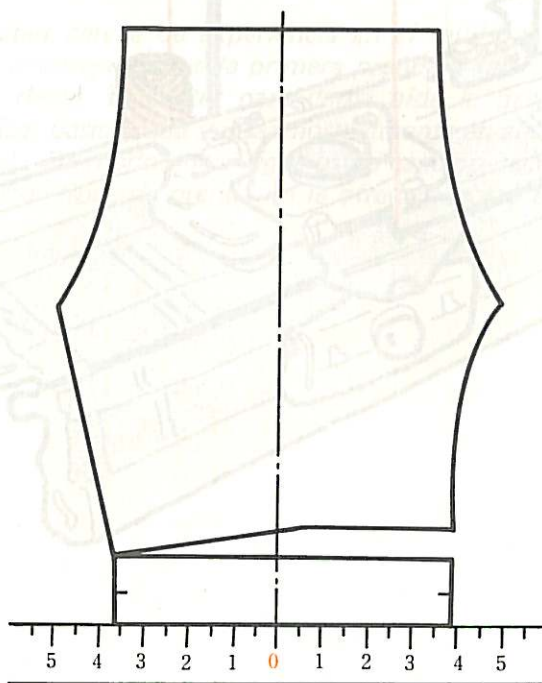

Para enmallar coloque en posición B el mismo Número de agujas que indica la escala de puntos.

## Comprobaciones:

Está ensartado el hilo correctamente en la tensión y en el alimentador?

Están hechas correctamente las selecciones en la máquinas como piden los libros de instrucciones?

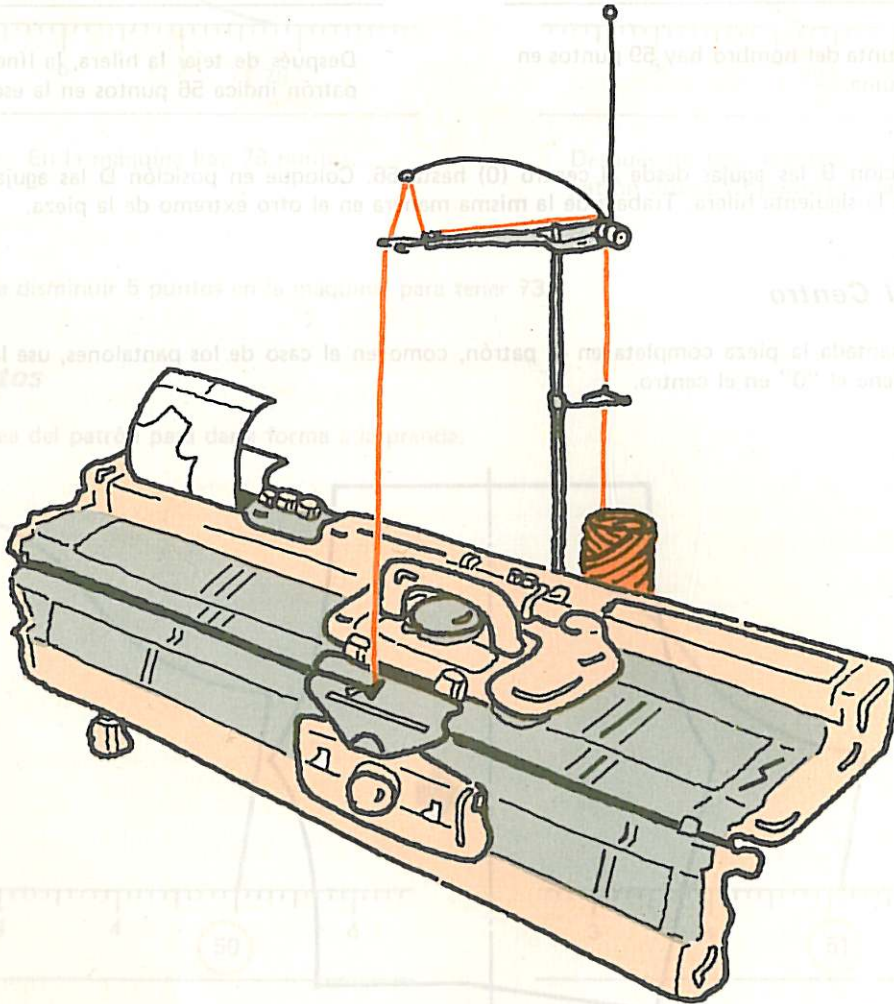



## Tejido de Prendas

*19 diferentes tipos de prendas le invitan al mundo encantador del tejido, paso a paso. Haga a un lado el modo tradicional de tejer y siga los métodos que aquí se presentan.*

*Si usted carece de experiencia en el tejido a máquina, es muy aconsejable que la primera prenda a tejer sea el suéter para dama. El suéter para dama pide la mayoría de las técnicas básicas que se usan normalmente en el tejido de una prenda. De modo que si sigue usted cada operación, el tejido de otros tipos de prenda no le ofrecerá obstáculo alguno.*

# Suéter para Dama



En este suéter normal de cuello redondo se utilizan la mayoría de las técnicas para el tejido de prendas. Mediante la realización de cada paso llegará a dominar las técnicas básicas para confeccionar una prenda.

Los patrones que se necesitan son:

Página 1 (ESPALDA)

Página 2 (DELANTERO, BANDA DEL CUELLO)

Página 3 (MANGA)

Hilo que se necesita: 350–500g. de grueso mediano.



Sólo la mitad del delantero, la espalda y la manga aparecen en el patrón, ya que estos son patrones simétricos. Nótese que los patrones se han reducido a la mitad del tamaño real de la prenda que se representa.

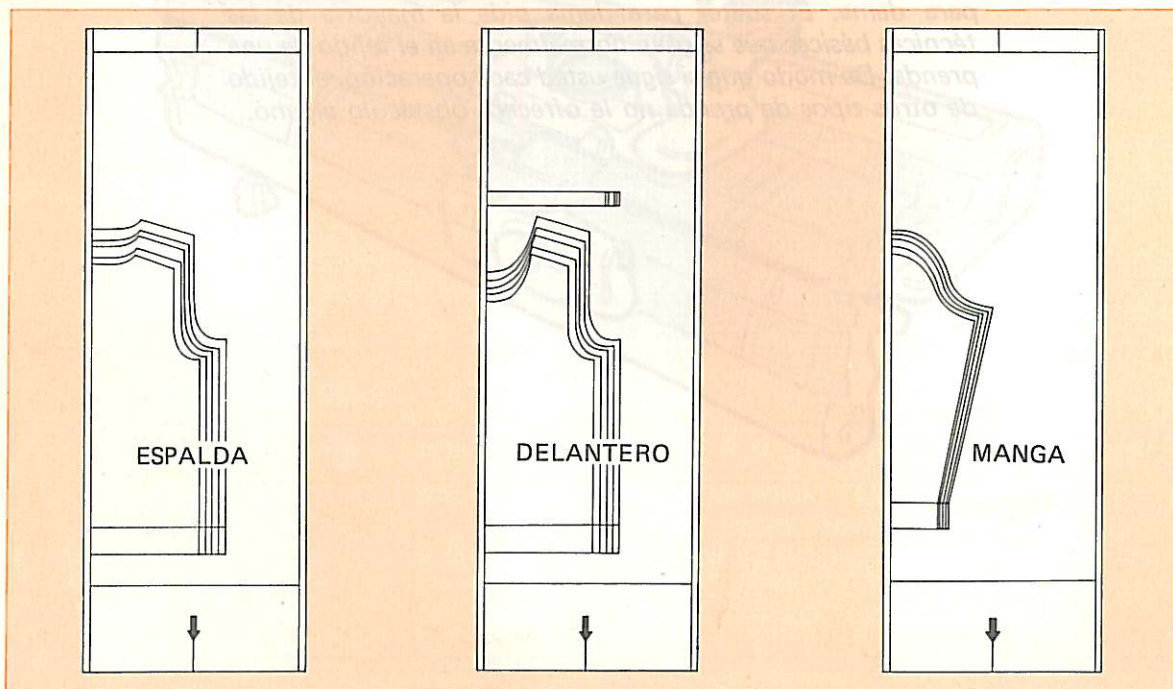

# Espalda

## GUIA DE OPERACION

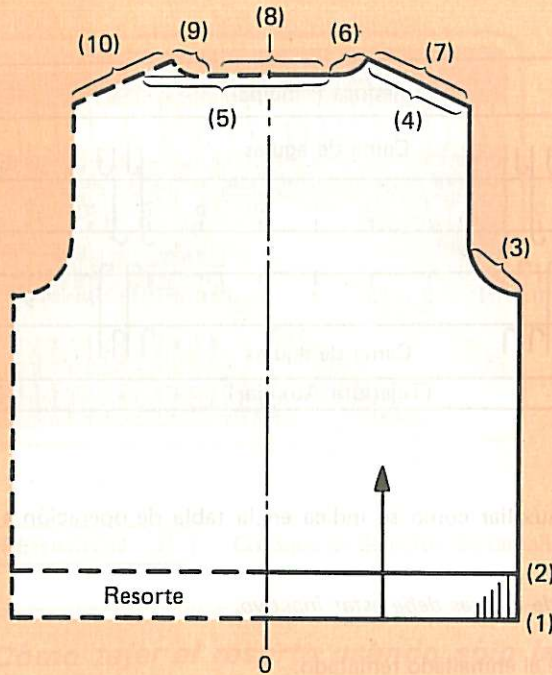

- (10) Tejido de desecho **130**
- (9) Disminución **114** y **109**
- (8) Tejido de desecho **134**
- (7) Tejido de desecho **134**
- (6) Disminución **114** y **109**
- (5) Coloque las agujas en posición D
- (4) Tejido parcial **124**
- (3) Disminución **114** y **109**
- (2) Transfiera los puntos de la Tejedora Auxiliar a la Principal **169**
- (1) Haga un enmallado rematado **168**  
(Use remalladora: **105** )

## Resorte de la cintura

### OPERACION 1

Coloque el patrón en la línea para principio de tejido y cuente el número de puntos necesarios para el enmallado.

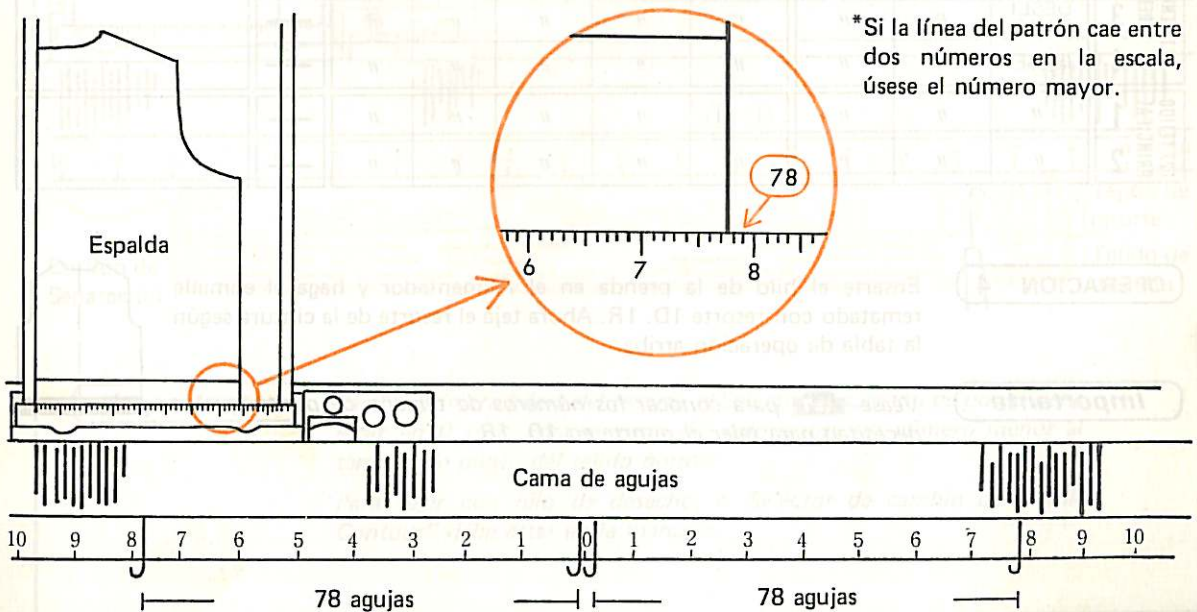

\*Si la línea del patrón cae entre dos números en la escala, úsese el número mayor.

**OPERACION 2**

Coloque el mismo número de agujas en posición B, tanto en la Tejedora Principal como en la Auxiliar; luego disponga las agujas en forma escalonada.

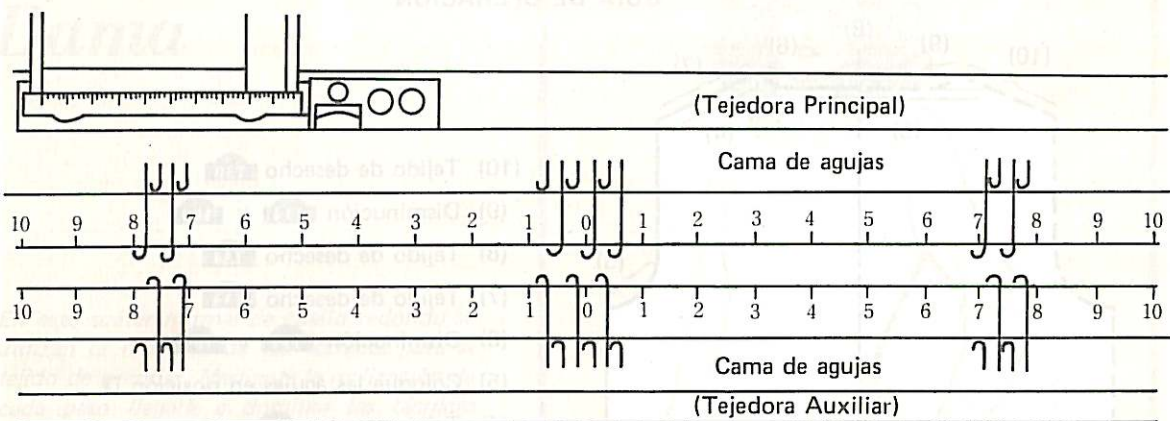

**OPERACION 3**

Coloque la Principal y la Auxiliar como se indica en la tabla de operación a continuación.

**Importante**

Para enmallar, el Contador de Hileras debe estar inactivo.

No permita que se alimente el patrón mientras se hace el enmallado rematado.

ORDEN	CARRO DE LA TEJEDORA PRINCIPAL			CARRO DE LA AUXILIAR			ESCALA DE OSCILACIÓN	PALANCA DE MEDIO PASO	DIRECCIÓN	NOTAS	
	PALANCA DE LEVA	PALANCAS RUSSEL	PALANCAS LATERALES	PALANCAS DE AJUSTE	PALANCA DE RECOGIDO	PALANCAS RUSSEL					
(1) ENMALLADO REMATADO	1	JERSEY		■ ■	⓪ ⓪	▲	— —	5	P	→	Coloque el peine y las pesas.
	2	"	"	"	⓪ ⓪	"	"	"	"	←	
	3	DESLIZADO	"	"	"	"	"	"	"	→	
	4	JERSEY	"	"	"	"	"	"	"	←	
(2) TEJIDO PRINCIPAL	1	"	"	"	⓪ ⓪	"	"	"	"	→	
	2	"	"	"	"	"	"	"	"	←	

**OPERACION 4**

Ensarte el hilo de la prenda en el Alimentador y haga el enmalle rematado con resorte 1D. 1R. Ahora teja el resorte de la cintura según la tabla de operación arriba.

**Importante**

Véase 167 para conocer los números de tamaño de punto que se necesitan para tejer el resorte en 1D. 1R.





**OPERACION 5**

Una vez que haya terminado de tejer el resorte, transfiera todos los puntos de la Tejedora Auxiliar a la Principal **169**

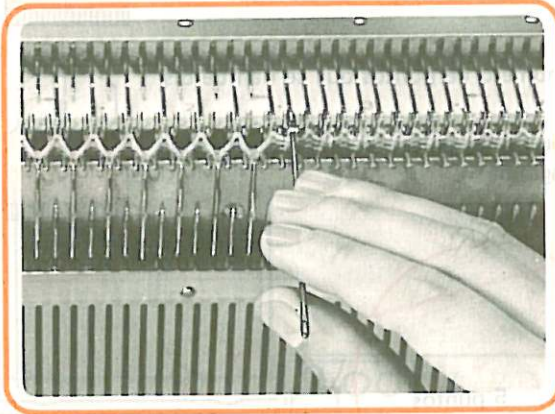

Entonces prosiga con los pasos siguientes:

- (1) Coloque en posición A las agujas vacías de la Auxiliar.
- (2) Coloque la Auxiliar en su posición más baja.
- (3) Cambie el brazo de la Auxiliar por el brazo de la Principal.
- (4) Retire del tejido las pesas y el peine.

**OPERACION 6**

Coloque el Selector de tamaño de punto para tejido horma.

### *Cómo tejer el resorte usando sólo la Tejedora Principal*

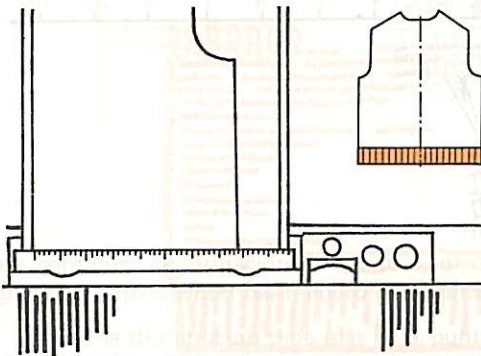

Si usa usted sólo la principal proceda así:

- (1) Coloque en posición B el número necesario de agujas en ambos lados del "0" según lo indicado en la Escala de Puntos.
- (2) Enmalle con hilo de desecho para resorte 1D. 1R.

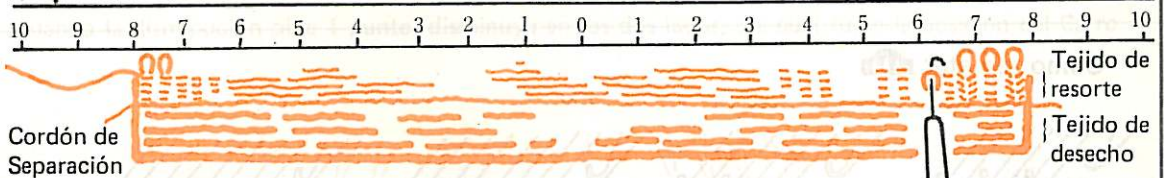
**105****Importante**

Para la primera hilera del resorte, el Selector de tamaño de punto debe estar en 0 ó 1. Para el resto del resorte use un número menor al tamaño de punto del tejido normal.

Para tejer con hilo de desecho, el Selector de cambio del "Knit Contour" debe estar en la marca ▼.

**OPERACION 7**

Teja normalmente siguiendo la línea del patrón.

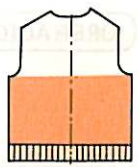

**Importante**

Mueva el Carro a una velocidad pareja.

**Cómo formar la sisa**

**OPERACION 8**

Vea en la Escala de Puntos, el número de puntos que se han de disminuir rematando.

Remate el número necesario de puntos en el lado del Carro, utilizando la técnica que se indica en el diagrama.

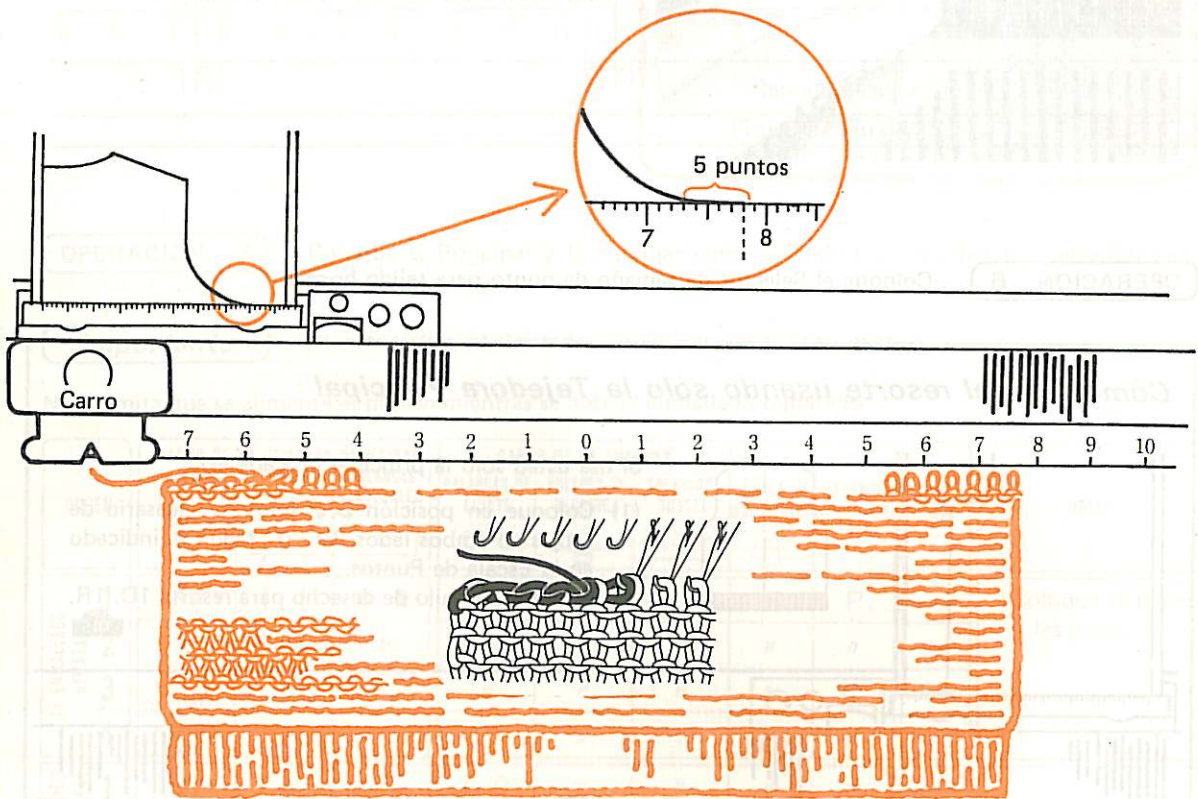

**Como rematar**

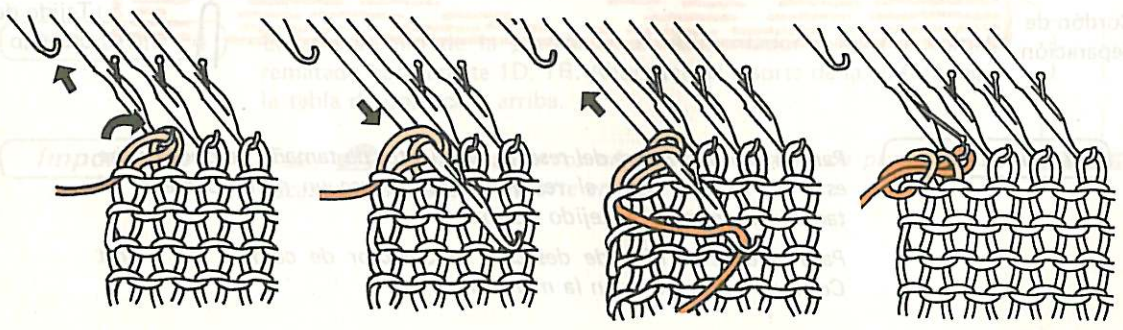

## OPERACION 9

Teja una hilera y vea en la Escala de Puntos el número de puntos que se han de disminuir rematando.

Utilizando la misma técnica de la OPERACION 8, remate el número necesario de puntos.

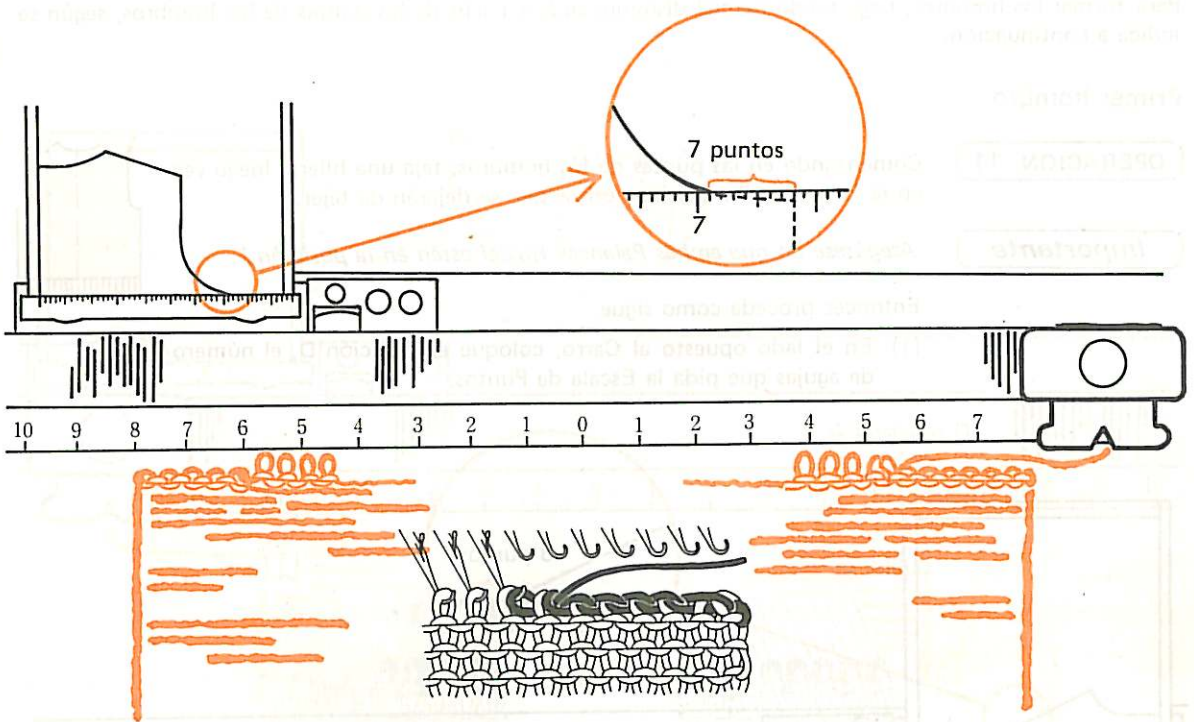

Para continuar la formación de las sisas, mediante la disminución de puntos, aplique uno de los métodos siguientes, dependiendo del número de puntos que pide la disminución.

- \* Cuando la disminución pide más de 1 punto, remate en el lado del Carro solamente.
- \* Cuando la disminución pide 1 punto, disminuya en los dos lados, sea cual fuese la posición del Carro.

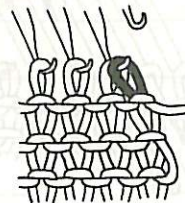
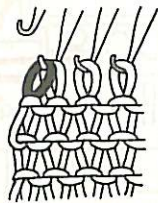

### Importante

El número de puntos que indica la Escala tiene que ser igual al número de puntos en la tejedora en cada hilera.

**OPERACION 10**

Continúe tejiendo hasta las puntas de los hombros siguiendo la línea del patrón.

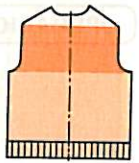

### Cómo formar los hombros

Para formar los hombros, haga tejido parcial disminuyendo a partir de las puntas de los hombros, según se indica a continuación.

#### Primer hombro

**OPERACION 11**

Comenzando en las puntas de los hombros, teja una hilera, luego vea en la Escala de Puntos los puntos que se dejarán de tejer.

**Importante**

Asegúrese de que ambas Palancas Russel estén en la posición I.

Entonces proceda como sigue.

- (1) En el lado opuesto al Carro, coloque en posición D, el número de agujas que pida la Escala de Puntos.

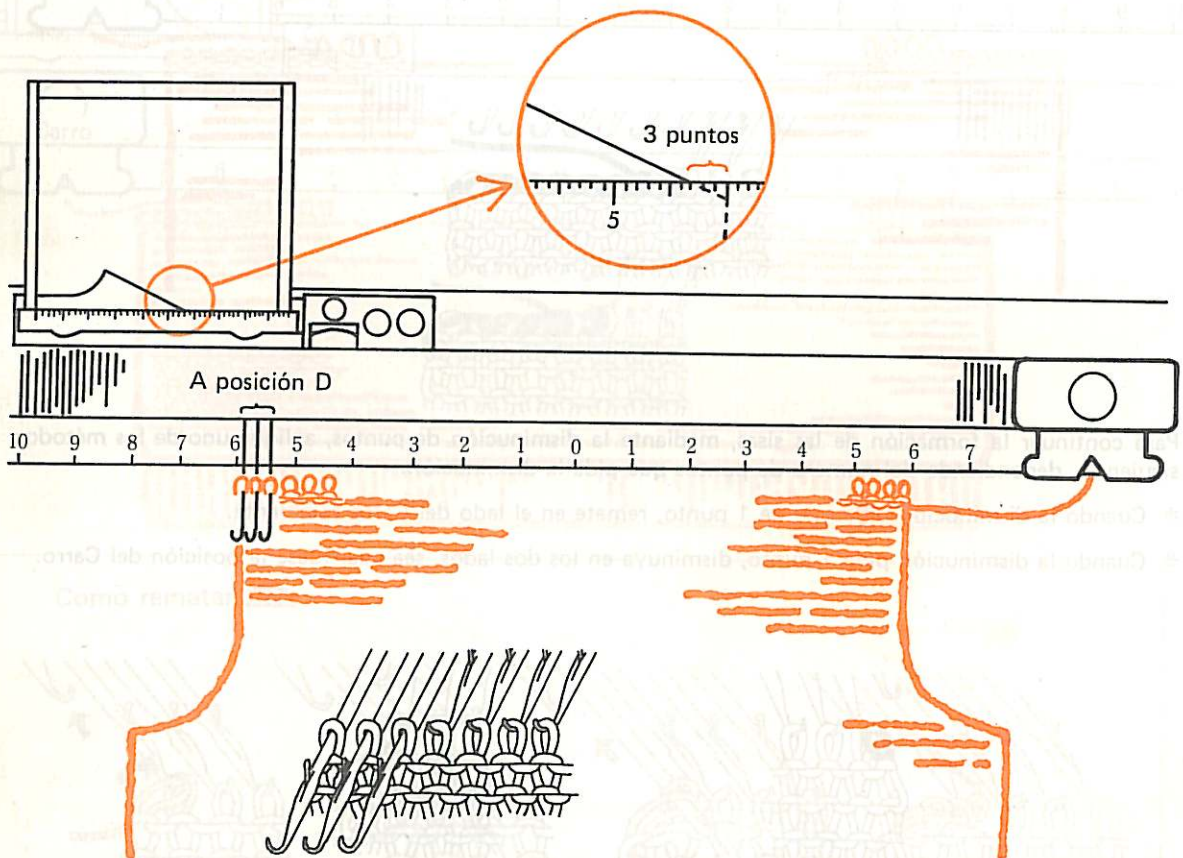

- (2) Teja 1 hilera; sólo tejerán las agujas que están en posición B.

**OPERACION 12**

Vea la Escala de Puntos y proceda como sigue:

- (1) En el lado opuesto al Carro, coloque en posición D el número necesario de agujas.
- (2) En el lado del Carro, pase el hilo principal por debajo de la primera aguja interior en posición D.

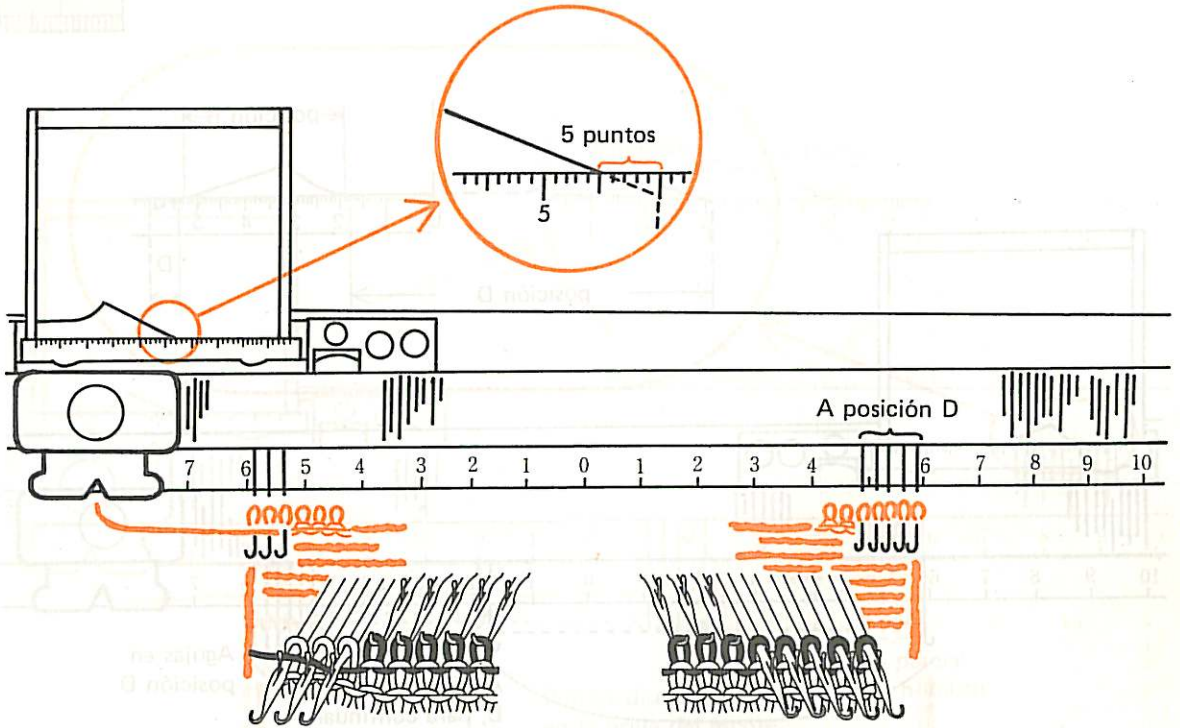

- (3) Repita siguiendo la línea del patrón hasta el escote.

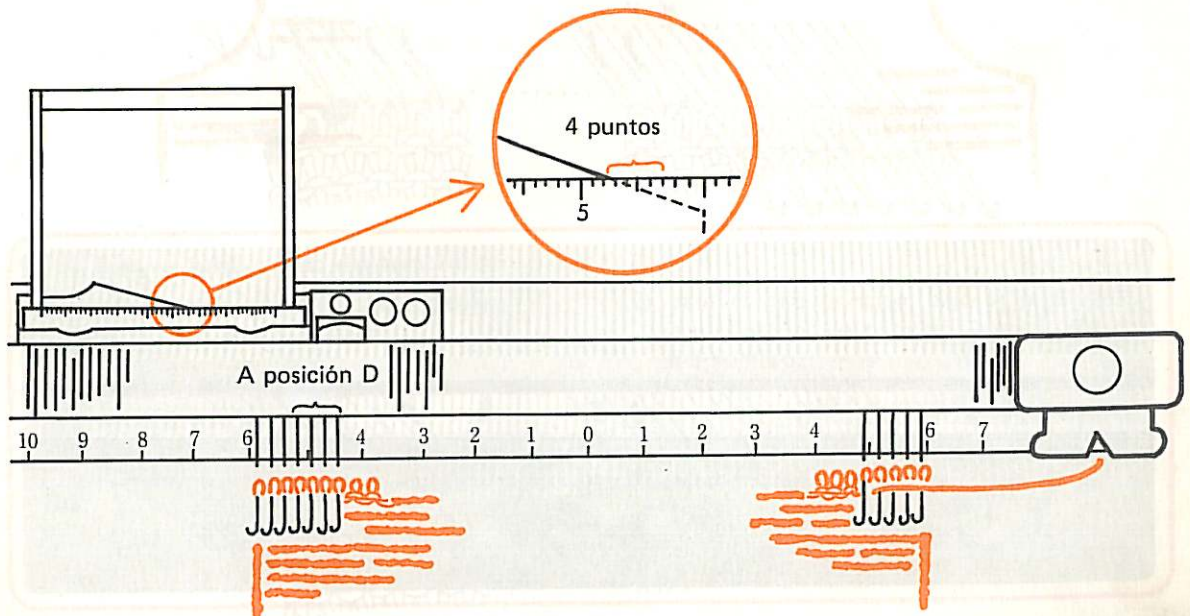

## Para formar el escote

Al llegar al escote divida su labor en tres secciones, derecha, recta del centro, e izquierda y teja cada sección, por separado, para formar al mismo tiempo el escote y el hombro, como se indica a continuación.

### OPERACION 13

Coloque en posición D las agujas que pide la Escala de Puntos en la sección recta del centro, en el lado opuesto al carro.

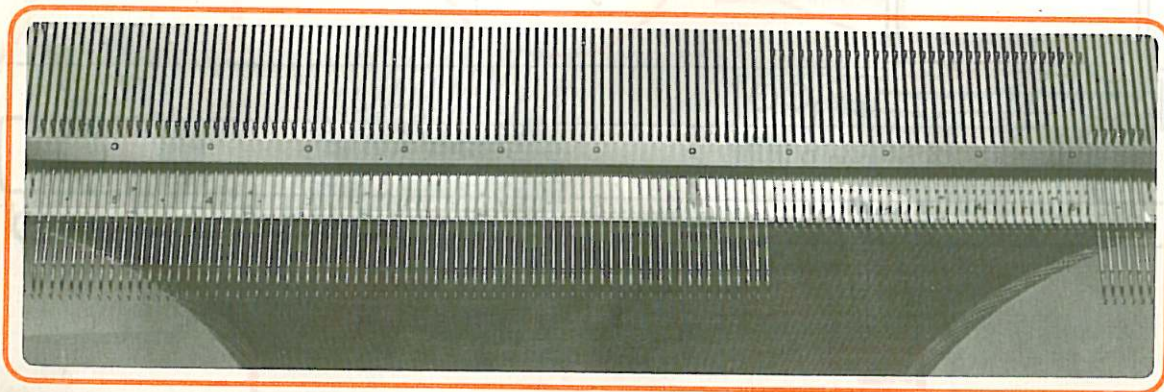
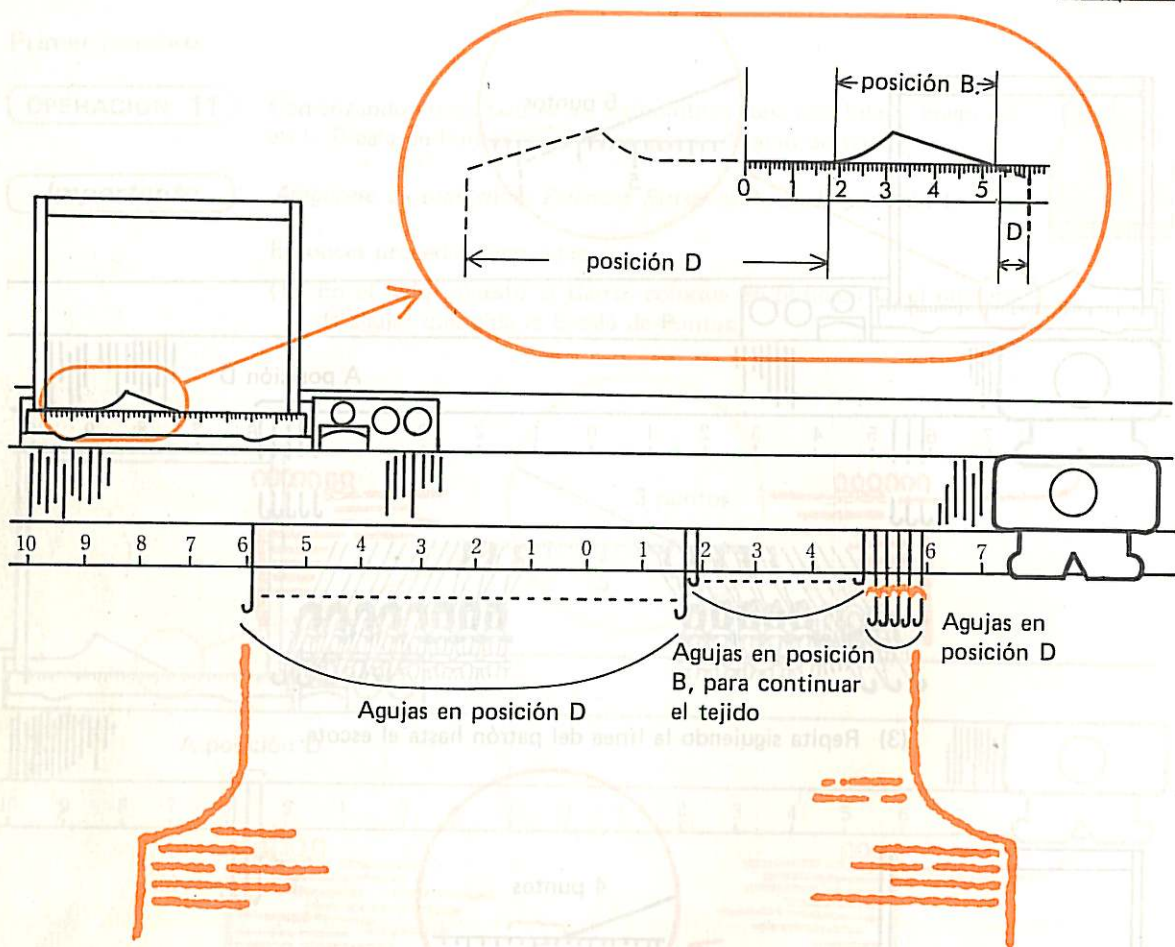
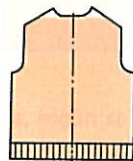

## OPERACION 14

Forme el escote y el primer hombro simultáneamente, de la siguiente manera.



A.) Al llegar el Carro al lado del escote:

(1) disminuya o remate los puntos que pide la Escala de Puntos en el escote, y luego...

(2) coloque en posición D, el número necesario de agujas en el lado del hombro.

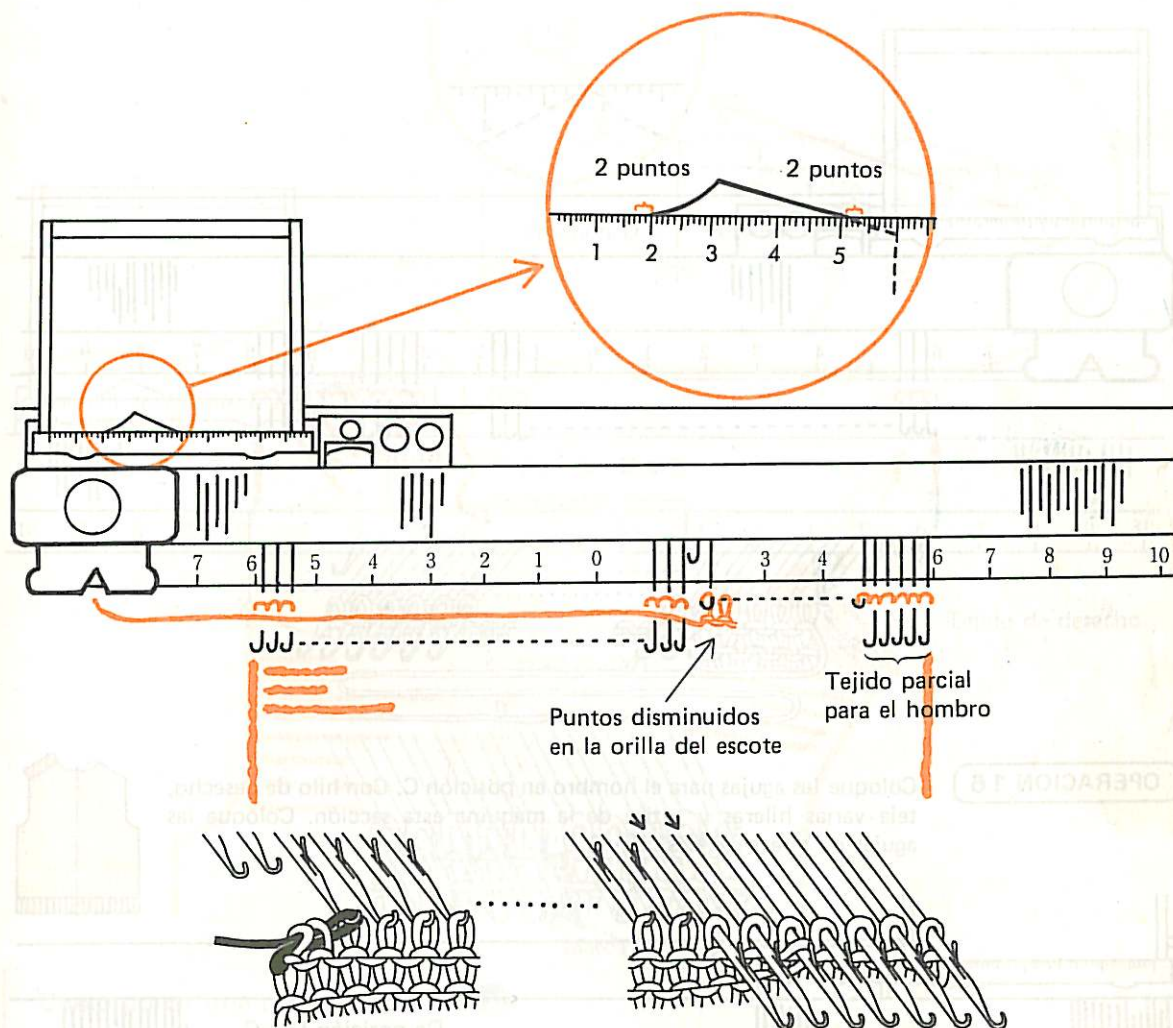

B.) Al llegar el carro al lado del hombro:

(1) disminuya en el escote únicamente cuando se pida un punto, y luego...

(2) pase el hilo principal bajo la primera aguja interior en posición D en el lado del hombro.

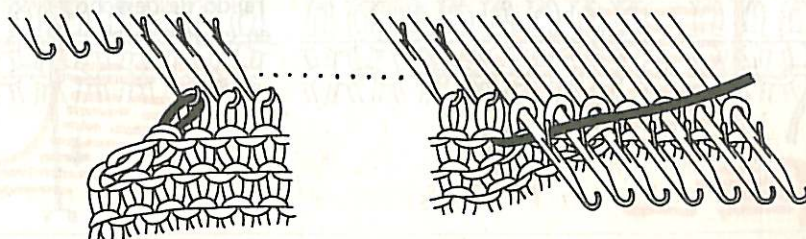

**OPERACION 15**

Al llegar a la punta del cuello, corte el hilo, dejando el extremo, equivalente a tres veces el ancho del hombro, y retírelo.

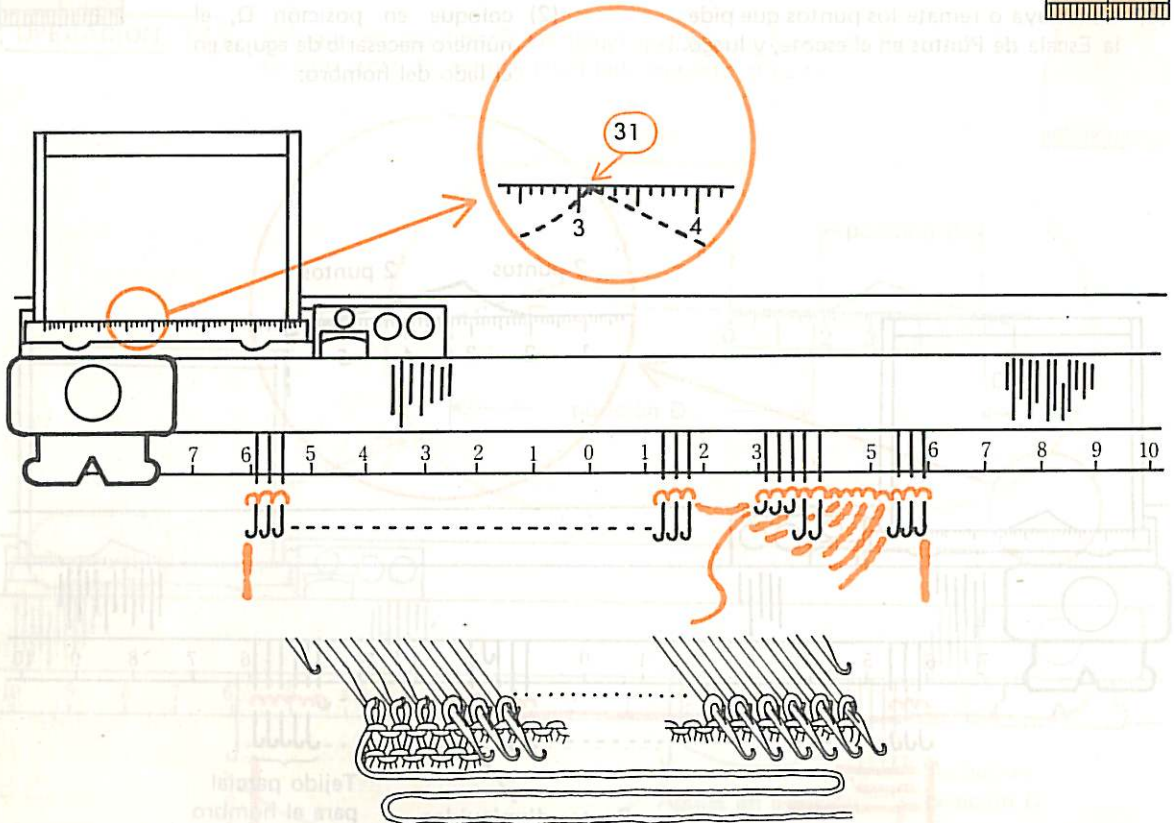
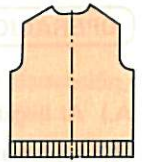

**OPERACION 16**

Coloque las agujas para el hombro en posición C. Con hilo de desecho, teja varias hileras y retire de la máquina esta sección. Coloque las agujas de nuevo en posición A.

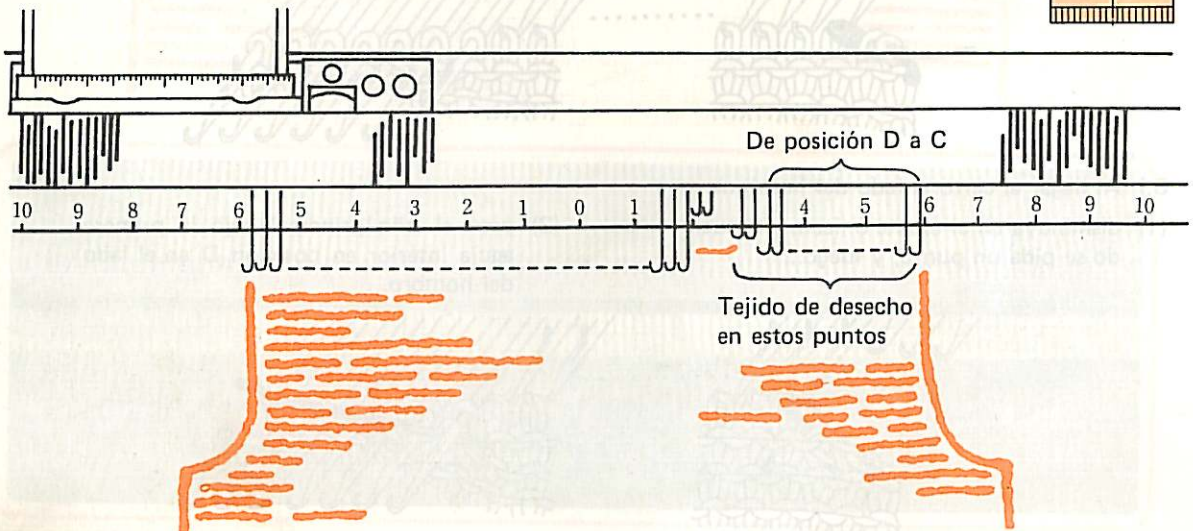
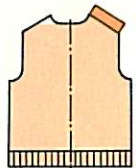



**OPERACION 17**

Regrese el Patrón al escote, y vea el número de puntos que se pide para la sección recta del centro del escote. Vuelva a colocar estas agujas en posición C.

Ponga una marca con hilo en el centro (0) de la Cama de Agujas de la manera que se indica en los dibujos.

Seleccione en la tejedora:

Palancas Russell ..... I (ambas)

Selector de cambio..... ▽

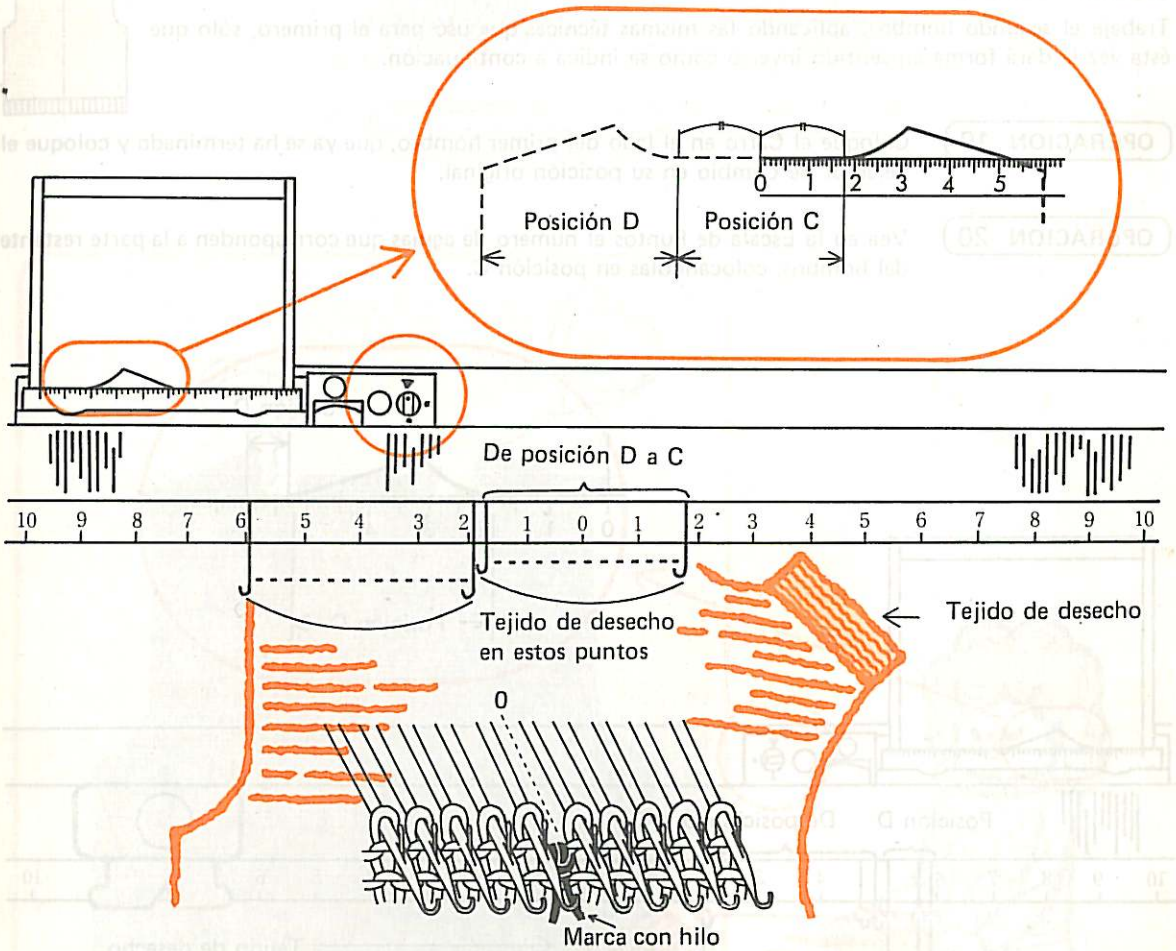

**Cómo poner una marca con hilo** 142

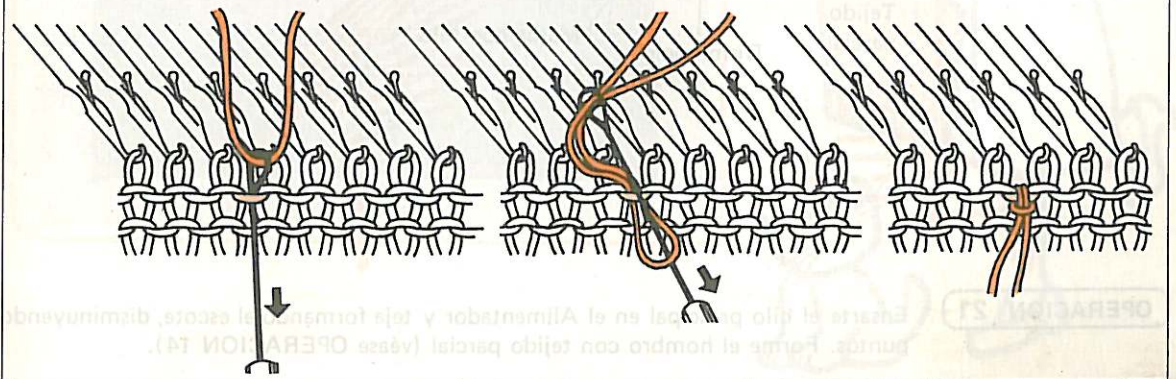

**OPERACION 18**

Con estambre de desecho, teja varias hileras para las agujas en la posición C y retire esta sección de la tejedora. Coloque en posición A, las agujas vaéfas.

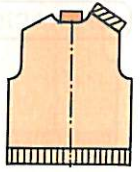
**Segundo hombro**

Trabaje el segundo hombro, aplicando las mismas técnicas que usó para el primero, sólo que ésta vez le dará forma en sentido inverso como se indica a continuación.

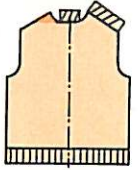
**OPERACION 19**

Coloque el Carro en el lado del primer hombro, que ya se ha terminado y coloque el Selector de Cambio en su posición original.

**OPERACION 20**

Vea en la Escala de Puntos el número de agujas que corresponden a la parte restante del hombro, colocándolas en posición C.

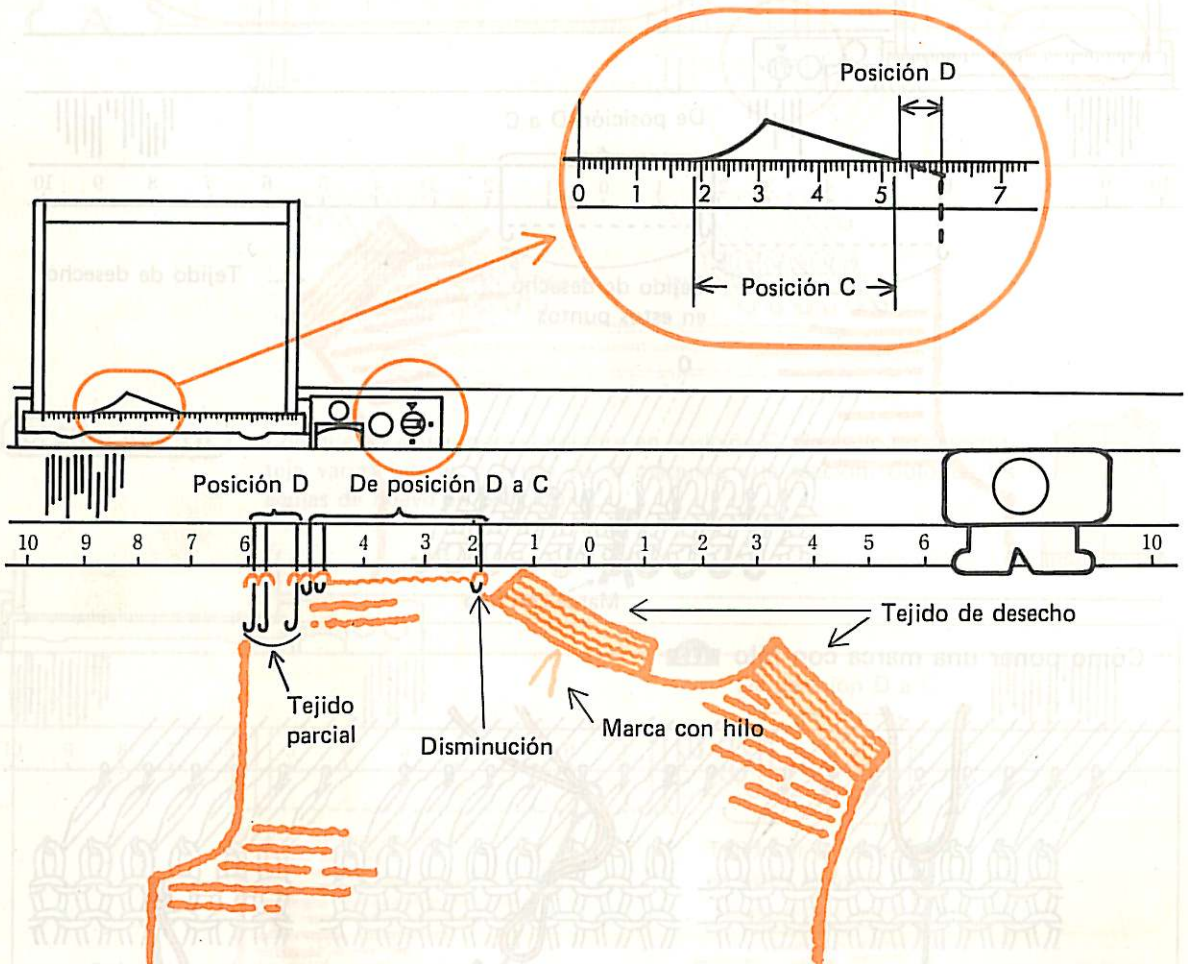
**OPERACION 21**

Ensarte el hilo principal en el Alimentador y teja formando el escote, disminuyendo puntos. Forme el hombro con tejido parcial (véase OPERACION 14).

**OPERACION 22**

Al terminar, retire y corte el hilo principal dejando un largo igual a tres veces el ancho del hombro, reemplácelo con hilo de desecho y teja para retirarlo de la tejedora.

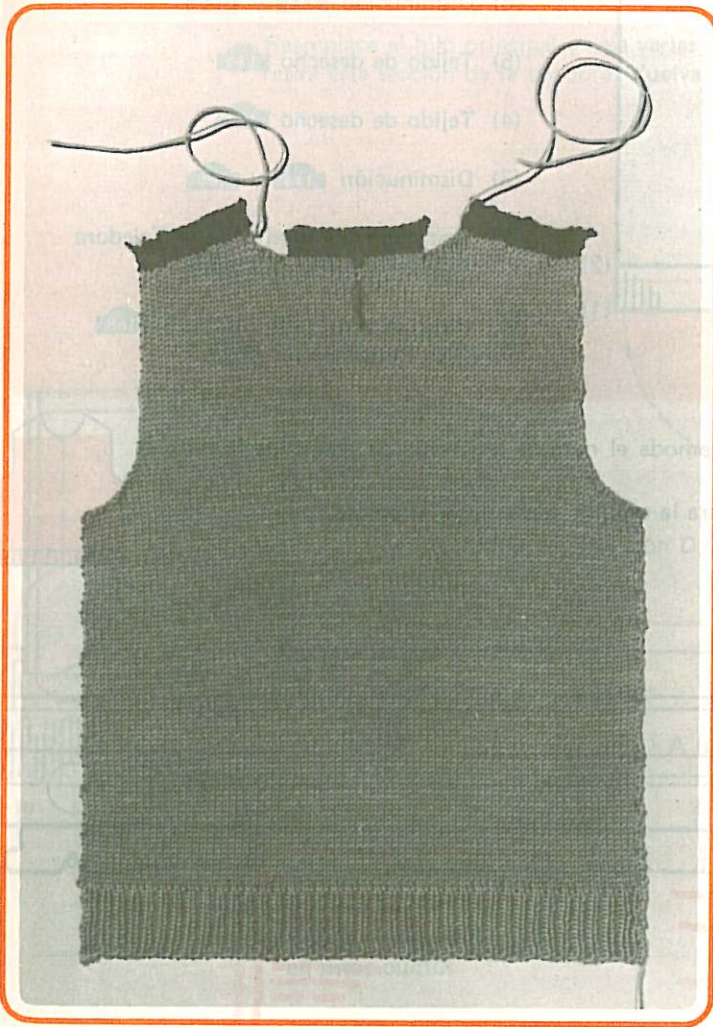
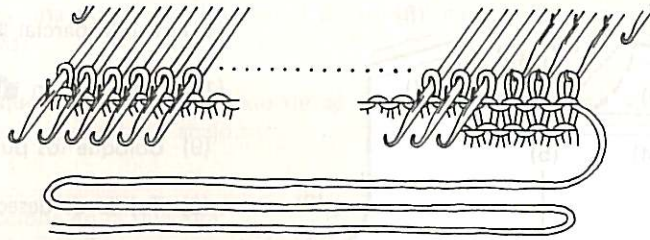
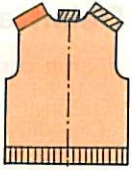

# Delantero

## GUIA DE OPERACION

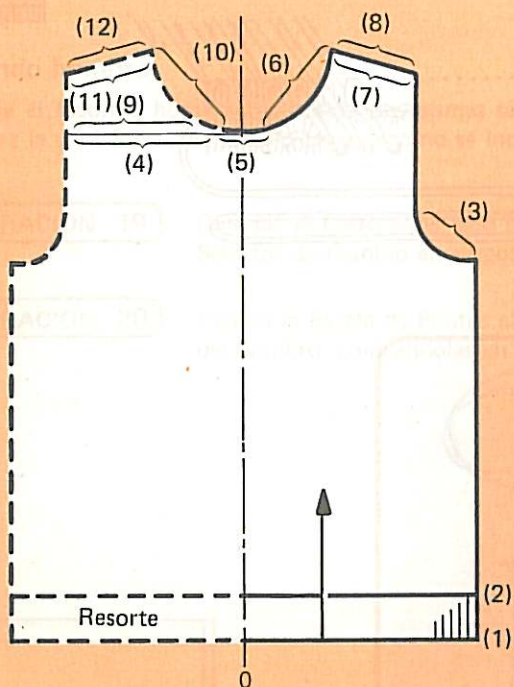

- (12) Tejido de desecho **130**
- (11) Tejido parcial **124**
- (10) Disminución **114** y **109**
- (9) Coloque los puntos **135**
- (8) Tejido de desecho **130**
- (7) Tejido parcial **124**
- (6) Disminución **114** y **109**
- (5) Tejido de desecho **134**
- (4) Tejido de desecho **134**
- (3) Disminución **114** y **109**
- (2) Transfiera los puntos de la Tejedora Auxiliar a la Principal **169**
- (1) Haga un enmallado rematado **168**  
(Use Remalladora: **105**)

Coloque el patrón para el delantero y acomode el número requerido de agujas de la misma manera en que lo hizo para la espalda.

Teja de la misma manera como lo hizo para la espalda hasta llegar al escote.

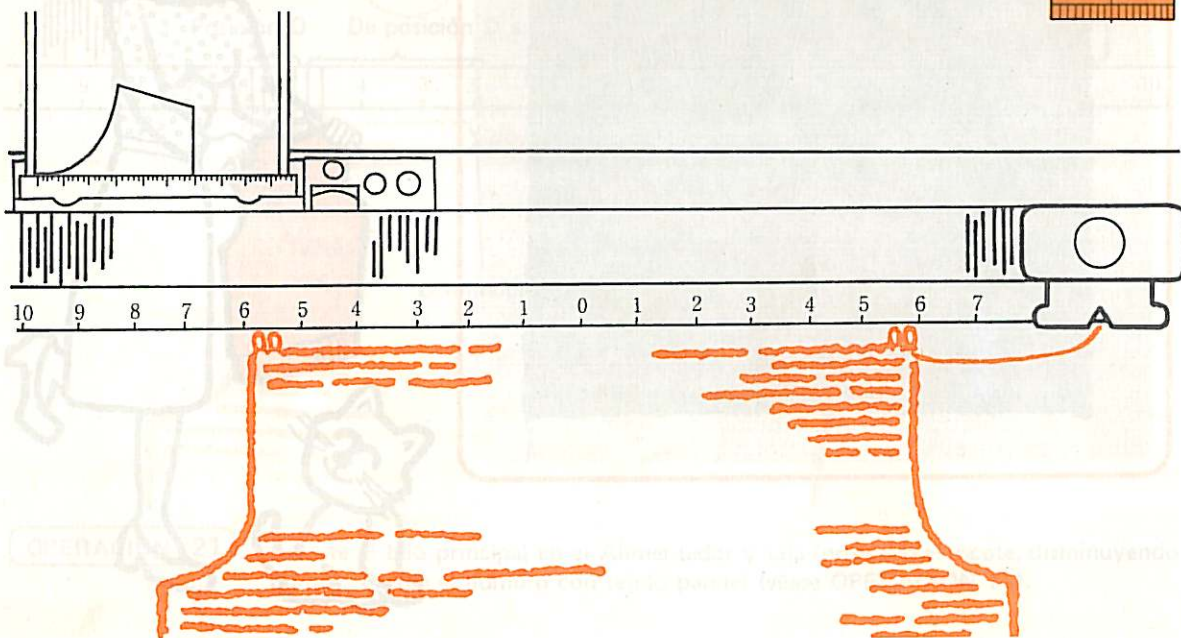

## Para formar el cuello

Al llegar al escote divida su labor en 3 secciones; derecha, recta del centro e izquierda. Teja cada sección por separado, como se indica a continuación.

**OPERACION 23** Ponga una marca con hilo en el centro del escote. (Al centro (0) de la Cama de Agujas)

**OPERACION 24** Coloque el número requerido de agujas en posición D en el lado del Carro como aparece en el dibujo abajo.

**OPERACION 25** Seleccione en la tejedora:  
Palancas Russel.....I (ambas)  
Selector de cambio.....▼

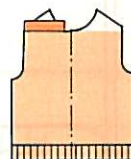

Reemplace el hilo principal y teja varias hileras con las agujas en posición B. Luego retire esta sección de la tejedora. Vuelva a colocar las agujas vacías a posición A.

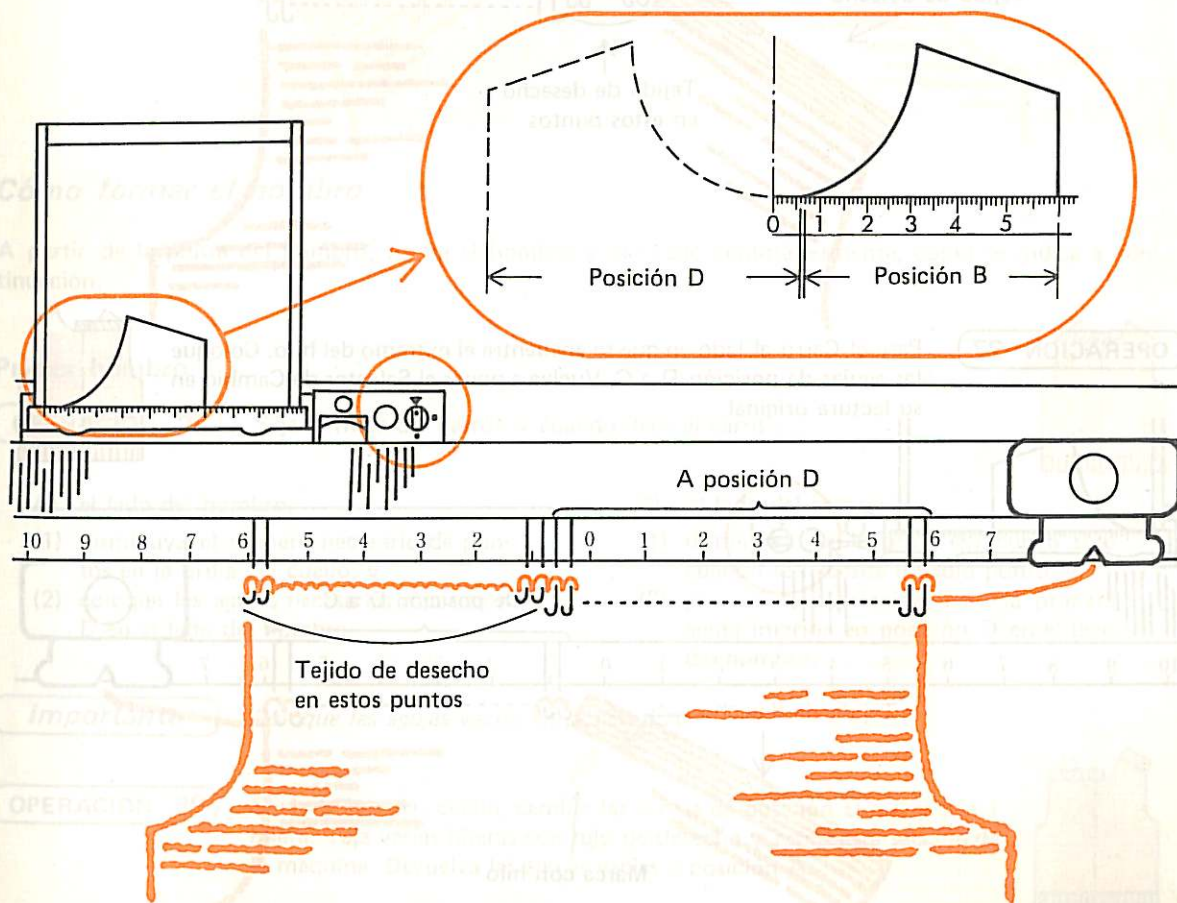

**OPERACION 26**

Vuelva a colocar en posición C las agujas para la sección recta del centro, del escote, según se indica en el diagrama. Teja varias hileras con hilo de desecho y retire esta sección de la máquina. Devuelva las agujas vacías a posición A. Retire del Alimentador, el hilo de desecho.

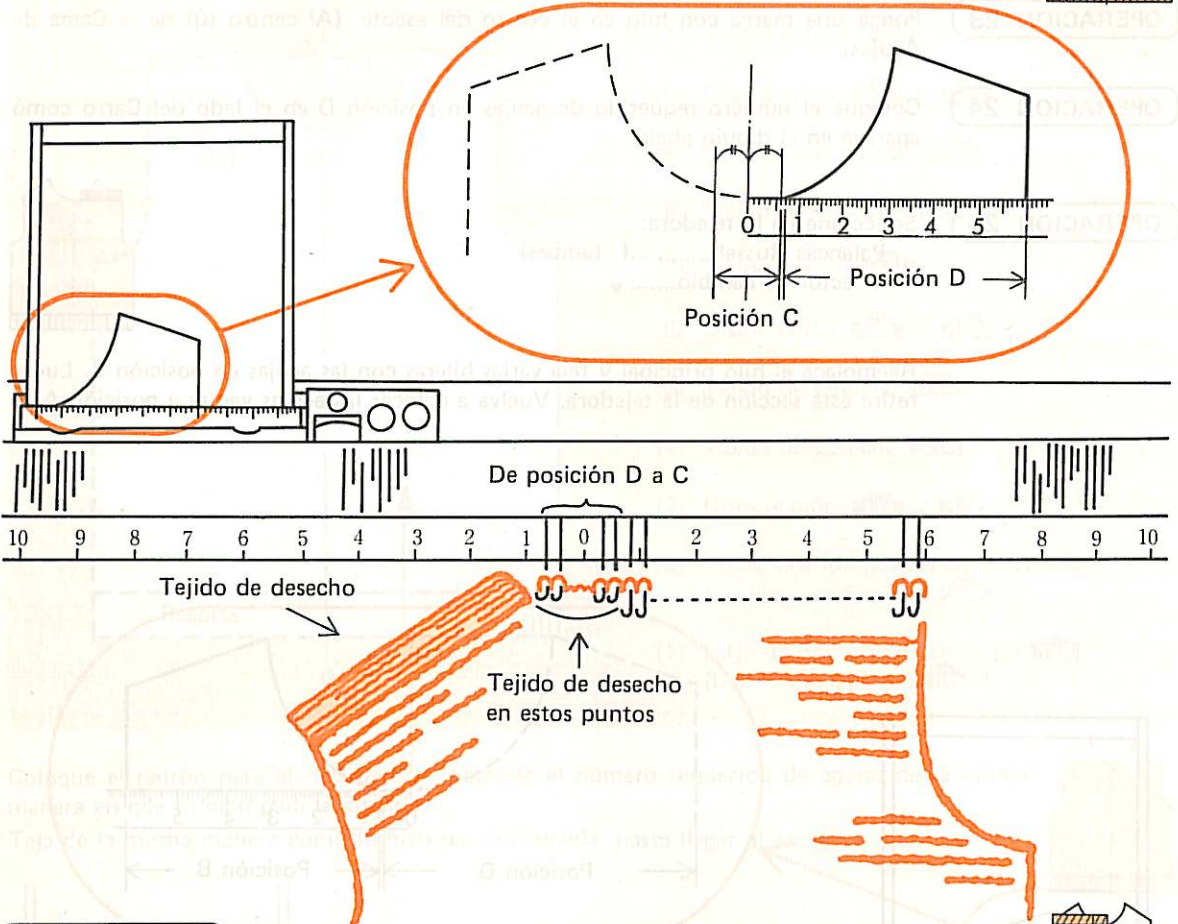
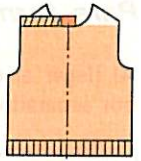

**OPERACION 27**

Pase el Carro al lado en que se encuentra el extremo del hilo. Coloque las agujas de posición D a C. Vuelva a poner el Selector de Cambio en su lectura original.

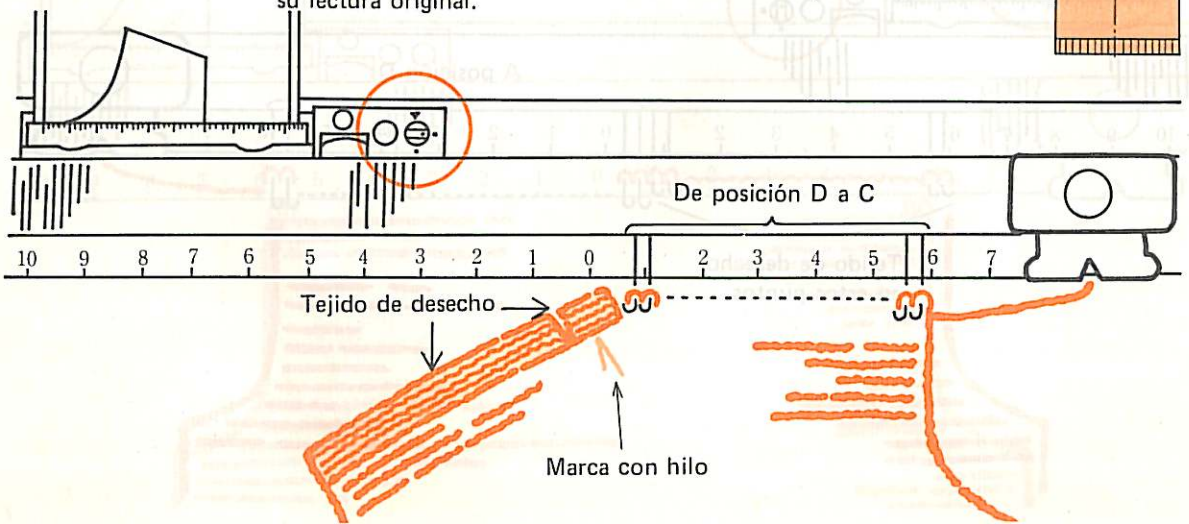
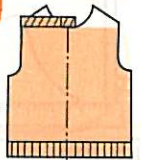

**OPERACION 28**

Continúe formando la orilla del cuello disminuyendo los puntos necesarios, hasta llegar a la punta del hombro.

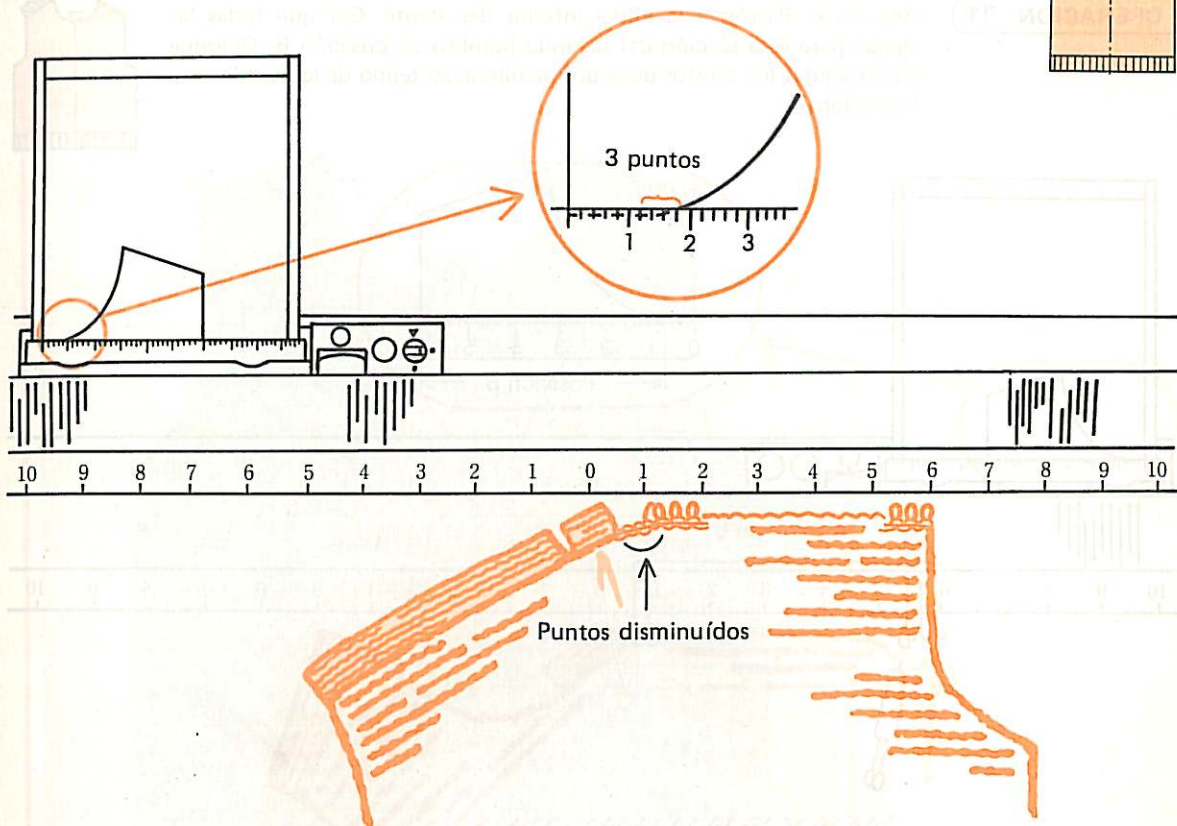
**Cómo formar el hombro**

A partir de la punta del hombro, forme el hombro y el cuello simultáneamente, como se indica a continuación.

**Primer hombro****OPERACION 29**

Siga la línea del patrón y cuando llega el carro a...

**A) el lado del hombro;**

- (1) disminuya el número necesario de puntos en la orilla del cuello, y
- (2) coloque las agujas necesarias a posición D en el lado del hombro.

**B) el lado del escote;**

- (1) disminuya en la orilla del cuello sólo cuando se necesita un solo punto, y
- (2) pase el hilo principal bajo la primera aguja inferior en posición D en el lado del hombro.

**Importante**

Coloque las agujas vacías en posición A.

**OPERACION 30**

En la punta del cuello, cambie las agujas de posición D a C y teja 1 hilera. Teja varias hileras con hilo de desecho y retire esta sección de la máquina. Devuelva las agujas vacías a posición A.



## Segundo hombro

### OPERACION 31

Regrese el Patrón a la hilera inferior del escote. Coloque todas las agujas para esta sección del segundo hombro en posición B. Coloque en las agujas los puntos de la última hilera del tejido de la prenda para la sección.

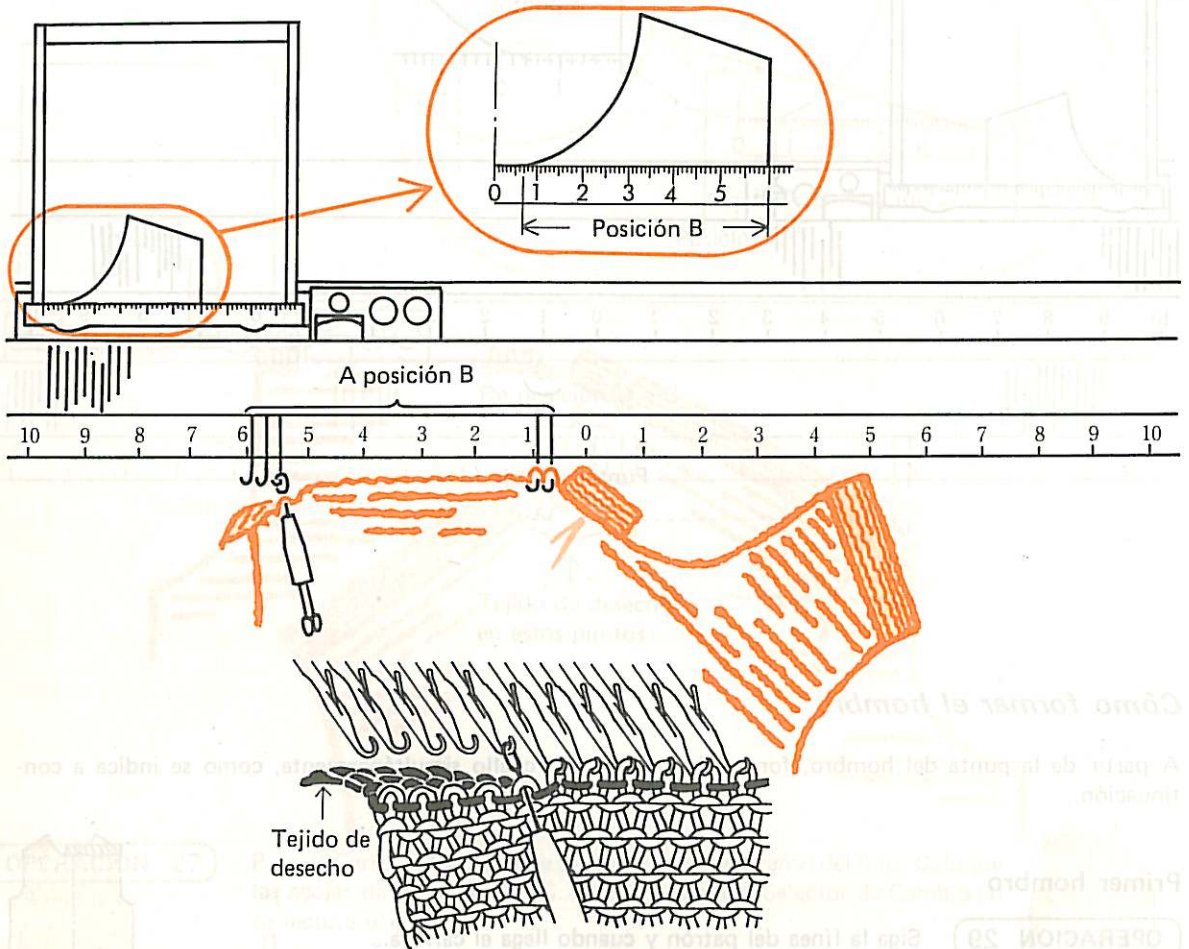

### OPERACION 32

Forme la sección (segundo hombro) en forma invertida, hasta llegar a la punta del cuello para que se iguale al primer hombro. Vuelva las agujas vacías a posición A.

### OPERACION 33

En la punta del escote, ponga las palancas Russell en posición II y teja 1 hilera. Reemplace el hilo principal con hilo de desecho y teja varias hileras, luego retire la pieza de la máquina.





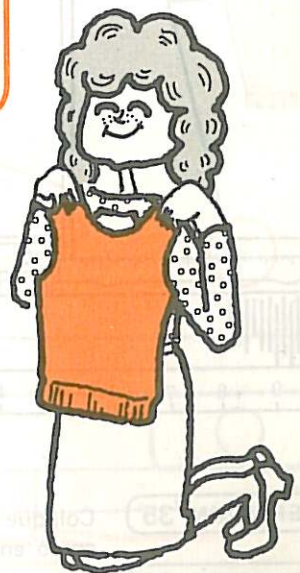
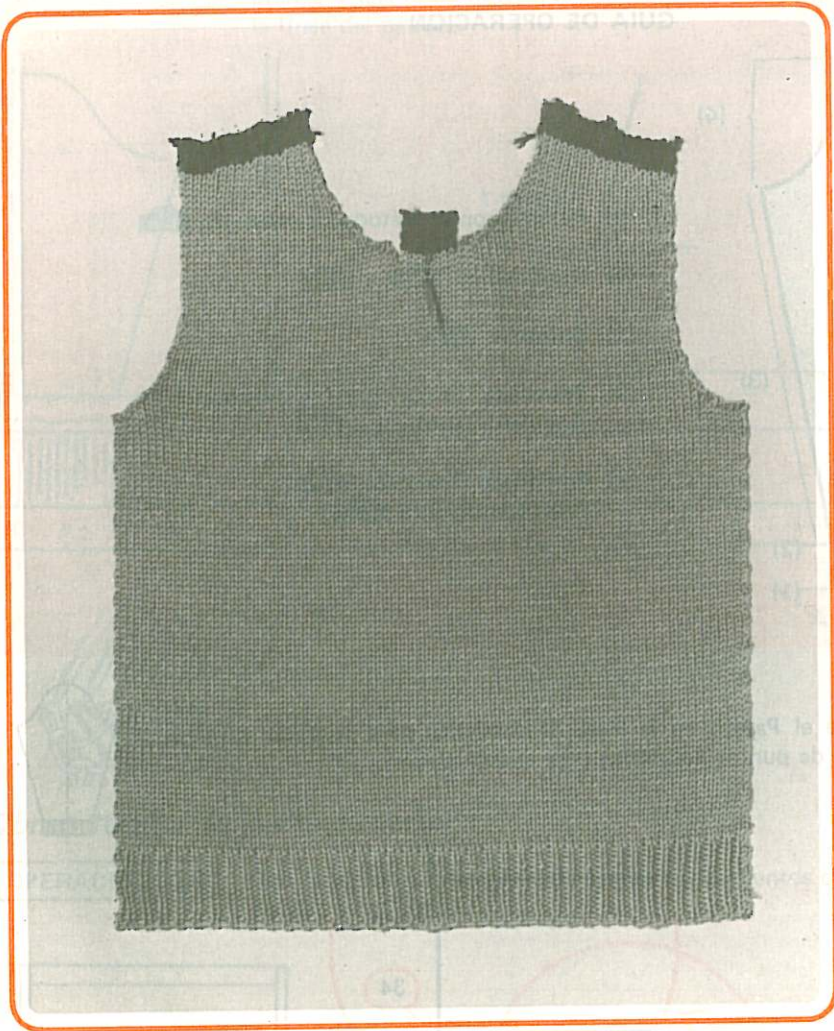

# Mangas

Teja 2 piezas con el mismo patrón.

The diagram shows a sleeve pattern with a curved top. It is divided into five numbered sections: (1) at the bottom edge, (2) at the cuff edge, (3) along the side seam, (4) along the top curve, and (5) at the top center. A 'Resorte' (elastic) is indicated at the bottom edge. A vertical dashed line represents the center front, and a horizontal dashed line at the bottom represents the cuff edge.

### GUIA DE OPERACION

- (5) Remate con el Método de cadeneta **146**
- (4) Disminución **114** y **109**
- (3) Aumento **118**
- (2) Transfiera los puntos de la Tejedora Auxiliar a la Principal **169**
- (1) Enmallado Rematado **168**  
(Use Remalladora **105**)

## Puño

### OPERACION 34

Coloque el Patrón en la línea de comienzo para el tejido y vea el número de puntos necesarios para el enmallado.

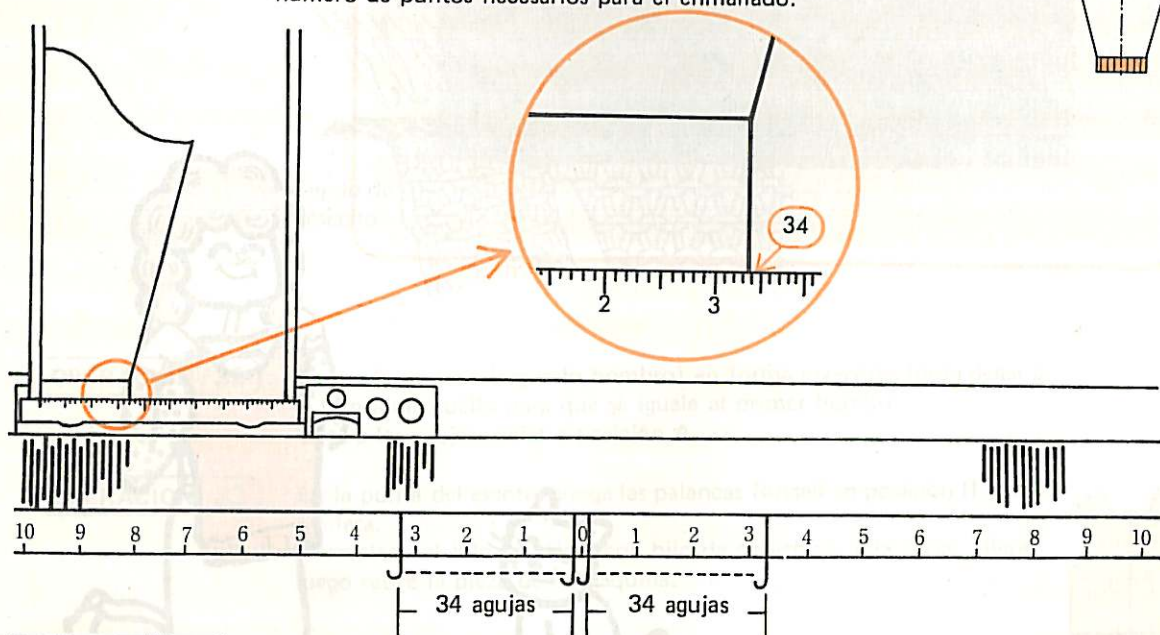

### OPERACION 35

Coloque el mismo número de agujas en posición B tanto en la tejedora principal como en la auxiliar.

### OPERACION 36

Coloque las agujas para el resorte 1D. 1R. Enmalle y teja el puño, de la misma manera que se hizo para el resorte de la cintura.

**OPERACION 37**

Transfiera los puntos de resorte a la Tejedora Principal. Coloque la Auxiliar en su posición más baja.

**OPERACION 38**

Coloque el Selector del Tamaño de Punto en el número normal de la prenda y teja hasta llegar a la sisa, aumentando puntos según lo pida la línea del patrón.

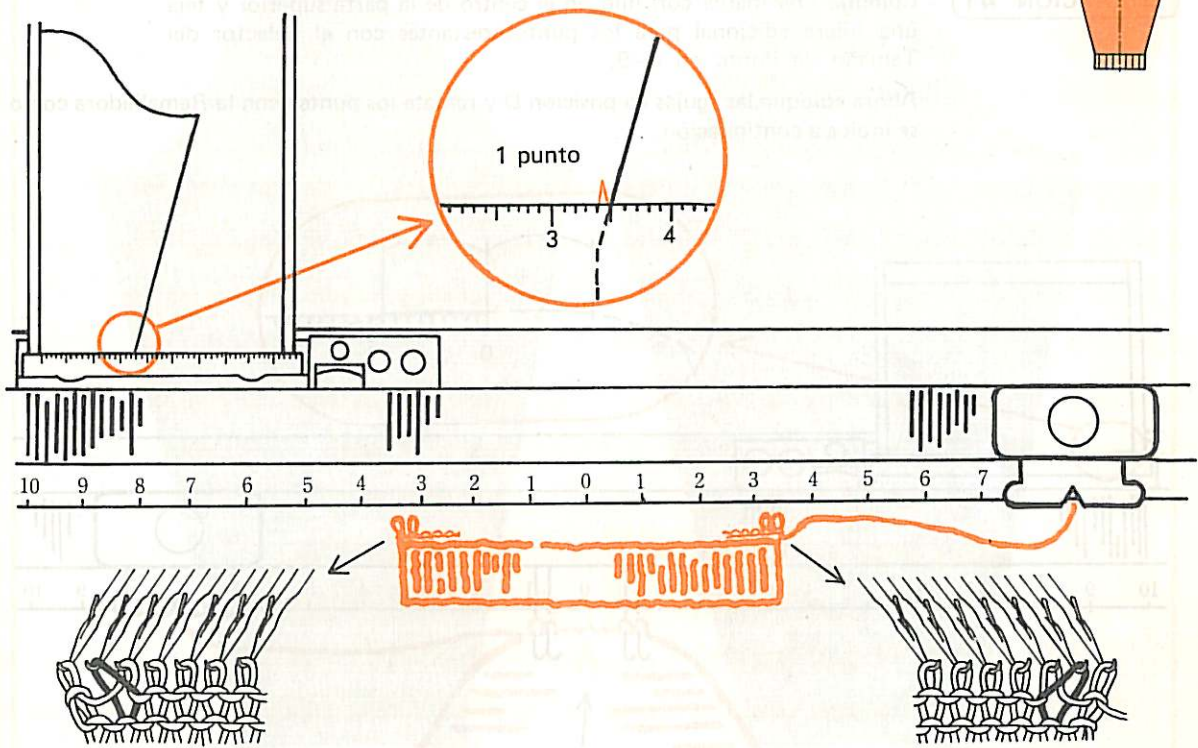

**Cómo formar la parte superior**

**OPERACION 39**

Con la próxima hilera, remate el número de puntos que pida la línea del patrón.

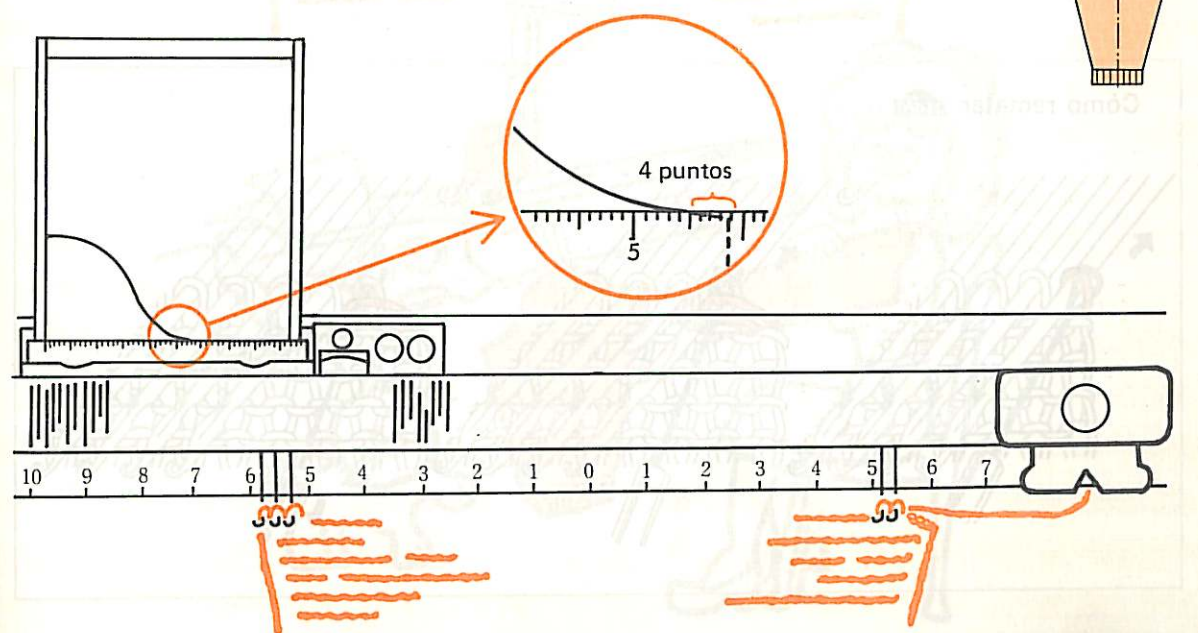

**OPERACION 40**

Continúe la formación de la parte superior disminuyendo puntos.  
Para disminuir más de 1 punto. **114**  
Para disminuir 1 punto. **109**



**OPERACION 41**

Coloque una marca con hilo en el centro de la parte superior y teja una hilera adicional para los puntos restantes con el Selector del Tamaño de Punto en 8-9.

Ahora coloque las agujas en posición D y remate los puntos con la Remalladora como se indica a continuación.

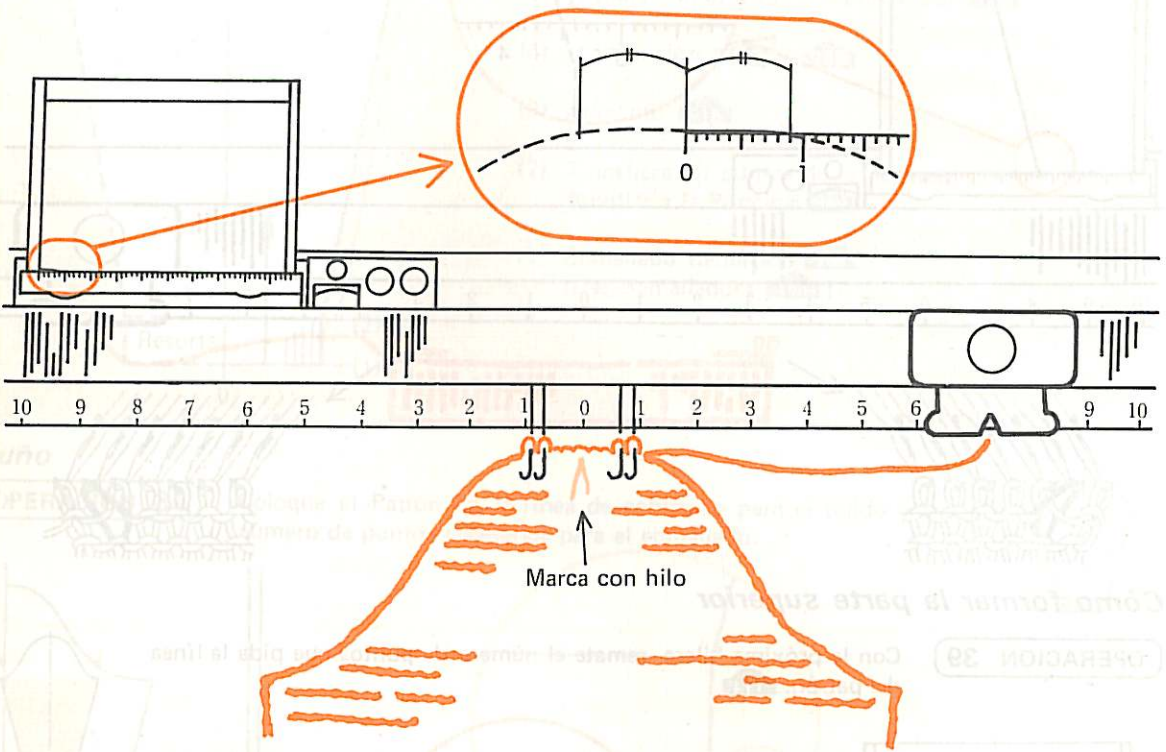

**Cómo rematar** **146**

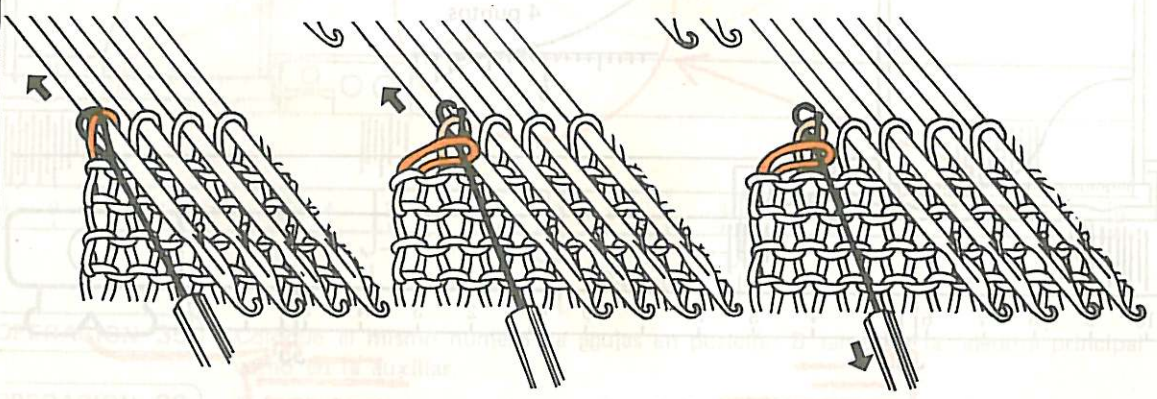

Repita la OPERACION 34 hasta la 41 para tejer la otra manga.

Banda del cuello

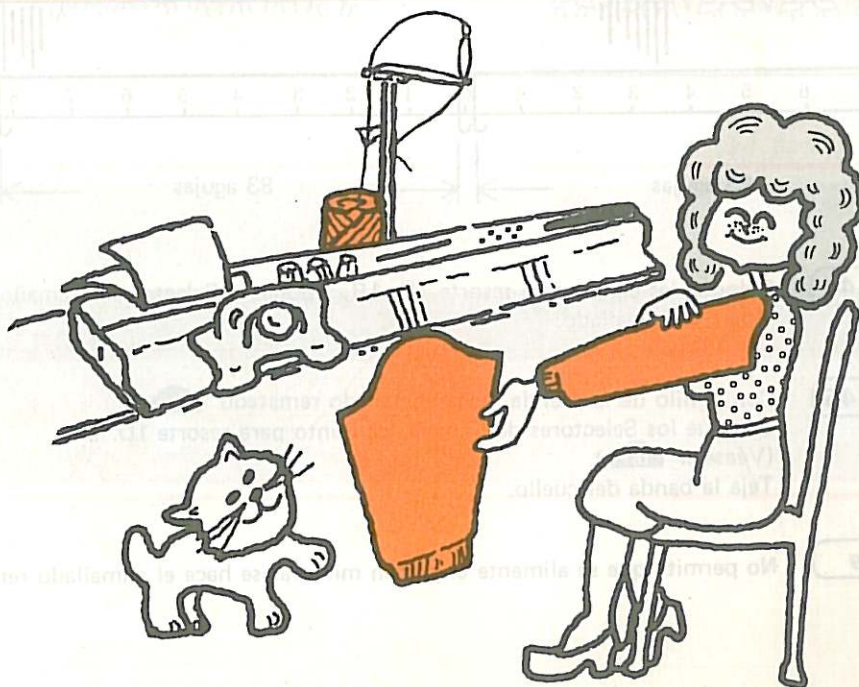
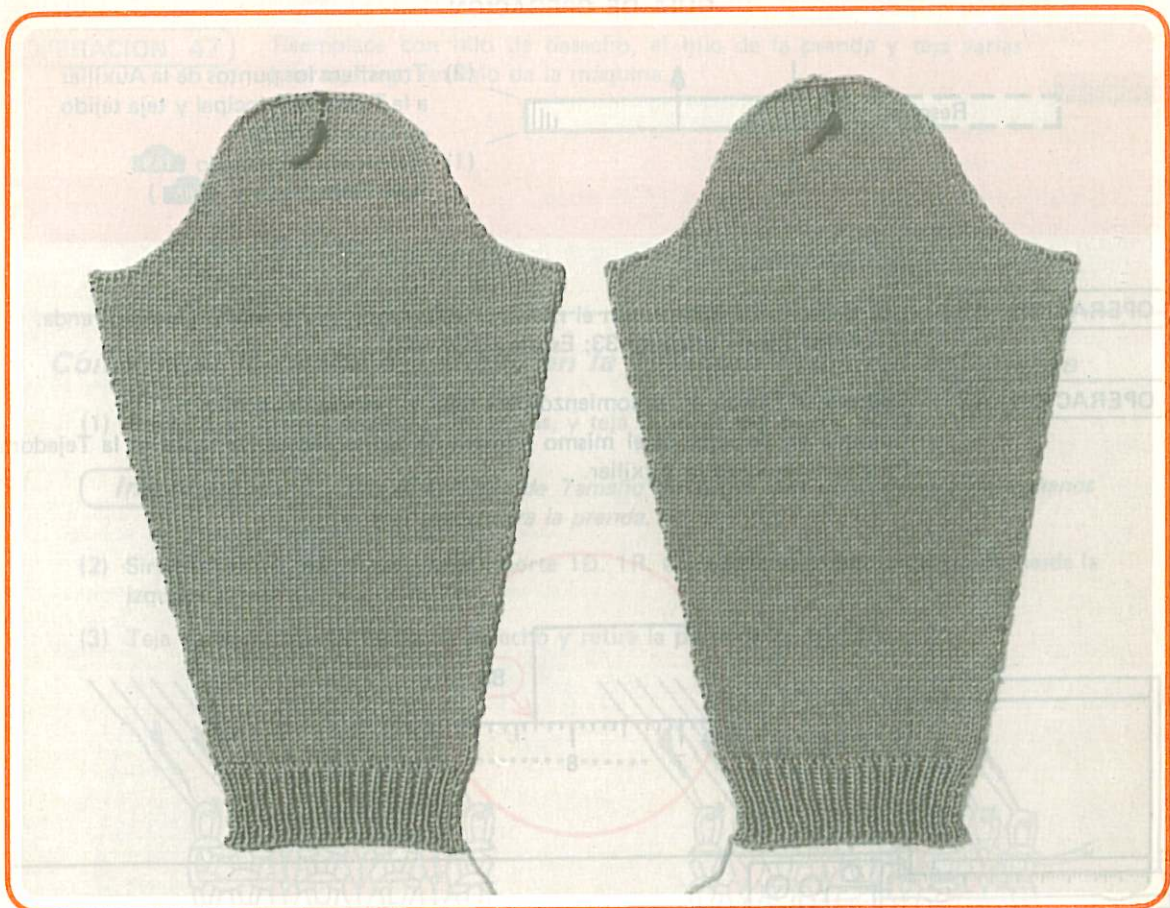

## Banda del cuello

### GUIA DE OPERACION

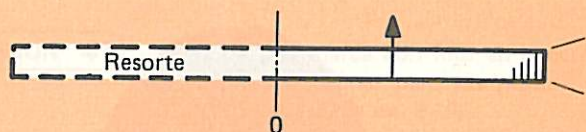

- (2) Transfiera los puntos de la Auxiliar a la Tejedora Principal y teja tejido de desecho **130**
- (1) Rematado Enmallado **168**  
(Use Remalladora: **105**)

#### OPERACION 42

Use la Escala de Puntos con el número 10% mayor que el usado para la prenda. (Ejemplo: Escala original: 33; Escala nueva: 36)

#### OPERACION 43

Coloque el Patrón en el comienzo para tejer el resorte del cuello.

Coloque en posición B el mismo número de agujas necesarias tanto en la Tejedora Principal como en la Auxiliar.

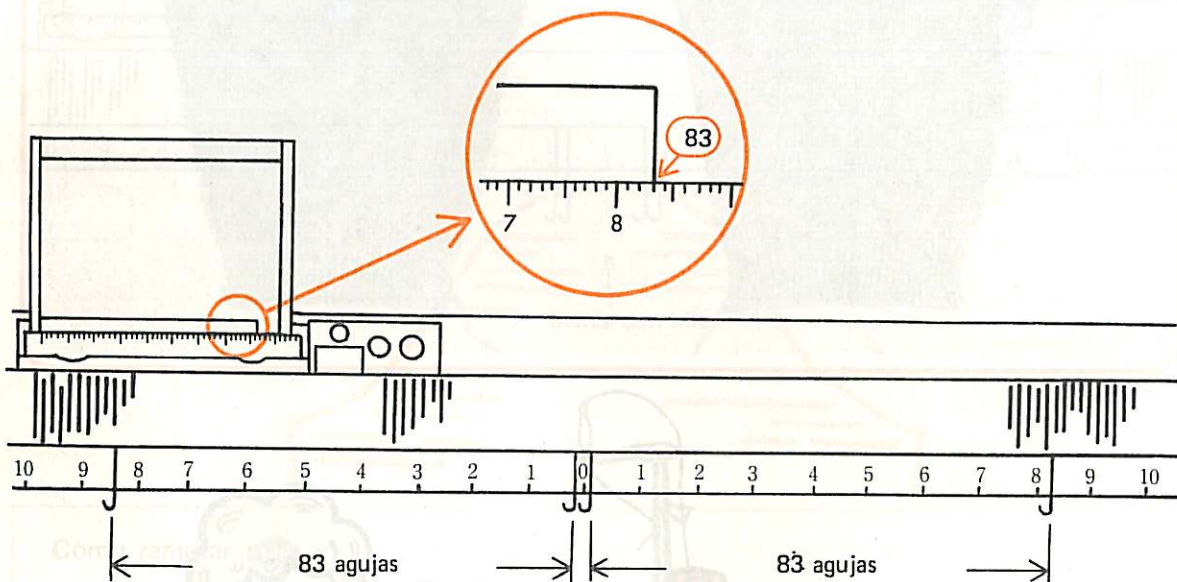

#### OPERACION 44

Coloque las agujas para resorte 1D. 1R, y ponga el Selector del Tamaño de Punto en 0 para el enmallado.

#### OPERACION 45

Con el hilo de la prenda, haga enmallado rematado **168**. Coloque los Selectores de Tamaño de Punto para resorte 1D. 1R, (Véase el **167**).  
Teja la banda del cuello.



#### Importante

No permita que se alimente el patrón mientras se hace el enmallado rematado.

**OPERACION 46**

Transfiera los puntos de la Auxiliar a las agujas correspondientes de la Tejedora Principal.

**OPERACION 47**

Reemplace con hilo de desecho, el hilo de la prenda y teja varias hileras, luego retírelo de la máquina.



### **Cómo tejer la banda del cuello en la Tejedora Principal solamente**

- (1) Enmalle el número requerido de agujas, y teja la banda del cuello. **105**

**Importante**

Use el Selector de Tamaño de Punto con un número entero menos que el usado para la prenda.

- (2) Sirviéndose del Remallador haga resorte 1D. 1R. comenzando con el tercer punto desde la izquierda.
- (3) Teja varias hileras de tejido de desecho y retire la pieza de la máquina.

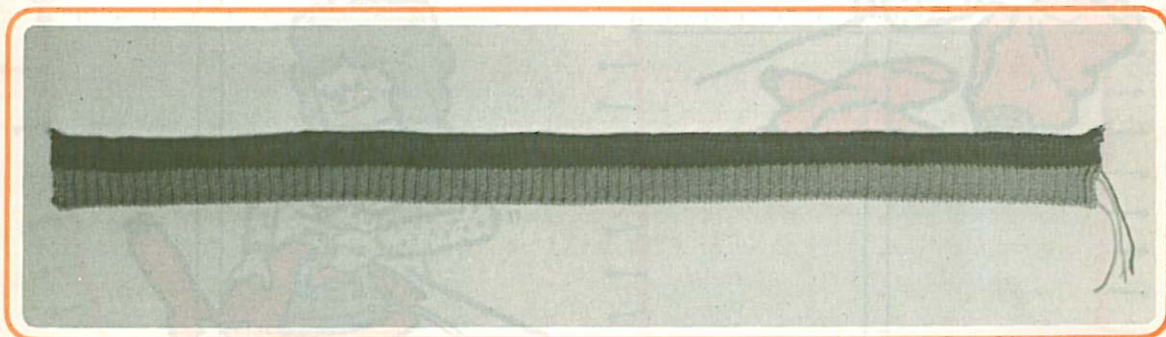
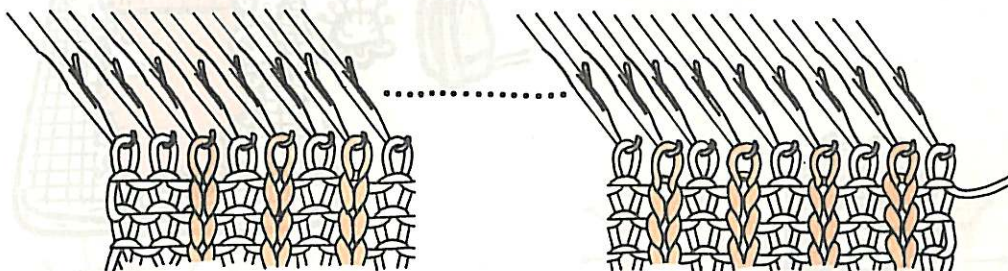

## Cómo coser las piezas

Ya tejidas las piezas para el suéter (espalda, delantero, mangas y banda del cuello) proceda como sigue para coser las piezas.

- i **Cómo prender y planchar**
- ii **Cómo unir el hombro derecho**
- iii **Cómo unir la banda del cuello al escote**
- iv **Cómo unir el hombro izquierdo**
- v **Cómo unir los lados y las mangas**
- vi **Cómo colocar las mangas**
- vii **Cómo hacer el planchado final**

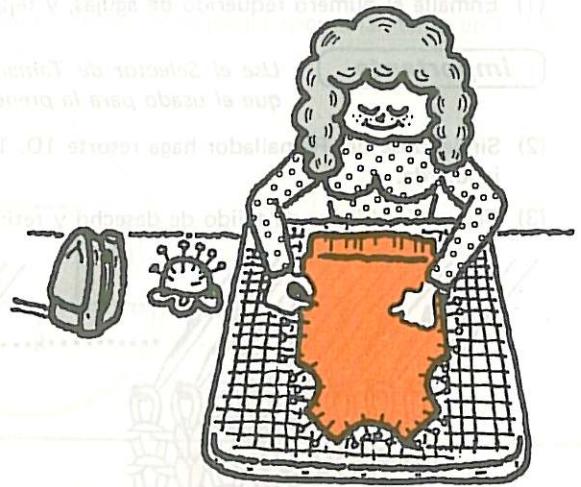



## **i** *Cómo prender y planchar*

Después de coser las piezas de su prenda colóquelas en una superficie plana y préndalas con alfileres a la tabla, de tal manera que tomen su tamaño y forma correcta.

Si algunas de las piezas varían en tamaño (mayor ó menor) todavía es posible acomodarlas a su tamaño correcto. Un tejido que sale disparejo se verá mucho mejor una vez planchado.

Primero prenda una pieza en la parte más ancha de una tabla de planchar, con el interior de la prenda hacía arriba, prendiéndola de tal forma que tome su largo correcto. Luego siga colocando alfileres en todo el contorno de cada pieza, con un espacio de 2 a 3cm. entre alfiler y alfiler. Si los puños y la cintura se han tejido en resorte, coloque los alfileres dentro de la orilla del resorte. Salvo el caso de que toda la prenda se haya tejido en resorte, la parte en tejido de resorte no se debe planchar.

Una vez que las piezas estén completamente prendidas, plánelas ligeramente con plancha tibia y con tela húmeda. Deje que se sequen las piezas antes de quitar los alfileres.

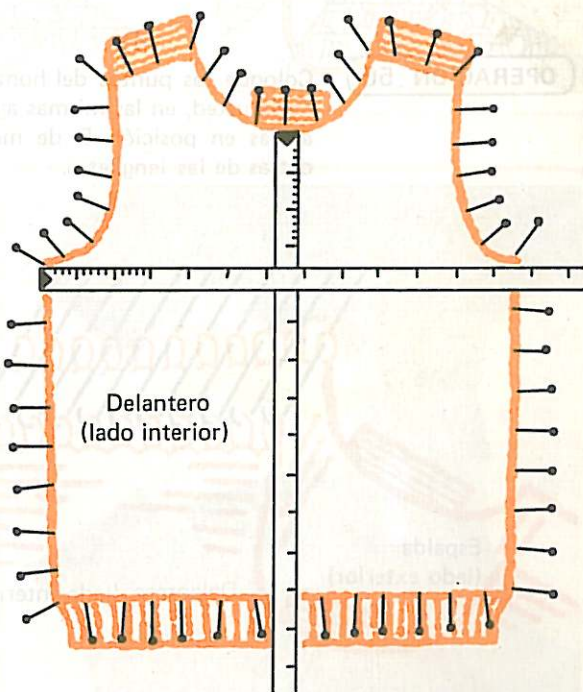
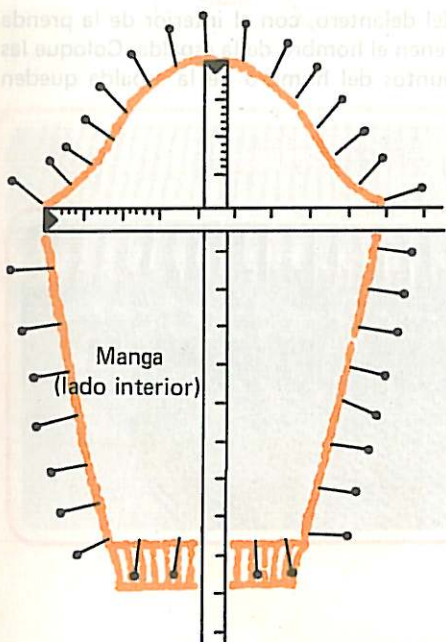
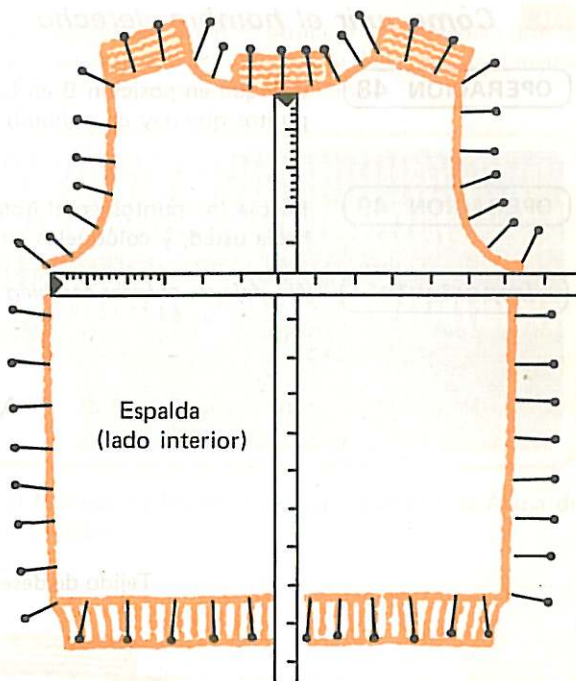

## ii **Cómo unir el hombro derecho**

### **OPERACION 48**

Coloque en posición B en la Tejedora Principal, el mismo número de agujas que los puntos que hay en el hombro.

### **OPERACION 49**

Recoja los puntos en el hombro derecho de la espalda con el exterior de la prenda hacia usted, y colóquelos en las agujas que están en posición B.

### **Importante**

No deje de colocar también los lazos que se formaron al hacer el tejido parcial.

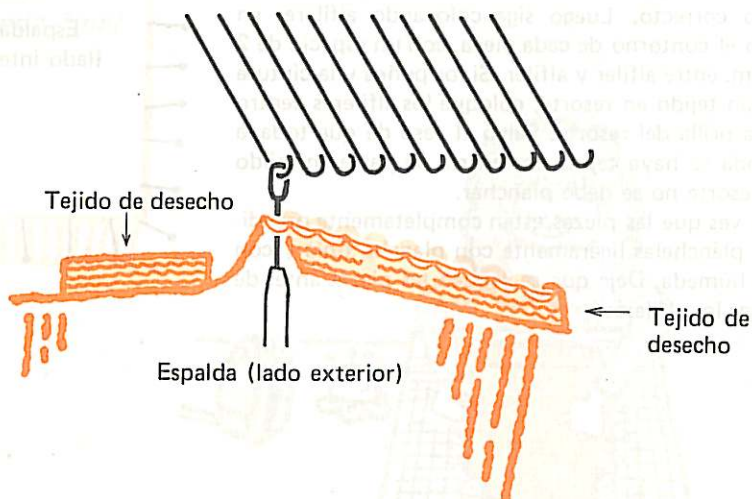

### **OPERACION 50**

Coloque los puntos del hombro derecho del delantero, con el interior de la prenda hacia usted, en las mismas agujas que contienen el hombro de la espalda. Coloque las agujas en posición D de modo que los puntos del hombro de la espalda queden detrás de las lengüetas.

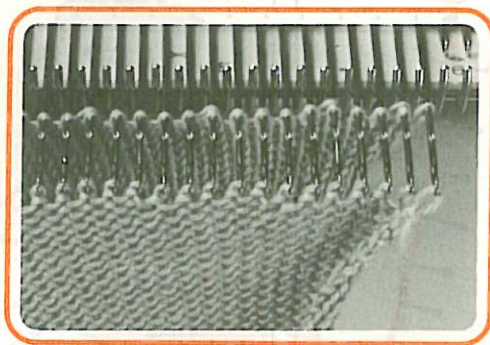
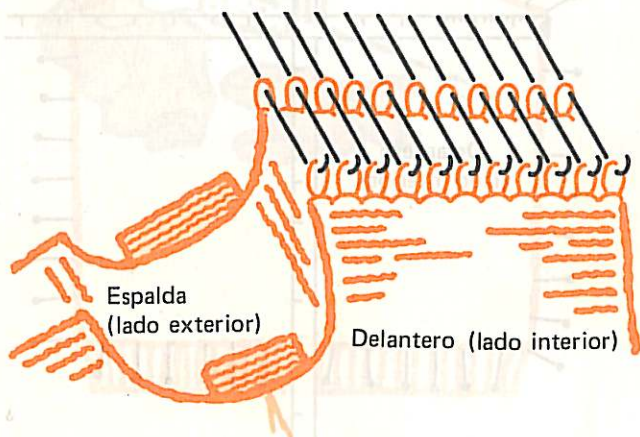

**OPERACION 51**

Vuelva a colocar en posición B las agujas que están en posición D, de manera que los puntos que están detrás de las lengüetas se deslicen, saliéndose de las agujas al mismo tiempo que se enlazan con los puntos que están en los ganchos.

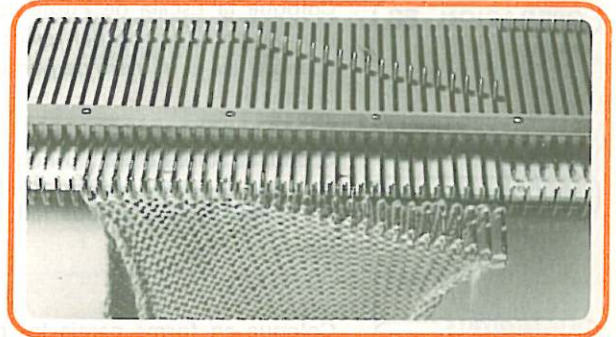

**OPERACION 52**

Remate los puntos utilizando el Método de Punto Atrás, valiéndose de la Aguja de Ojo Grande. Retire la prenda de la máquina.

**Cómo unir 145 -A.**

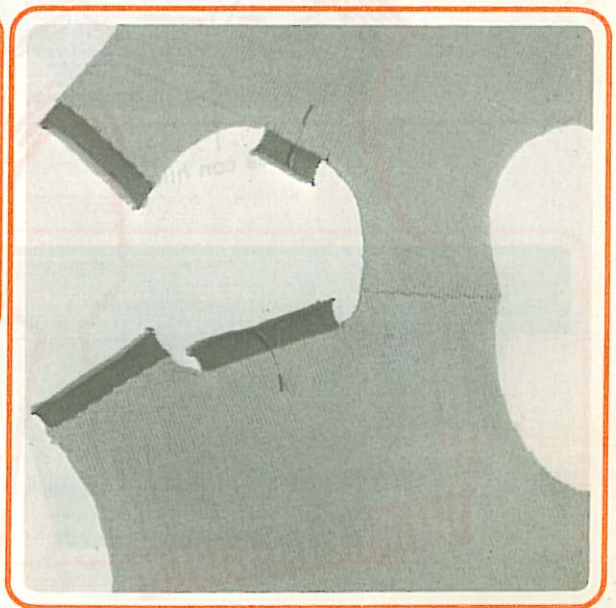
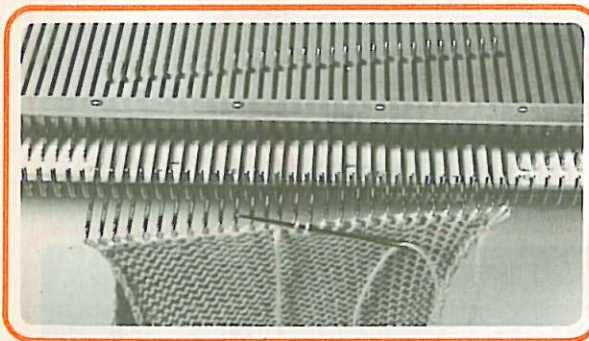
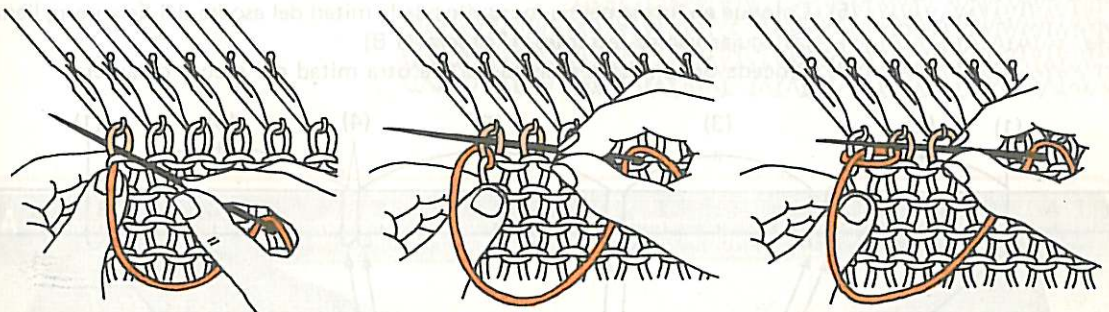

**iii** *Cómo unir la banda del cuello con el escote*

**OPERACION 53**

Coloque la Escala de Puntos de la prenda, en el patrón del resorte del cuello, y lea el número de puntos en la Escala.

**OPERACION 54**

Coloque el mismo número de agujas en posición B, a ambos lados del "0".

**OPERACION 55**

Coloque en forma pareja los puntos del escote, en las agujas en posición B, en el siguiente orden:

- (1) Los puntos a ambos extremos del escote.
- (2) Los puntos de la mitad del escote en la espalda. (Fotografía A)
- (3) Los puntos de la otra mitad del escote en la espalda.
- (4) Los puntos de la marca con hilo del delantero, en las agujas del centro de las agujas vacías restantes.
- (5) Coloque en forma pareja los puntos de la mitad del escote del delantero, llenando las agujas vacías restantes. (Fotografía B)
- (6) Proceda de la misma manera para la otra mitad del escote delantero.

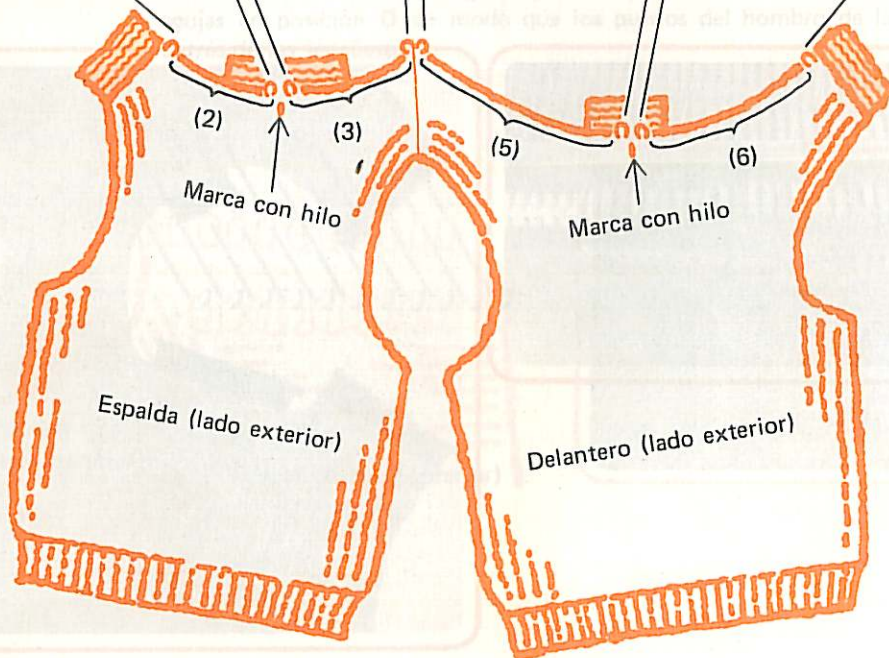
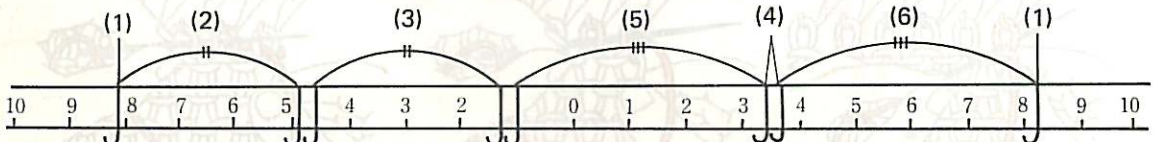
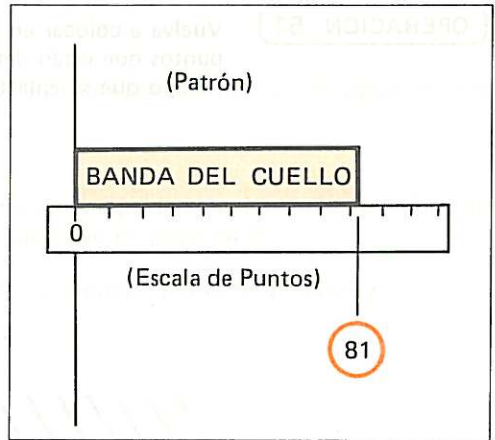

Coloque los puntos del escote marcados en el dibujo con puntos de color.

No coloque el punto en la costura del hombro. ←

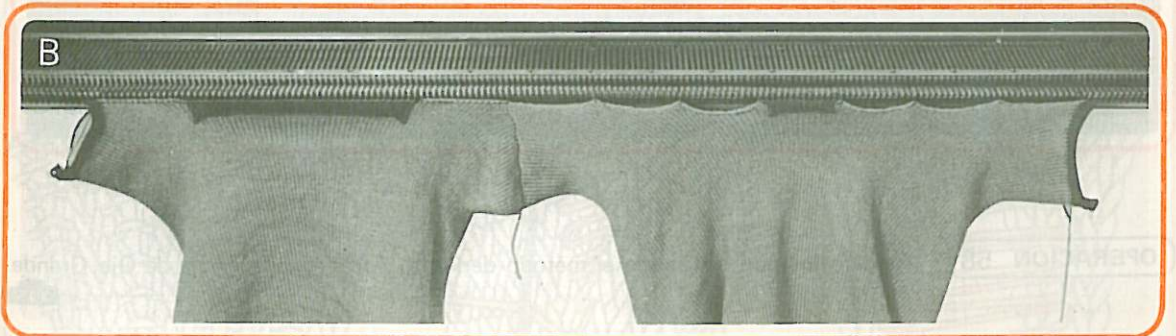
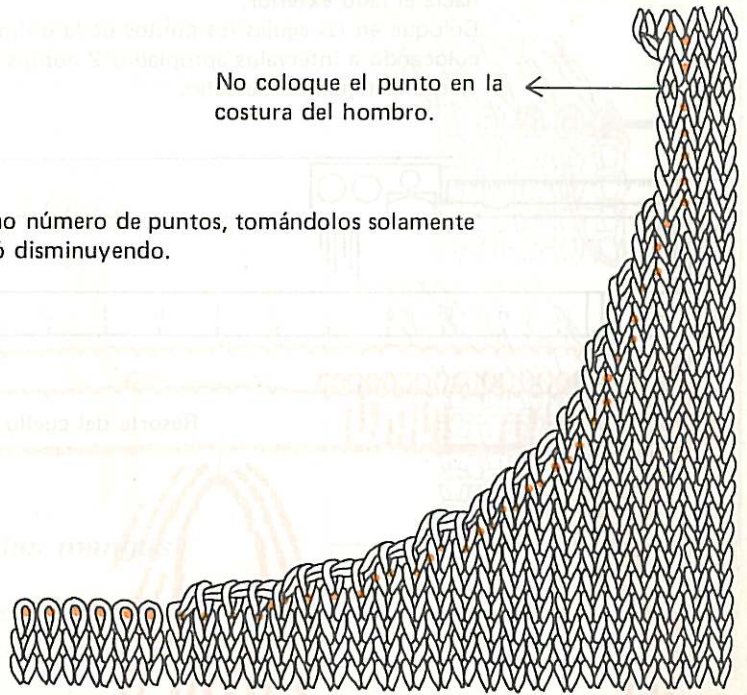

**OPERACION 56**

Tome la banda del cuello con su lado interior hacia usted y doble el tejido de desecho hacia el lado exterior.

Coloque en las agujas los puntos de la última hilera del tejido principal de la banda, colocando a intervalos apropiados 2 puntos en 1 aguja.

Retire el tejido de desecho.

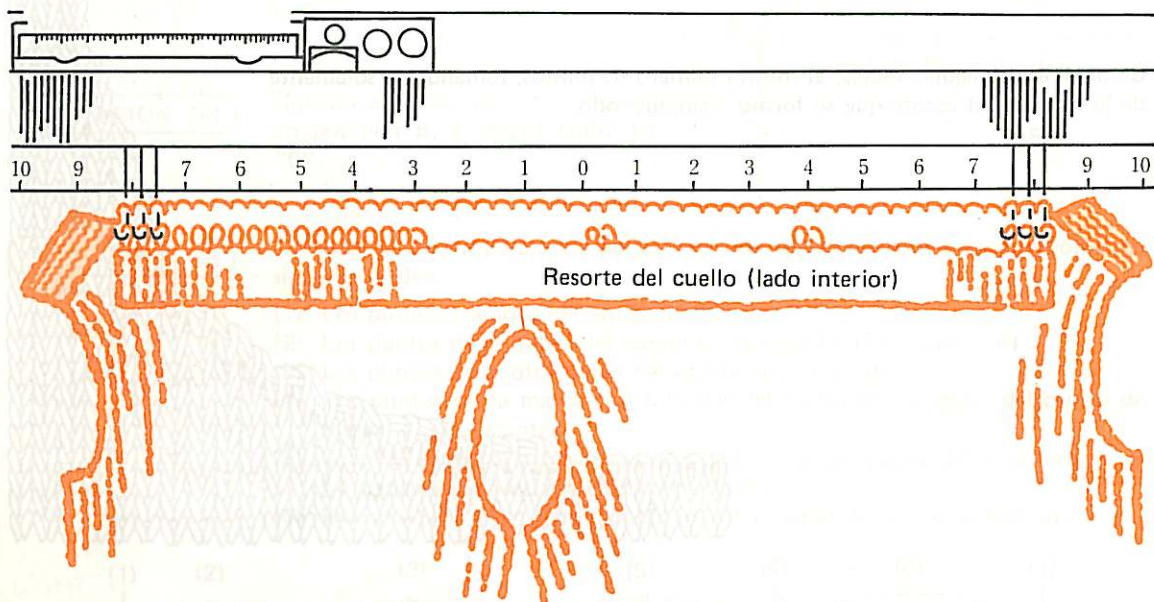
**OPERACION 57**

Coloque las agujas en posición D de modo que los puntos del escote queden detrás de las lengüetas. Luego coloque las agujas en posición B. Los puntos del escote se deslizan de las agujas y se entrelazan con los de la banda del cuello.

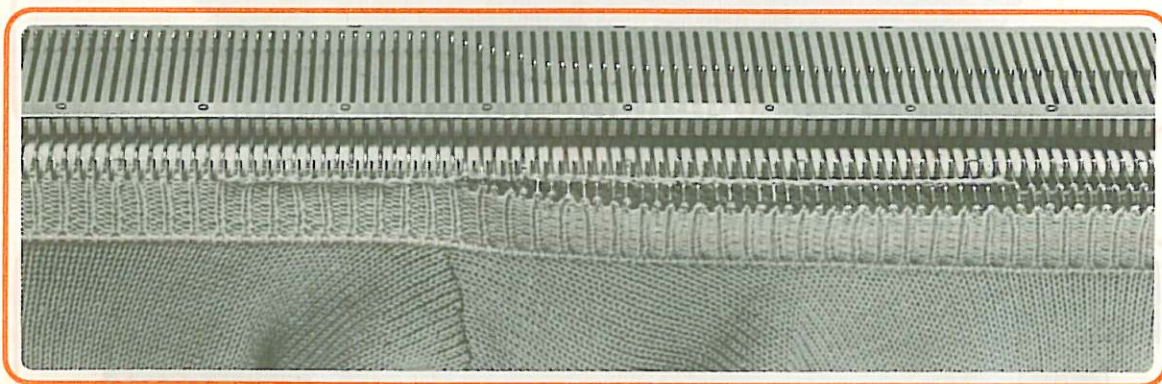
**OPERACION 58**

Remate los puntos usando el método de Punto Atrás, con la Aguja de Ojo Grande.

145

**iv** *Cómo unir el hombro izquierdo*

**OPERACION 59**

Coloque el interior de la prenda hacia afuera y una el hombro izquierdo de la misma manera que unió el derecho.

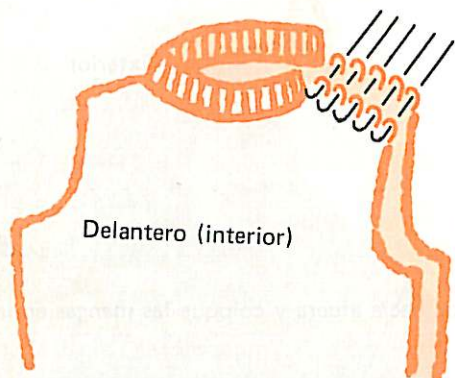

**Cómo unir 145 -B**

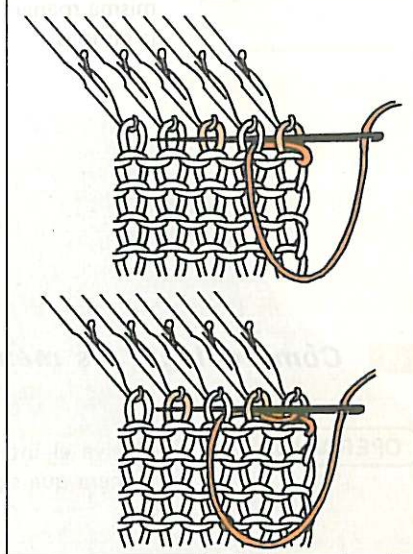

**v** *Cómo unir los lados y las mangas*

**OPERACION 60**

Vuelva el exterior de la prenda hacia afuera y una las costuras de los lados con el hilo que se usó para el tejido de la prenda.

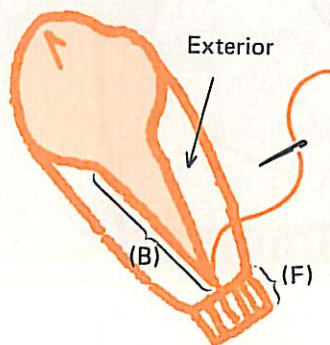
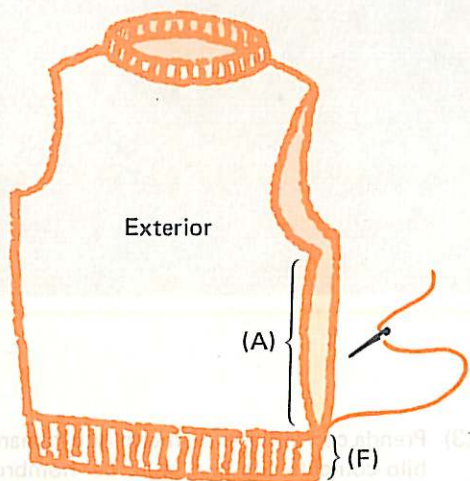

**Cómo unir 198**

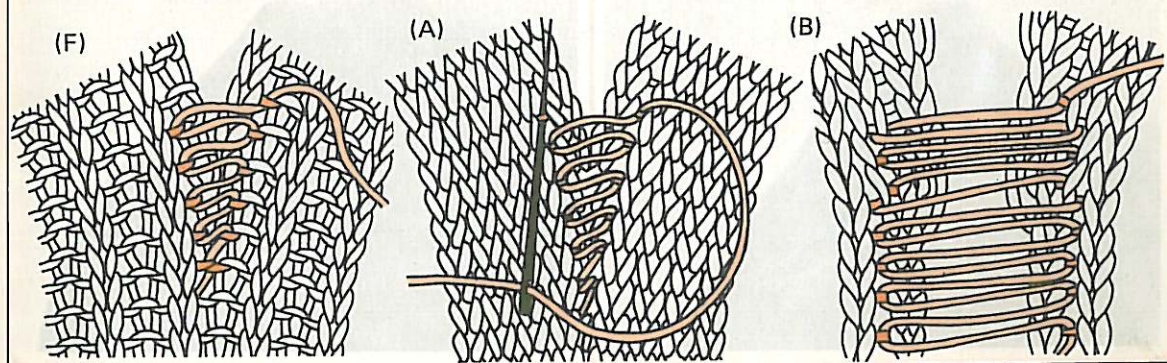

**OPERACION 61**

Una las costuras de la banda del cuello de la misma manera que lo hizo con el resorte de la cintura.

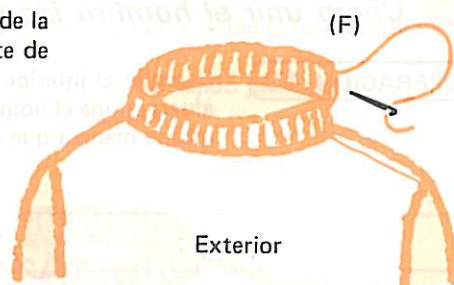
**vi** **Cómo colocar las mangas****OPERACION 62**

Vuelva el interior de la prenda hacia afuera y coloque las mangas en las sisas de la manera que sigue.

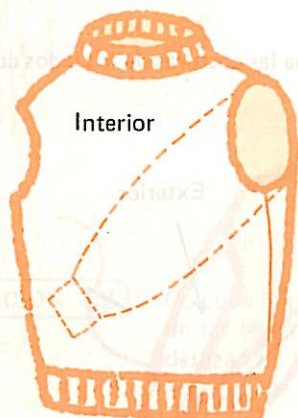

(1) Con el interior hacia afuera, introduzca la manga en la sisa.

(2) Prenda con alfileres las 2 piezas de modo que las costuras queden emparejadas.

(3) Prenda con alfileres de modo que la marca con hilo coincida con la costura del hombro.

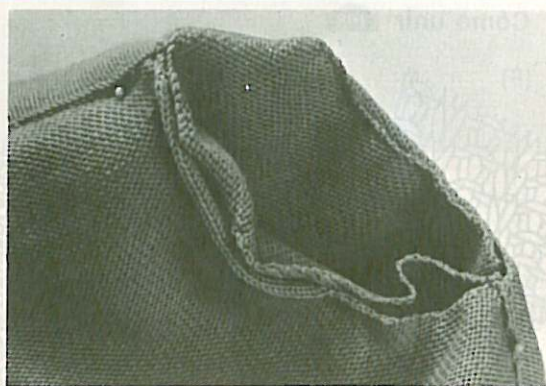
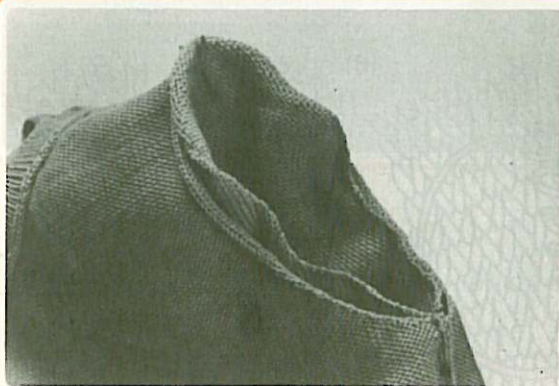



(4) Prenda con alfileres el centro de la sisa, de modo que quede más soltura en la parte superior del brazo.

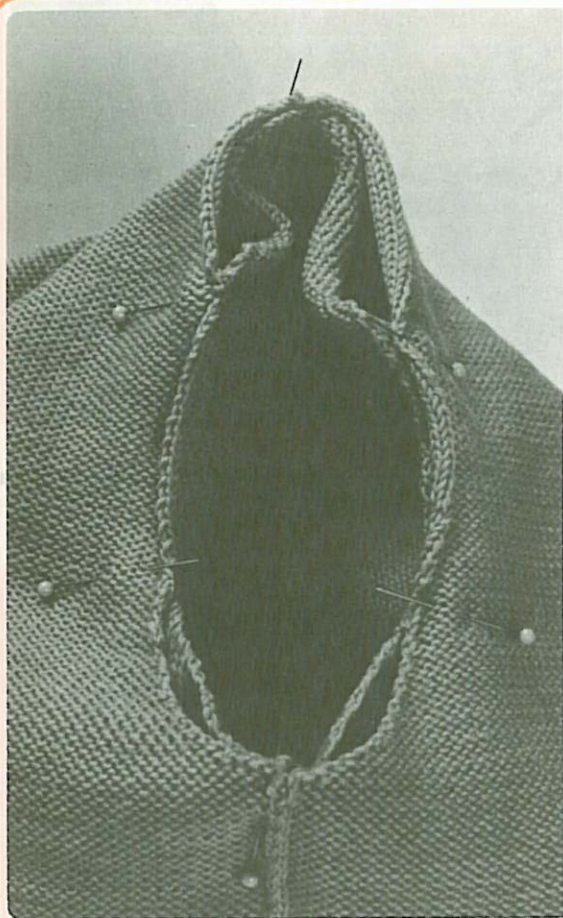

(5) Una la manga con la sisa preñendo las piezas con alfileres a intervalos pequeños.

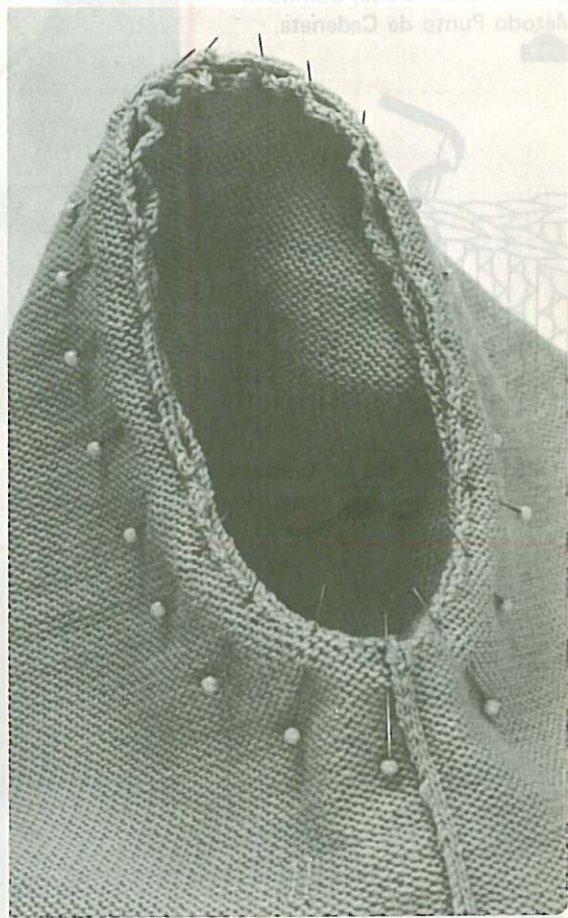

OPERACIONES

### OPERACION 63

Con el Gancho de Crochet, una la manga con la sisa, usando el Método Punto de Cadeneta.

199

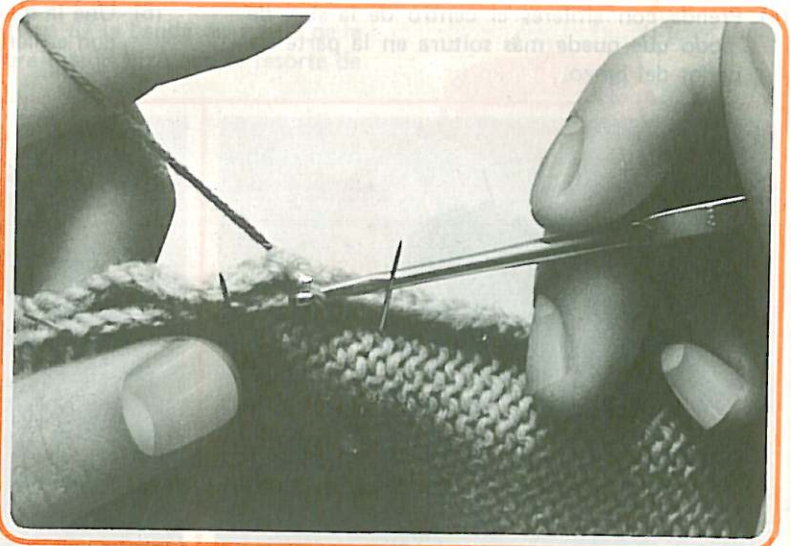
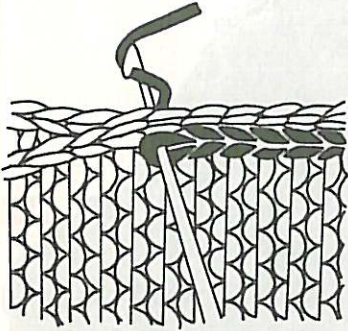

### OPERACION 64

Con el Gancho de Crochet, refuerce la línea de la costura en la parte superior de la sisa. (Esta operación se aplica solo a prendas para dama)

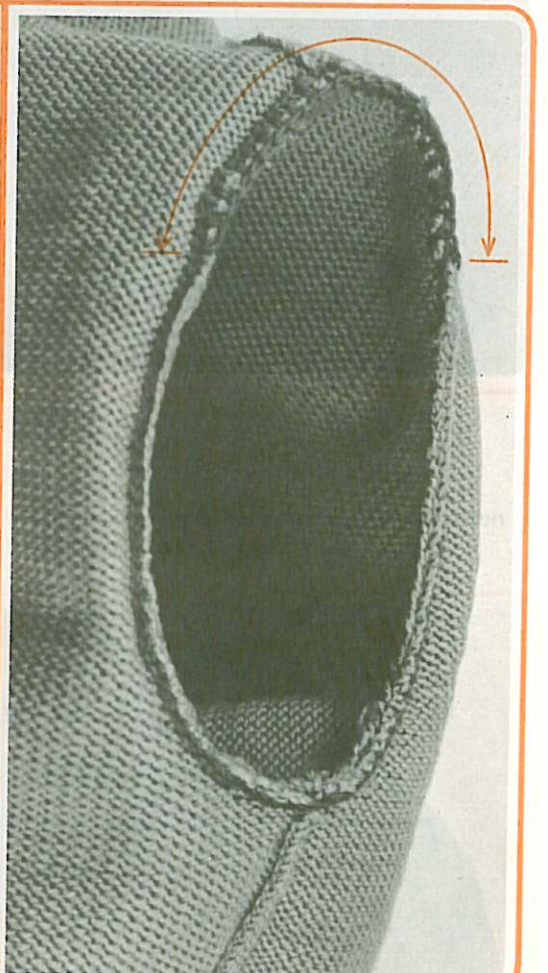
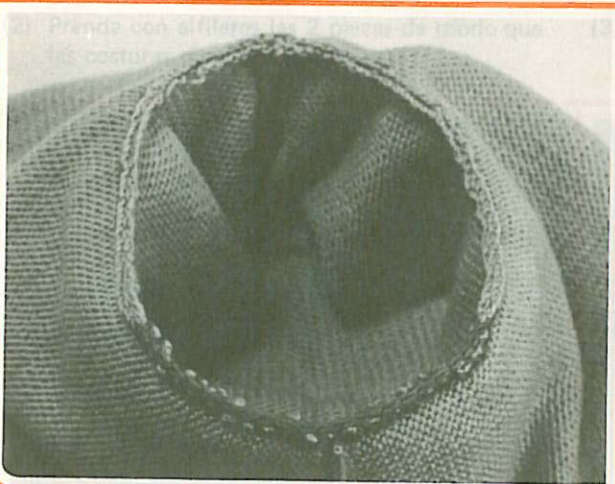
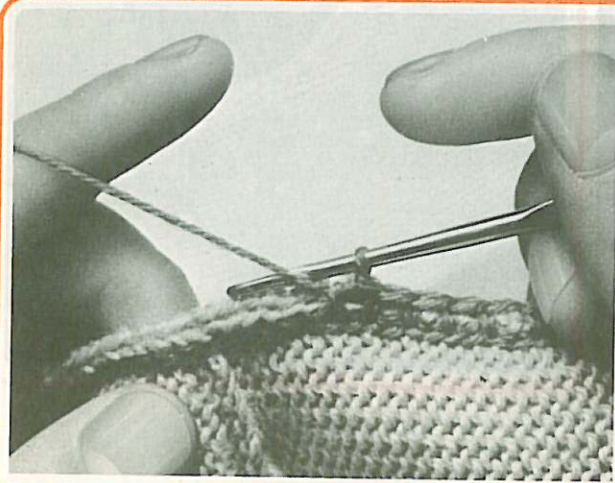

Coloque la otra manga de la misma manera.



**OPERACION 65**

Cosa los extremos del hilo de tal manera que no se vean. **213**

## vii *Cómo hacer el planchado final*

Haga el planchado final a la prenda como sigue (la parte de resorte no se plancha).

- A Las costuras de la prenda
- B La sisa
- C El escote
- D La prenda entera, ligeramente

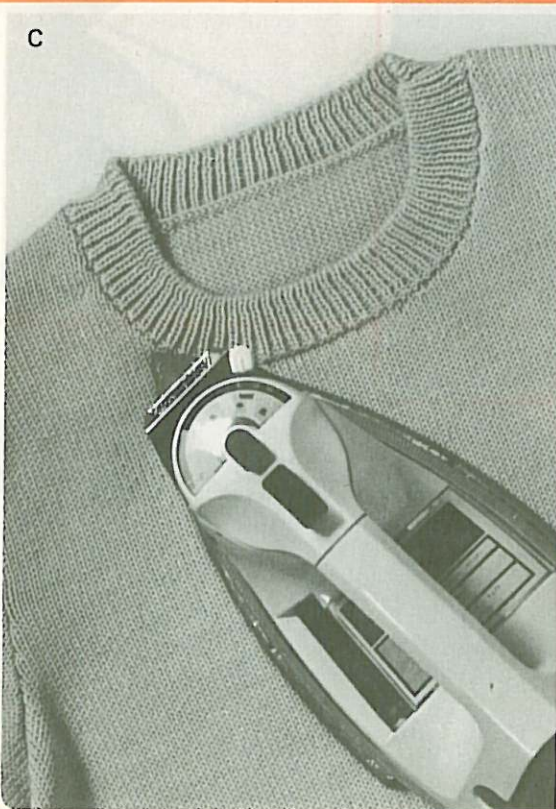
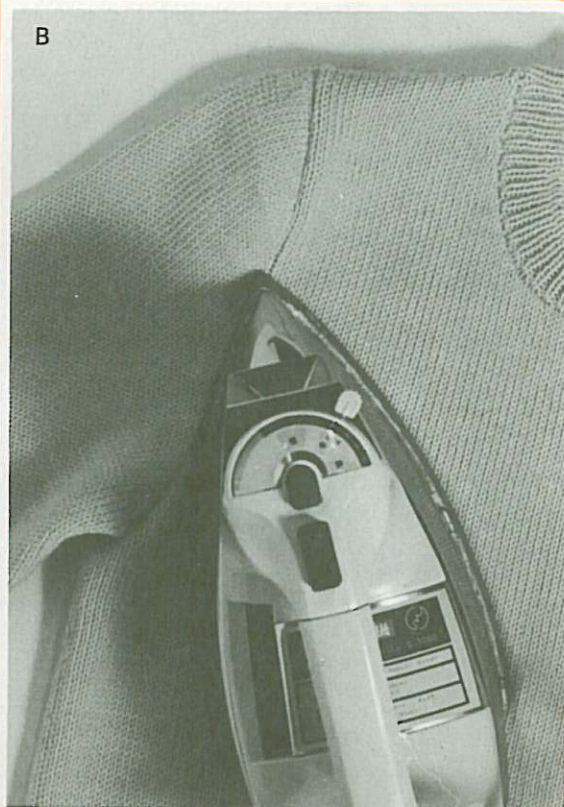
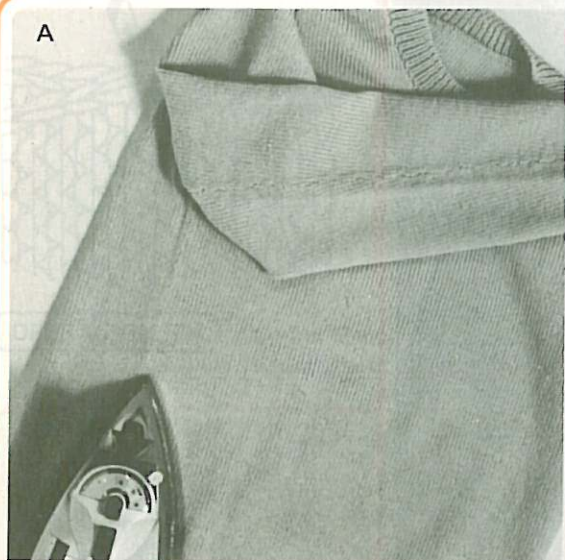

## **!Terminado!**

El esfuerzo que haya significado confeccionar el suéter, se tornará en satisfacción cuando vea la prenda terminada.



Recuerde que cuanto más perfeccione sus técnicas de tejido, mayor será su satisfacción y mayor su habilidad.

Ahora puede proceder a tejer otras prendas.....

# Suéter para Caballero

## 2

Las técnicas aplicables a este Suéter para Hombre son las mismas que se usan en el Suéter para Dama. Pero si teje esta prenda valiéndose de una Tarjeta Perforada, será necesario cierto cuidado adicional para asegurar el éxito. Las instrucciones que se dan aquí son para el tejido de una prenda con Tarjeta Perforada.

Los Patrones que se necesitan son:

Página 4 (ESPALDA)

Página 5 (DELANTERO, BANDA DEL CUELLO)

Página 6 (MANGA)

Hilo que se necesita: 450-500g. de hilo mediano.

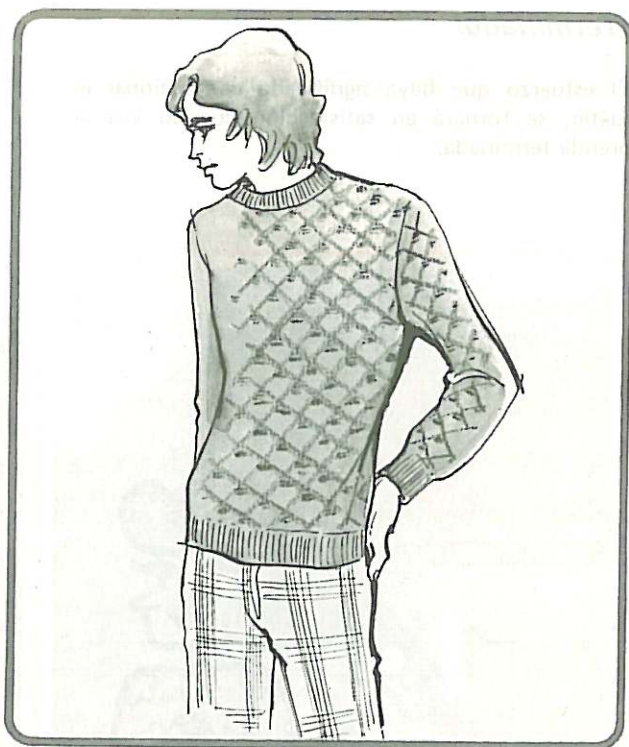

### Espalda

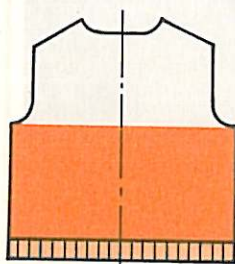
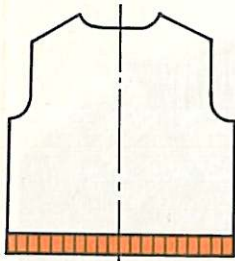

Las instrucciones marcadas con asteriscos (\*) son necesarias para formar cada parte de la prenda, cuando se usa Tarjeta Perforada.

(1) Coloque el Patrón en la línea para principio de tejido y haga el enmallado rematado, en el número requerido de agujas colocadas para resorte 1D. 1R.

- \* Introduzca la Tarjeta Perforada y coloque la Perilla de Parada en la marca **168**.
- \* Coloque el Selector del Tamaño de punto en 2 ó 3 números menos que el número normal de la prenda. (Véase **167**)

Ya que el calibre del tamaño de punto para la parte en resorte, es diferente del calibre del tamaño de punto Principal, será necesario ajustar el Selector de Hileras para tejer el resorte de la cintura en su largo correcto.

*Tipo de punto: El Calibre se midió en Liso (Jersey)*

Liso (Jersey)  
Entretejido  
Trama  
Punch Lace  
Deslizado  
Recogido

*El Indicador de número de hileras debe ponerse en:*

10% más que el calibre principal  
10% más que el calibre principal  
igual al calibre principal  
igual al calibre principal  
20% menos que el calibre principal  
20% menos que el calibre principal

(2) Después de transferir los puntos en resorte a la Tejedora Principal, coloque la Auxiliar en su posición más baja y cambie el Brazo de la Auxiliar por el Brazo de la Principal.

Coloque el Selector del Tamaño de Punto y el selector de Hileras en el calibre principal.

- \* Coloque la palanca de leva en el tipo de tejido deseado.
- \* Coloque la Perilla de Parada en **▼**. Continúe tejiendo.

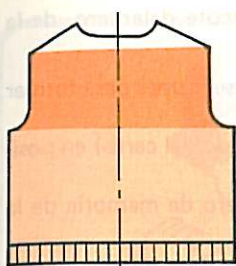

### Cómo formar las sisas

- (3) Disminuya rematando el número requerido de puntos alternadamente al comienzo de cada hilera. **113**  
 Continúe formando las sisas disminuyendo puntos. **109**

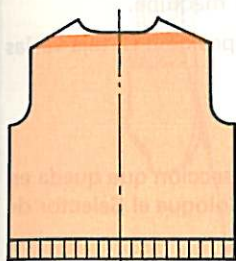

### Cómo formar los hombros

- (4) Coloque la Palanca Russel en I y comience el tejido parcial para formar los hombros. **124**

*Importante: No olvide pasar el hilo, debajo de la primera aguja interior en posición D.*

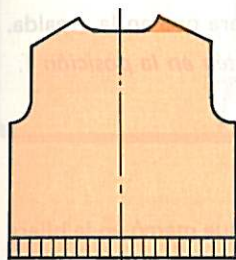

### Cómo formar el escote

- (5) Al llegar al escote, divida el trabajo en 3 secciones para formar el escote, y trabaje cada sección por separado.

Coloque las agujas en posición D, con excepción de la sección en el mismo lado del Carro.

- \* Marque el número de memoria de la hilera en la Tarjeta Perforada.

Continúe formando la sección en el mismo lado del Carro, disminuyendo los puntos en el escote y haciendo tejido parcial para el hombro.

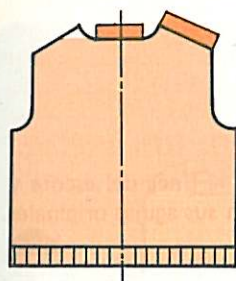

- (6) Cuando llegue a la punta del escote, coloque el Patrón en la línea del escote, y el selector de cambio en la marca ▼.

- \* Seleccione Jersey en la Palanca de Leva.
- \* Regrese la Tarjeta Perforada al número de memoria que usted marcó y la Perilla de Parada en la marca ●.

Teja varias hileras de desecho, y retire la primera sección (el hombro) de la máquina.

Coloque las agujas de la sección central recta en posición C y teja varias hileras de desecho. Retire esta sección de la máquina. El carro debe estar del lado del escote.

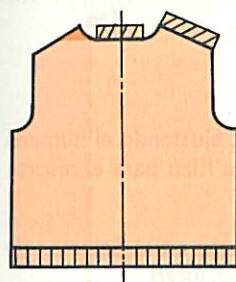

- (7) Para formar el segundo hombro, coloque las agujas en posición B con la ayuda del transportador. Se exceptúan de esta operación las agujas colocadas en posición D para el tejido parcial. Coloque el Selector de Cambio en su posición original.

- \* Seleccione con la Palanca de Leva el tipo de tejido para la prenda.
- \* Coloque la Perilla de Parada en ●.

Forme el segundo hombro y el escote haciendo tejido parcial y disminuyendo respectivamente.

- (8) En la punta del escote,

- \* vuelva a poner la Palanca de Leva en Jersey.

Teja varias hileras de desecho con ambas palancas Russell en posición II y retire de la máquina.

## Delantero

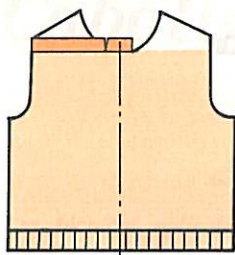

Haga el enmallado rematado y teja hasta llegar al escote delantero, de la misma manera que lo hizo para la espalda.

- (1) Al llegar al escote delantero, divida el trabajo en tres secciones para formar el escote.

Coloque las agujas (con excepción de la sección del lado del carro) en posición D y ponga el Selector de Cambio en la marca ▼.

- \* Coloque la Perilla de Parada en ● y marque el número de memoria de la hilera en la Tarjeta Perforada.
- \* Coloque la Palanca de Leva en Jersey.

Teja varias hileras de desecho y retire la sección de la máquina.

Coloque las agujas para la sección recta del centro en posición C, teja varias hileras de desecho y retire la sección de la máquina.

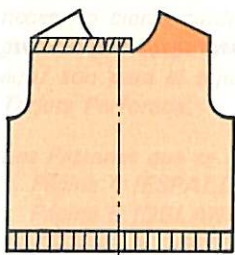

### Cómo formar el escote y los hombros

- (2) Para formar el primer hombro, coloque las agujas de la sección que queda en la máquina en posición B usando un Transportador. Coloque el Selector de Cambio en su posición original.

- \* Coloque la Palanca de Leva para el tipo de tejido principal.
- \* Coloque la Perilla de Parada en ●.

Ahora forme el escote y el hombro de la misma manera que en la espalda.

*Importante: Asegúrese que ambas Palancas Russell estén en la posición I.*

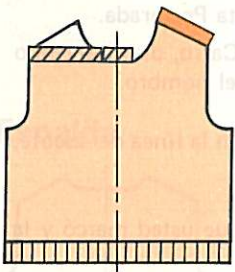

- (3) En la punta del escote,

- \* devuelva la Tarjeta Perforada al número de memoria que marcó en la hilera del escote y ponga la Perilla de Parada en la marca.

Teja varias hileras de desecho con ambas Palancas Russell en la posición II. Retire esta sección de la máquina.



- (4) Para formar el segundo hombro, devuelva el Patrón a la línea del escote y coloque los puntos de la última hilera de la sección en sus agujas originales.

- \* Coloque la Perilla de Parada en ●.
- \* Coloque la Palanca de Leva para el tipo de tejido principal.

Teja hasta la punta del escote como se hizo para el primer hombro. Ahora teja varias hileras de desecho y retírelo de la máquina.

## Mangas

Enmalle y teja 2 piezas de la manga del mismo patrón, ajustando el número del Selector de Hileras para el largo del puño, como se hizo para el resorte de la cintura.

## Escote

Enmalle y teja el largo del escote, pero ajuste el número en el Selector de Hileras como lo hizo para la cintura.

## Cómo coser las piezas

Proceda de la misma manera que se hizo para armar el las piezas SUETER PARA DAMA.



# Suéter para Niño

# 3

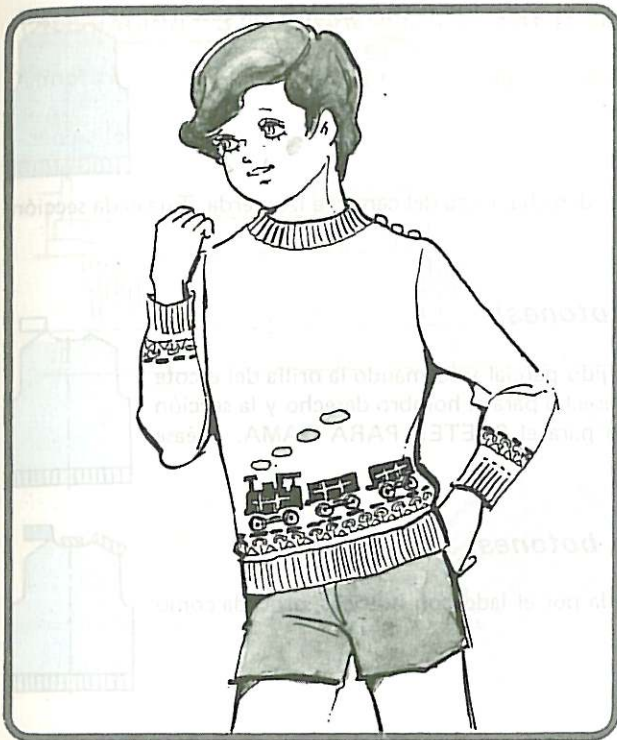

Las tallas C, D y E requerirán las mismas técnicas que se usaron para el SUETER PARA DAMA. Las Tallas A y B traen botones en un hombro y requieren técnicas un tanto diferentes para formar el hombro.

Las instrucciones que se dan aquí son para confeccionar un suéter en talla A ó B con botones en un hombro.

Los Patrones que se necesitan son:

Página 7 (ESPALDA, ESCOTE)

Página 8 (DELANTERO, MANGA)

Hilo que se necesita: 200–300g. de hilo mediano.

## Espalda

### GUIA DE OPERACION

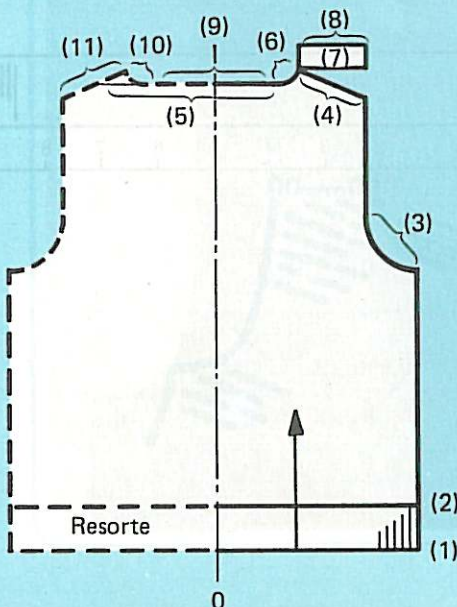

- (11) Tejido de desecho **130**
- (10) Disminuya **114** y **109**
- (9) Tejido de desecho **134**
- (8) Remate con Método de Punto Atrás **145**
- (7) Teja el doble del largo, en punto de musgo. **129**  
Tamaño de Punto: 2 números menos.
- (6) Disminuya **114** y **109**
- (5) Coloque las agujas en posición D.
- (4) Tejido parcial **124**
- (3) Disminuya **114** y **109**
- (2) Transfiera los puntos en la Auxiliar a la Tejedora Principal. **169**
- (1) Enmallado rematado **168**  
(Use Remalladora: **105**)

Teja hasta el escote exactamente como lo hizo para el SUETER PARA DAMA. (Véase las OPERACIONES 1-12, páginas 23-29)



### Cómo formar el escote

En la línea del escote, divida su labor en 3 secciones: derecha, recta del centro e izquierda. Teja cada sección por separado.

### Para formar el hombro derecho(sin botones)

Teja en forma continua formando el hombro con tejido parcial y formando la orilla del escote disminuyendo puntos. Teja luego varias hileras de desecho para el hombro derecho y la sección recta del centro de la misma manera como lo hizo para el SUETER PARA DAMA. (Véase OPERACIONES 13-18, páginas 30-34)



### Para formar el hombro izquierdo(con botones)

Una vez que llegue a la punta del escote en la espalda por el lado con botones, proceda como sigue para tejer la aletilla de la abertura.



#### OPERACION 1

Coloque el Patrón en la línea de comienzo para tejer la aletilla.

#### OPERACION 2

Coloque el Selector de Hilera del Knit Contour en el doble del calibre de la prenda, y el Selector del Tamaño de Punto 2 números más bajos que el normal de la prenda.

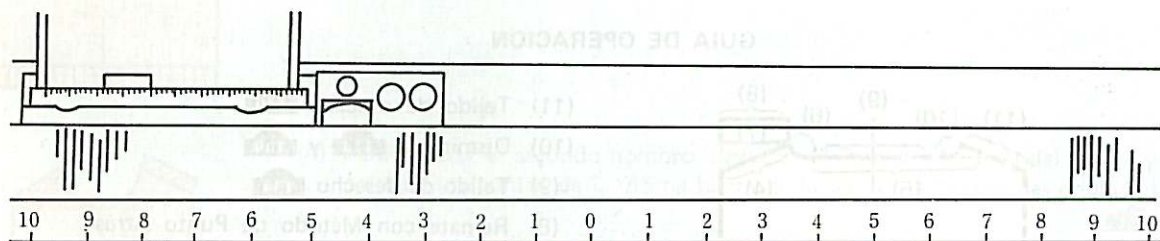

Tejido de desecho

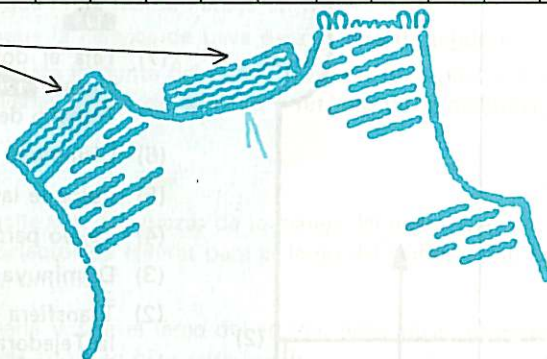

**OPERACION 3**

Ensarte el hilo principal en el Alimentador y teja el largo de la aletilla en punto de musgo **129**.  
Corte el hilo dejando un largo de hilo tres veces el ancho del sobrante.

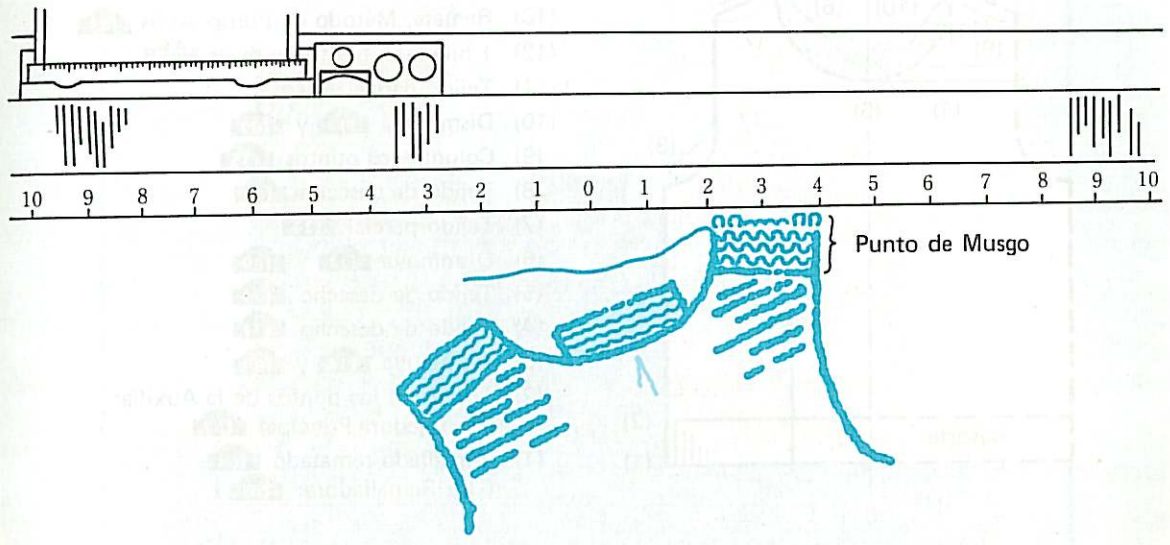

**OPERACION 4**

Remate la aletilla usando el Método de Punto Atrás **145**.

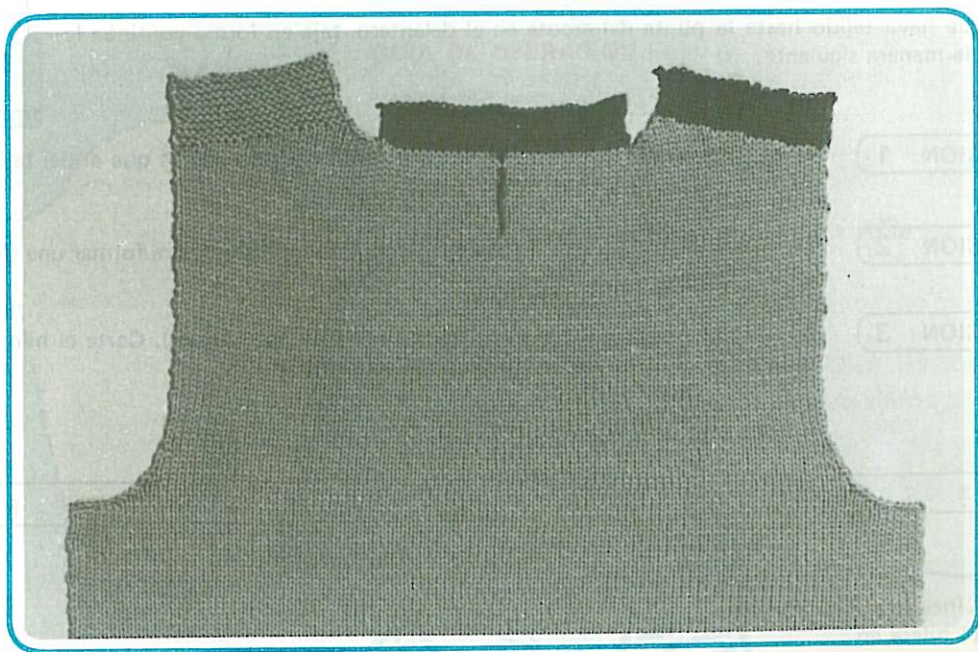

## Delantero

### GUIA DE OPERACION

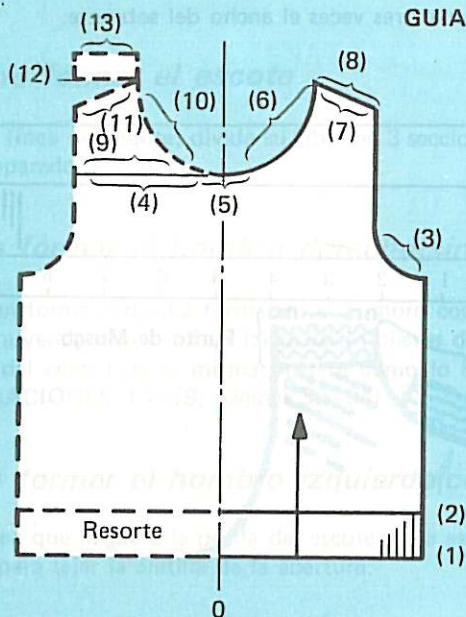

- (13) Remate, Método de Punto Atrás **145**
- (12) 1 hilera en punto de revés **139**
- (11) Tejido parcial **124**
- (10) Disminuya **114** y **109**
- (9) Coloque los puntos **135**
- (8) Tejido de desecho **130**
- (7) Tejido parcial **124**
- (6) Disminuya **114** y **109**
- (5) Tejido de desecho **134**
- (4) Tejido de desecho **134**
- (3) Disminuya **114** y **109**
- (2) Transfiera los puntos de la Auxiliar a la Tejedora Principal **169**
- (1) Enmallado rematado **168**  
(Use Remalladora: **105**)

Vuelva a colocar el Selector del Tamaño de Punto y el Selector de Hileras en sus números originales y teja hasta la punta del escote, exactamente como lo hizo para el SUETER PARA DAMA.

### Aletilla en el hombro izquierdo

Una vez que haya tejido hasta la punta del escote en el delantero, teja en forma continua la aletilla de la manera siguiente.



#### OPERACION 1

Ponga el Selector del Tamaño de Punto en 1 número menos que el del tejido principal, y teja una hilera en liso (Jersey).

#### OPERACION 2

Remalle la primera hilera de la aletilla con la Remalladora para formar una línea para doblar. **139**

#### OPERACION 3

Teja en forma continua el largo de la aletilla en liso (Jersey). Corte el hilo dejando un largo igual a tres veces el ancho del sobrante.

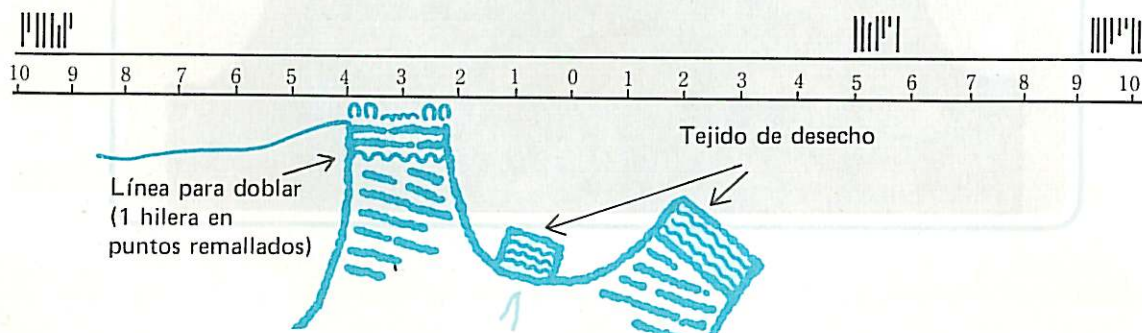

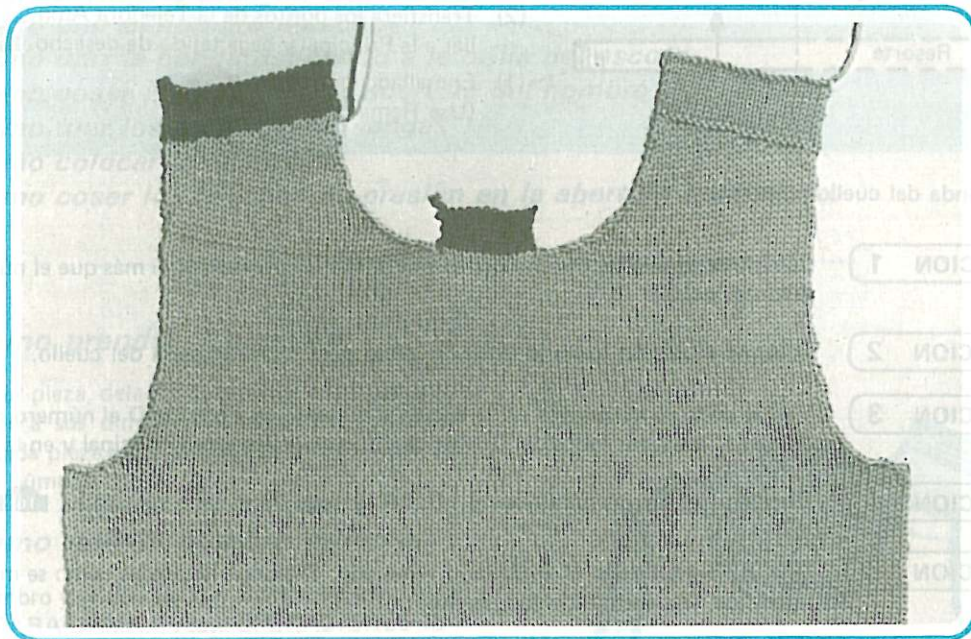

**Mangas**

**GUIA DE OPERACION**

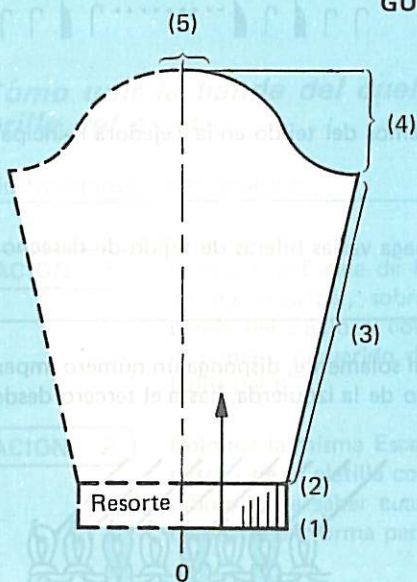

- (5) Remate Método de Cadeneta **146**
- (4) Disminuya **114** y **109**
- (3) Aumente **118**
- (2) Transfiera los puntos de la Auxiliar a la Tejedora Principal **169**
- (1) Enmallado rematado **168**  
(Use Remalladora: **105**)

Teja las 2 piezas de la manga exactamente como lo hizo para el SUETER PARA DAMA. (Véase OPERACIONES 34-41, páginas 42-44.)

## Banda del Cuello

### GUIA DE OPERACION

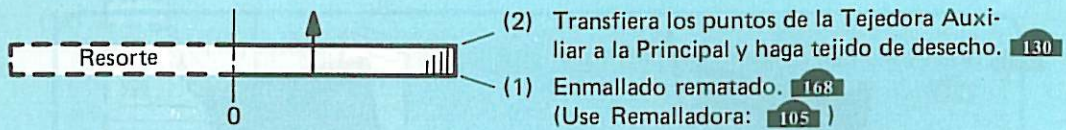

Teja la banda del cuello como sigue.

- OPERACION 1** Cambie la Escala de Puntos por la que tenga un número 10% más que el número del tejido principal.
- OPERACION 2** Coloque el Patrón hasta la línea de inicio para tejer la banda del cuello.
- OPERACION 3** Vea el número de puntos en la Escala y coloque en Posición D el número requerido de agujas a ambos lados del 0, alternándolas en la Tejedora Principal y en la Auxiliar.
- OPERACION 4** Disponga las agujas para resorte 1D. 1R. y haga enmallado rematado. 168
- OPERACION 5** Una vez completado el enmallado rematado, disponga las agujas como se muestra en la gráfica, transportando los puntos.

(Tejedora Principal)



(Tejedora Auxiliar)

2 puntos de derecho deben estar juntos en ambos extremos del tejido en la Tejedora Principal (exterior de la prenda).

- OPERACION 6** Teja el largo de la banda del cuello, haga varias hileras de tejido de desecho y luego retírelo de la máquina. 191

Cuando teja la banda del cuello en la Tejedora Principal solamente, disponga un número impar de agujas y remalle cada segundo punto desde el tercero de la izquierda, hasta el tercero desde la derecha.

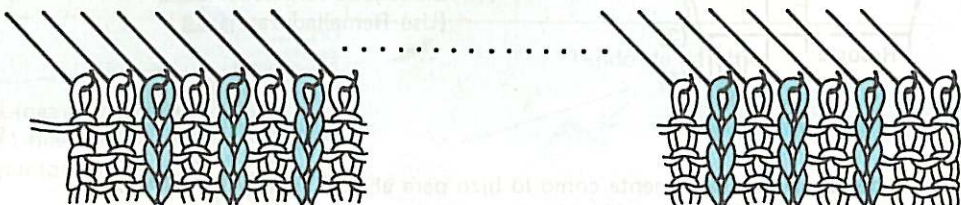

## Cómo coser las piezas

Proceda como sigue para coser las piezas.

- i** *Cómo prender y planchar*
- ii** *Cómo unir el hombro derecho*
- iii** *Cómo unir la banda del cuello a la orilla del escote*
- iv** *Cómo coser la aletilla en la abertura del hombro*
- v** *Cómo unir los lados y las mangas*
- vi** *Cómo colocar las mangas*
- vii** *Cómo coser los broches de presión en la abertura del hombro*

### **i** *Cómo prender y planchar*

Prenda cada pieza, delantero, espalda y mangas, acomodándolas a sus dimensiones correctas, con el interior de cada pieza hacia arriba. Planche con plancha tibia y tela húmeda.

### **ii** *Cómo unir el hombro derecho*

Una el hombro derecho de la manera indicada para el SUETER PARA DAMA. (Véase OPERACIONES 48–52, páginas 50–51.)

### **iii** *Cómo unir la banda del cuello a la orilla del escote*

Siga las instrucciones a continuación.

#### **OPERACION 1**

Coloque la Escala de Puntos usada en el Tejido Principal, sobre el patrón de la banda del cuello, y coloque a posición B el número requerido de agujas en ambos lados del 0.

#### **OPERACION 2**

Coloque la misma Escala de Puntos en el patrón de la aletilla como se indica en el dibujo, para saber cuántos puntos deben colocarse en forma pareja, de la orilla.

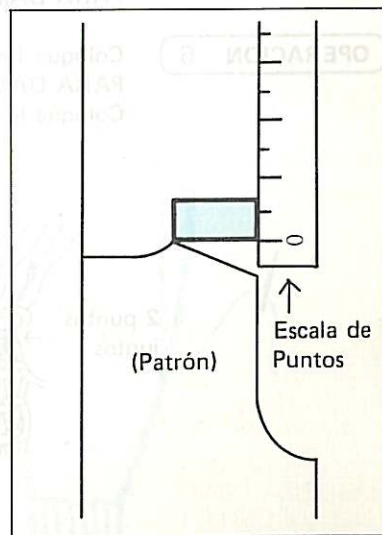
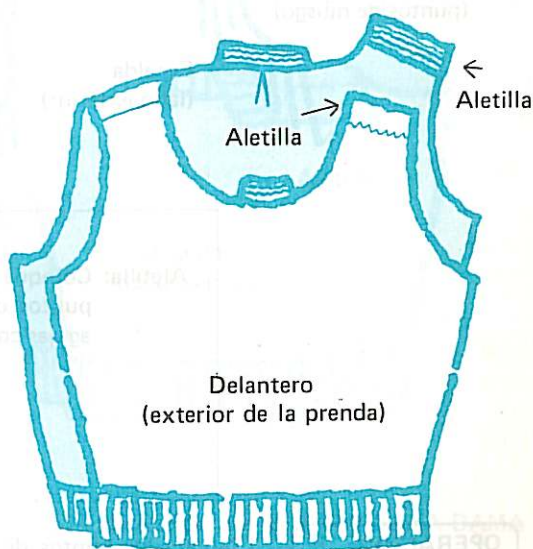

**OPERACION 3**

Doble la aletilla del delantero del hombro izquierdo hacia el interior de la prenda, y coloque en las agujas el número requerido de puntos en forma pareja según OPERACION 2, como se indica en el dibujo que sigue.

**OPERACION 4**

Coloque en las agujas en forma pareja según OPERACION 2 el número requerido de puntos de la aletilla (tejida en punto de musgo) de la espalda del hombro izquierdo.

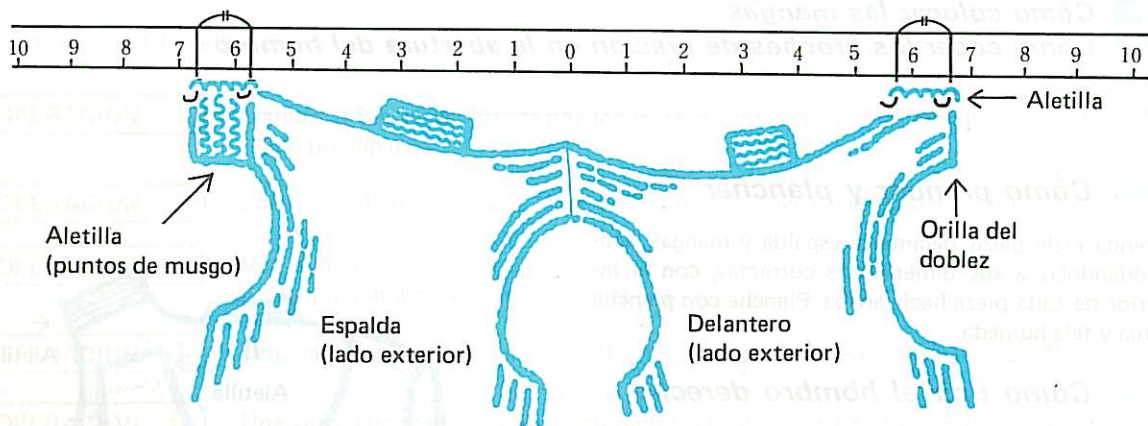

Aletilla: Coloque la mitad de los puntos de la aletilla en las agujas como se indica aquí.

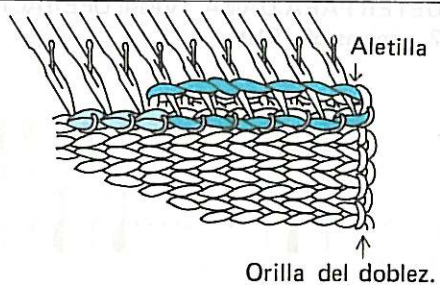
**OPERACION 5**

Coloque los puntos de la orilla del escote de la manera indicada para el SUETER PARA DAMA. (Véase OPERACION 55, página 52.)

**OPERACION 6**

Coloque los puntos de la banda del cuello, de la manera indicada para el SUETER PARA DAMA. (Véase OPERACION 56, página 54.)  
Coloque los puntos de los extremos encima de los puntos adyacentes respectivos.

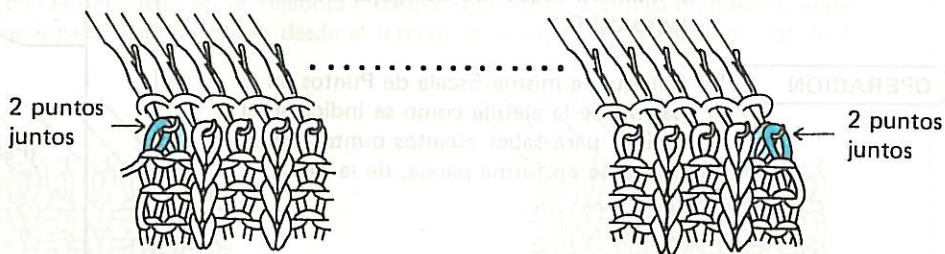



**OPERACION 7**

Pase los puntos de la orilla del escote por las lengüetas.

**OPERACION 8**

Coloque las agujas en posición B para deslizar de ellas los puntos de la orilla del escote.

**OPERACION 9**

Remate los puntos en las agujas usando el Método Punto Atrás con la Aguja de Ojo Grande. **145**

**iv** *Cómo coser la aletilla en la abertura del hombro*

Cosa la aletilla contra el lado interior del hombro.

**205**

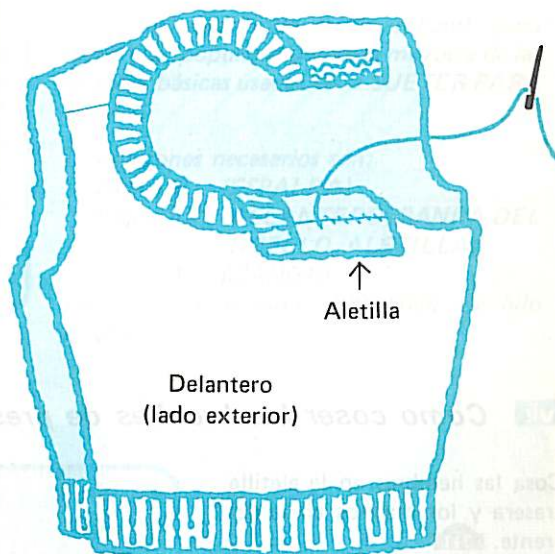

**v** *Cómo unir los lados y las mangas*

Una las costuras de los lados y de las mangas del mismo modo indicado para el SUETER PARA DAMA (página 55).

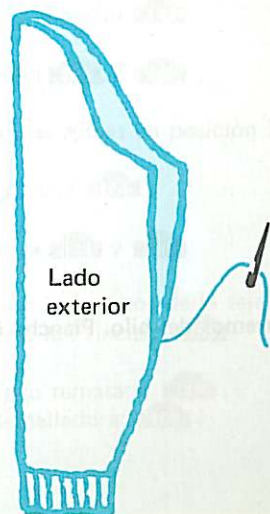
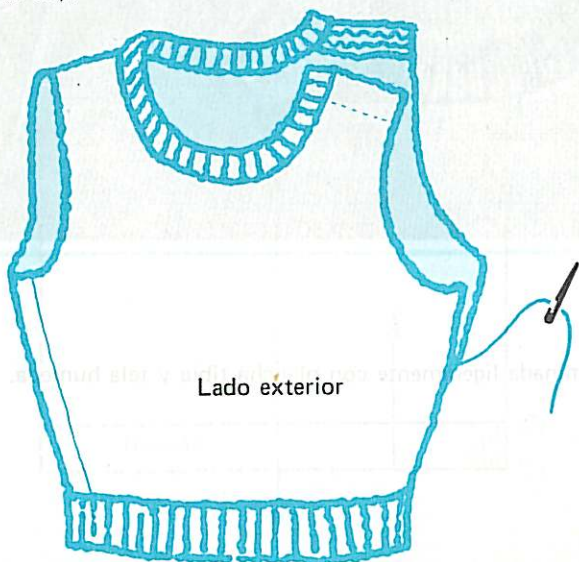

## vi *Cómo colocar las mangas*

Coloque la manga derecha de la manera indicada para el SUETER PARA DAMA. (Véase OPERACIONES 62—63, páginas 56—58.)

Haga coincidir la manga izquierda con la sisa izquierda, y prenda juntas las aletillas. Ahora coloque la manga usando el mismo método que usó para la manga derecha.

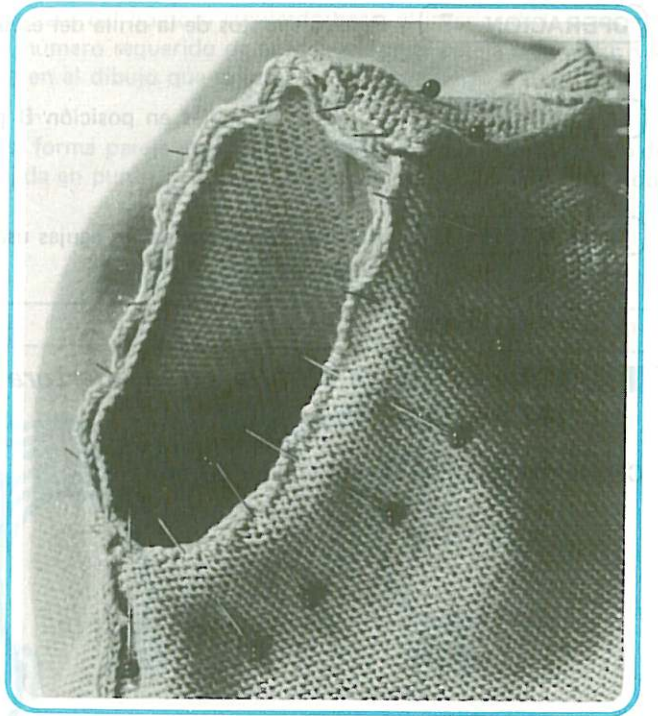

## vii *Cómo coser los broches de presión en la abertura del hombro*

Cosa las hembras en la aletilla trasera y los machos en la del frente. **211**



Cosa los extremos del hilo. Planche la prenda terminada ligeramente con plancha tibia y tela húmeda.

# Suéter Abierto para Dama



El suéter abierto de cuello redondo para dama más popular requiere la mayoría de las técnicas básicas usadas en el SUETER PARA DAMA.

Los patrones necesarios son:

Página 9 (ESPALDA)

Página 10 (DELANTERO, BANDA DEL DUELLO, ALETILLA)

Página 11 (MANGA)

Hilo que se necesita: 400-500g. de hilo mediano.

## Espalda

### GUIA DE OPERACION

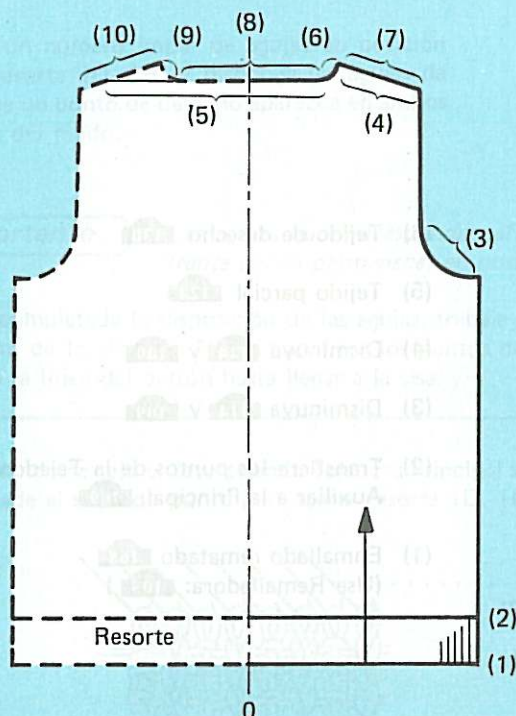

- (10) Tejido de desecho **130**
- (9) Disminuya **114** y **109**
- (8) Tejido de desecho **134**
- (7) Tejido de desecho **134**
- (6) Disminuya **114** y **109**
- (5) Coloque las agujas en posición D.
- (4) Tejido parcial **124**
- (3) Disminuya **114** y **109**
- (2) Transfiera los puntos de la tejedora Auxiliar a la Principal **169**
- (1) Enmallado rematado **168**  
(Use Remalladora: **105**)

## Resorte de la cintura

Coloque el número necesario de agujas en posición B en ambas Camas, pero con una aguja adicional en la Tejedora Auxiliar para lograr la disposición de agujas que aparece en el diagrama.

Haga el enmallado rematado y teja la espalda en la misma manera como el SUETER PARA DAMA. (Vea OPERACIONES 5–22, páginas 25–35.)

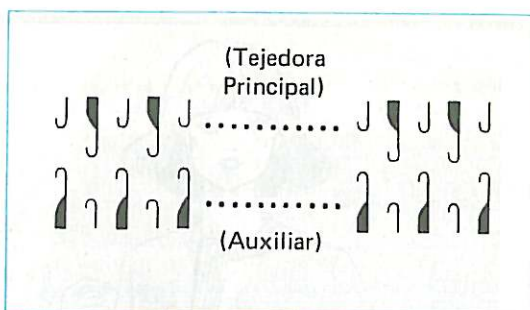

Cuando se teja el resorte de la cintura en la Tejedora Principal solamente, teja el largo de la cintura y remalle a partir del tercer punto para lograr el resorte 1D. 1R. (Véase la página 25.)

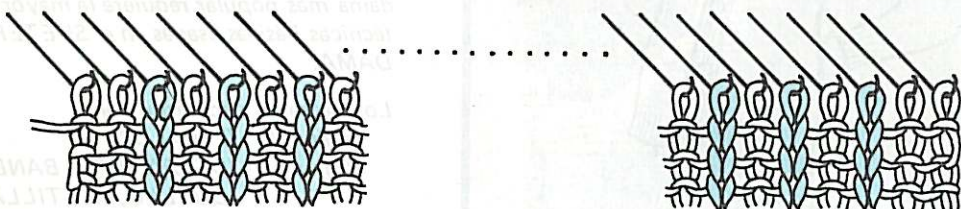

## Delanteros

Teja los delanteros derecho e izquierdo en forma simétrica.

### GUIA DE OPERACION

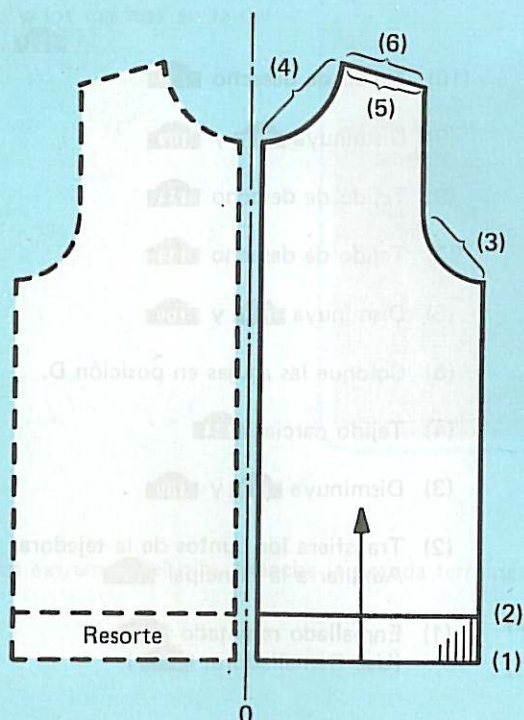

- (6) Tejido de desecho **130**
- (5) Tejido parcial **124**
- (4) Disminuya **114** y **109**
- (3) Disminuya **114** y **109**
- (2) Transfiera los puntos de la Tejedora Auxiliar a la Principal. **169**
- (1) Enmallado rematado **168**  
(Use Remalladora: **105**)

## Delantero Derecho

Es recomendable tejer el delantero derecho, a la derecha del 0 en la cama de Agujas, y el delantero izquierdo a la izquierda del 0.

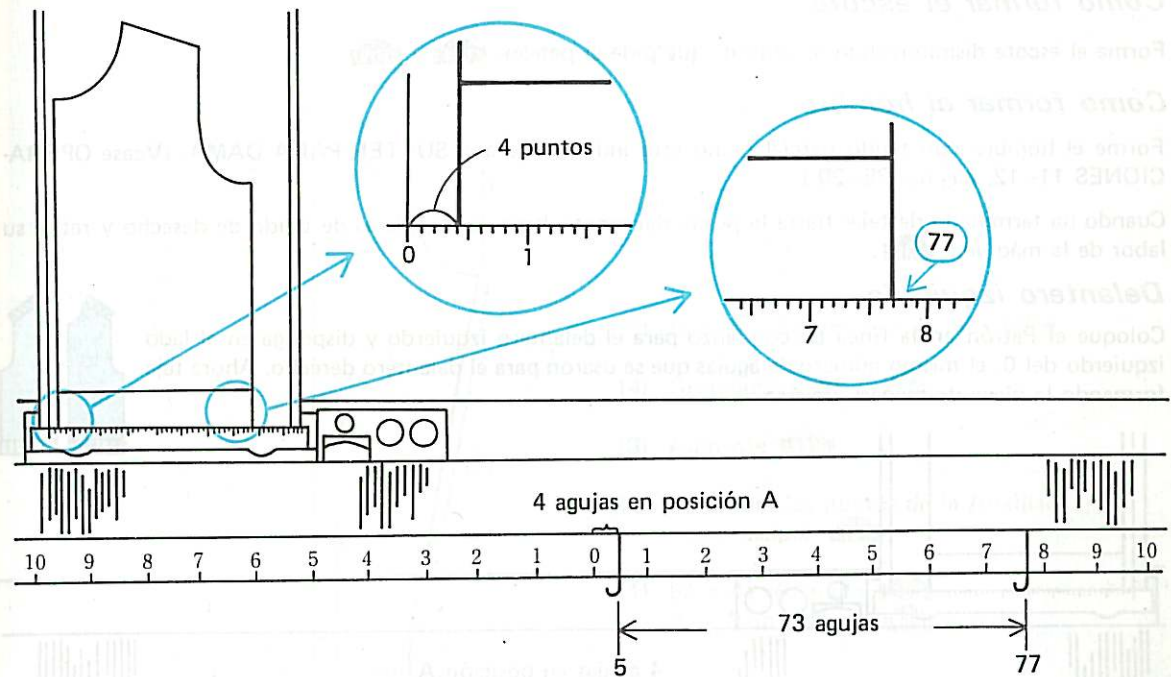

## El resorte de la cintura

Coloque un número impar de agujas en posición B para resorte 1D. 1R. y disponga las agujas de modo que un punto de derecho aparezca en ambos extremos del tejido.

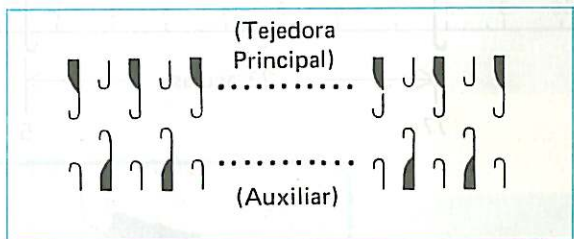

### Importante

Las agujas que corresponden al espacio entre el centro (0) y la orilla central del frente deben permanecer en posición A.

Una vez completada la disposición de las agujas, trabaje el enmallado rematado y teja el largo del resorte de la cintura. Ahora transfiera los puntos de resorte a la tejedora principal y teja siguiendo la línea del patrón hasta llegar a la sisa.

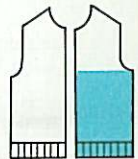

Cuando se teja el resorte en la Tejedora Principal solamente, teja el largo de la cintura y remalle desde el segundo punto para lograr resorte 1D. 1R.

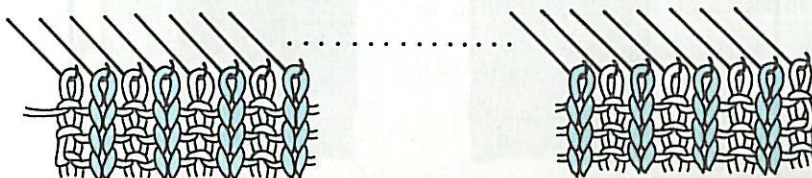

## Cómo formar la sisa

Forme la sisa aplicando las técnicas indicadas para el SUETER PARA DAMA (véase OPERACIONES 8–10, páginas 26–28).

## Cómo formar el escote

Forme el escote disminuyendo los puntos que pide el patrón. **114** y **109**

## Cómo formar el hombro

Forme el hombro con tejido parcial como está indicado para el SUETER PARA DAMA. (Véase OPERACIONES 11–12, páginas 28–29.)

Cuando ha terminado de tejer hasta la punta del escote, haga varias hileras de tejido de desecho y retire su labor de la máquina **130**.

## Delantero izquierdo

Coloque el Patrón en la línea de comienzo para el delantero izquierdo y disponga en el lado izquierdo del 0, el mismo número de agujas que se usaron para el delantero derecho. Ahora teja formando la pieza de manera inversa.

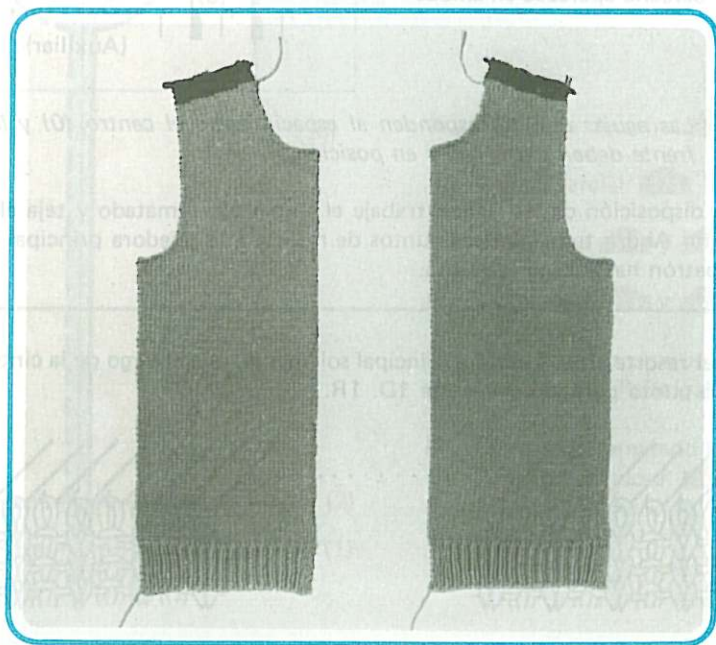
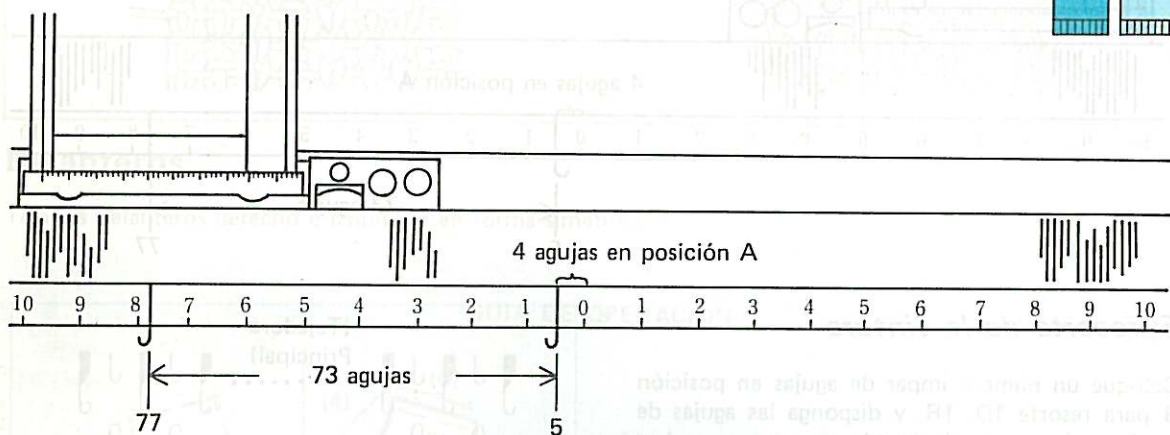
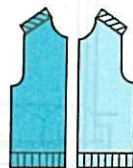

## Mangas

Teja 2 piezas para la manga de la manera indicada para el SUETER ABIERTO PARA DAMA.  
(Véase OPERACIONES 34–41, páginas 42–44.)

### GUIA DE OPERACION

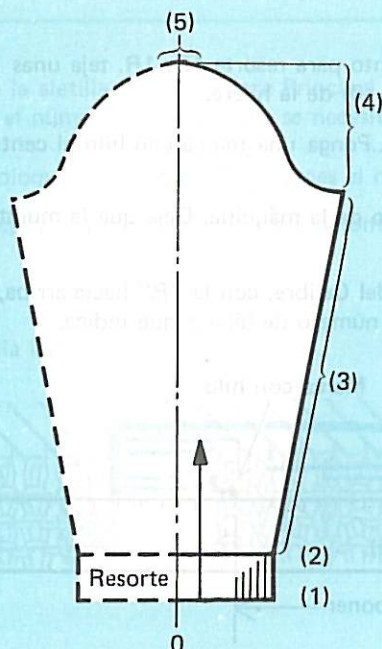

- (5) Remate, Método de Cadeneta **146**
- (4) Disminuya **114** y **109**
- (3) Aumente **111**
- (2) Transfiera los puntos de la Auxiliar a la Principal **169**
- (1) Enmalle rematado **168**  
(Use Remalladora: **105**)

## Aletillas

Haga una muestra tejida y teja 2 piezas de aletilla con el mismo patrón.

### GUIA DE OPERACION



- (2) Transfiera los puntos de la Tejedora Auxiliar a la Principal y haga tejido de desecho. **131**
- (1) Enmalle rematado para el doble del número de puntos medidos en la Escala de Puntos. **168**  
(Use Remalladora: **105**)

## Cómo hacer una muestra tejida para la aletilla

Ya que el tejido en resorte requiere un número diferente de hileras, tendrá que hacer una muestra tejida para determinar cuántas hileras se requiere para dar el largo de la aletilla. Haga la muestra tejida como sigue.

- OPERACION 1** Con la escala de puntos que se usó al principio, coloque en posición B en ambas Camas el doble del número de agujas de lo que indica la Escala de Puntos, con disposición para resorte 1D. 1R.
- OPERACION 2** Puesto el Selector del Tamaño de Punto para resorte 1D. 1R. teja unas 10 hileras y haga una marca con hilo en el centro (0) de la hilera.
- OPERACION 3** Teja 60 hileras en forma continua.....Ponga una marca con hilo al centro (0) de la hilera.
- OPERACION 4** Teja otras 10 hileras y retire el tejido de la máquina. Deje que la muestra descansa por varias horas.
- OPERACION 5** Sobre la muestra, coloque la Escala del Calibre, con la "R" hacia arriba, frente a las marcas con hilo y lea en la Escala el número de hileras que indica.

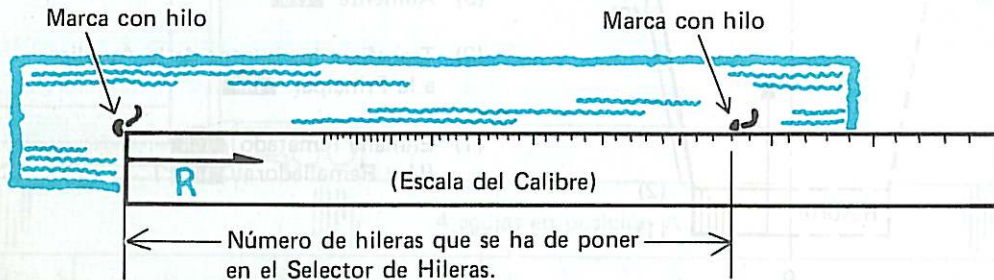

## Cómo tejer las aletillas

- OPERACION 1** Coloque el Patrón en la primera hilera de la aletilla, y ponga en el Selector de Hileras el nuevo número indicado por la muestra.
- OPERACION 2** Coloque en posición B el doble del número de agujas que lo indicado por la Escala de Puntos y trabaje el enmallado rematado para resorte 1D. 1R. Luego transporte los puntos de modo que quede la disposición de agujas que abajo se indica.

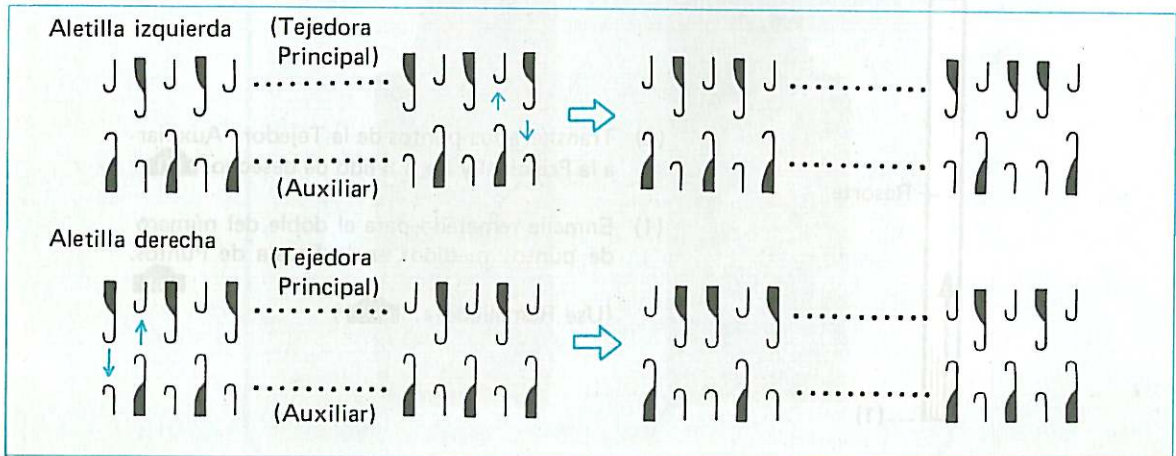



**OPERACION 3**

Teja la aletilla.

**OPERACION 4**Transfiera los puntos de la Auxiliar a la Tejedora Principal y teja varias hileras de desecho. Retire el tejido de la máquina. **131**

\* Teja la otra aletilla de la misma manera con la misma disposición de agujas que aparece al pie de la página anterior.

Si teje la aletilla en la Tejedora Principal solamente, debe hacer una muestra tejida para determinar el número de hileras que se necesitan para dar el largo de la aletilla. (Vea página 80.)

- (1) Coloque en posición B dos veces el número de agujas que indica la Escala de Puntos.
- (2) Teja y remalle como se indica a continuación.

(Aletilla izquierda)

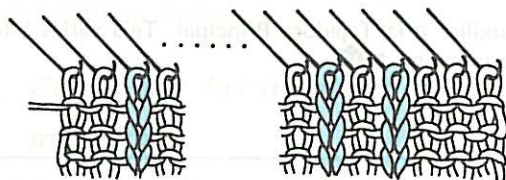

(Aletilla derecha)

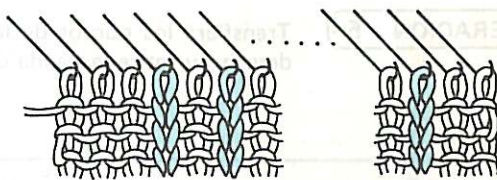

- (3) Haga tejido de desecho y retire de la máquina. **131**

\* Teja la otra aletilla de la misma manera, invirtiendo el remallado.

**Banda del cuello**

Teja la banda del cuello de la siguiente manera.

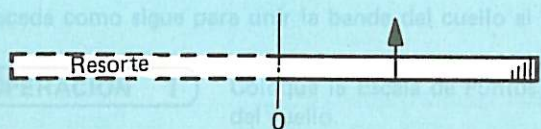
**GUIA DE OPERACION**

- (2) Transfiera los puntos de la Auxiliar a la Principal y haga tejido de desecho. **130**
- (1) Enmallado rematado **168**  
(Use Remalladora: **105**)

**OPERACION 1**

Coloque el Patrón en la primera hilera de la banda del cuello.

**OPERACION 2**

Reemplace la Escala de Puntos por la que tenga un número 10% mayor que el original. Ponga el Selector de hileras en el número original para el tejido de la Prenda.

**OPERACION 3**

Coloque en posición B el número requerido de agujas, más una, en la tejedora Principal, de modo que la disposición de agujas quede como se indica a continuación.

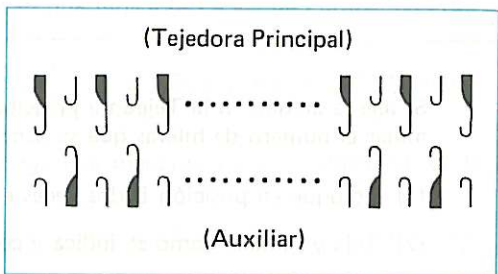

**OPERACION 4**

Haga el enmallado rematado y teja la banda del cuello. **168**

**OPERACION 5**

Transfiera los puntos de la Auxiliar a la Tejedora Principal. Teja varias hileras de desecho y retire la banda de la máquina. **130**

Si teje la banda del cuello en la Tejedora Principal solamente, coloque un número impar de agujas para el enmallado. Teja la banda. **105**  
Luego remalle para lograr resorte 1D. 1R.

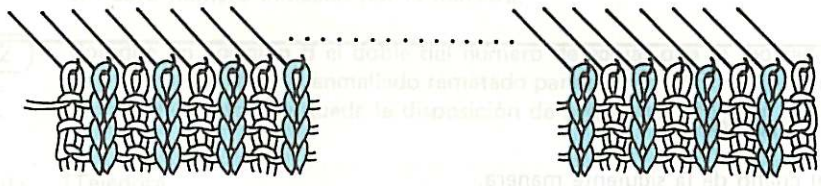

## Cómo unir las piezas

Proceda como sigue para coser las piezas.

- i** *Cómo prender y planchar*
- ii** *Cómo unir los hombros en la máquina*
- iii** *Cómo unir la banda del cuello al escote*
- iv** *Cómo unir ambas aletillas a los bordes centrales de los delanteros*
- v** *Cómo unir los lados y las mangas*
- vi** *Cómo colocar las mangas*
- vii** *Cómo hacer los ojales en la aletilla derecha*
- viii** *Cómo coser los botones en la aletilla izquierda*

---

### **i** *Cómo prender y planchar*

Prenda cada pieza, delantero, espalda y mangas, a su tamaño correcto, con el interior hacia arriba. Planche con plancha tibia y tela húmeda.  
NO PLANCHE la aletilla.

### **ii** *Cómo unir los hombros en la máquina*

Una cada hombro de la manera indicada para el SUETER PARA DAMA. (Vea OPERACIONES 48-52, páginas 50-51.)

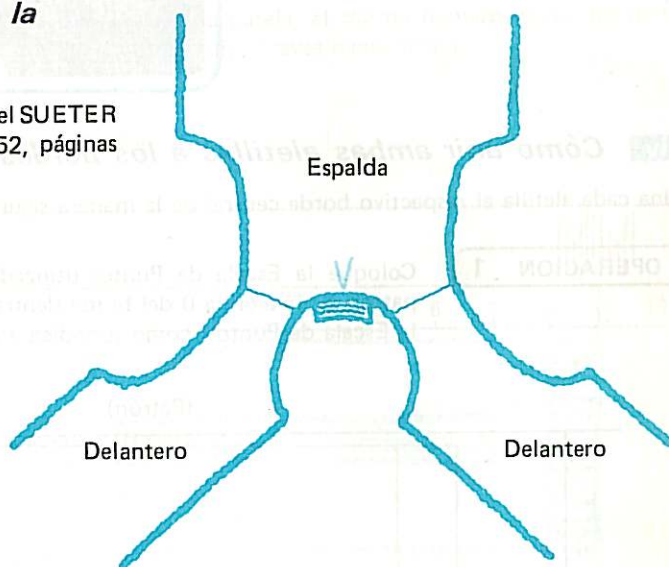

### **iii** *Cómo unir la banda del cuello al escote*

Proceda como sigue para unir la banda del cuello al escote.

- OPERACION 1** Coloque la Escala de Puntos del tejido de la prenda a lo largo del patrón de la banda del cuello.
- OPERACION 2** Coloque en posición B el número de agujas que pida la Escala de Puntos.
- OPERACION 3** Con el exterior de la pieza hacia arriba, coloque los puntos del escote en forma pareja en las agujas que están en posición B.

**OPERACION 4**

Con el interior de la prenda hacia arriba, coloque los puntos de la última hilera del tejido principal en las mismas agujas.

**OPERACION 5**

Usando el método Punto Atrás, una la banda del cuello al escote. 154

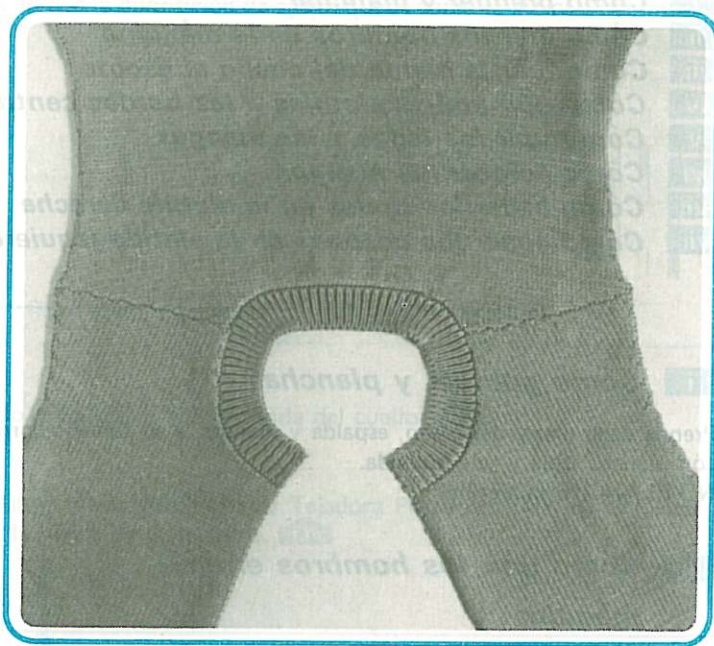

**iv** *Cómo unir ambas aletillas a los bordes centrales de los delanteros*

Una cada aletilla al respectivo borde central de la manera siguiente.

**OPERACION 1**

Coloque la Escala de Puntos utilizado para el tejido de la prenda, a lo largo del patrón de la aletilla 0 del borde dental del delantero, y vea el número de puntos en la Escala de Puntos, como se indica a continuación.

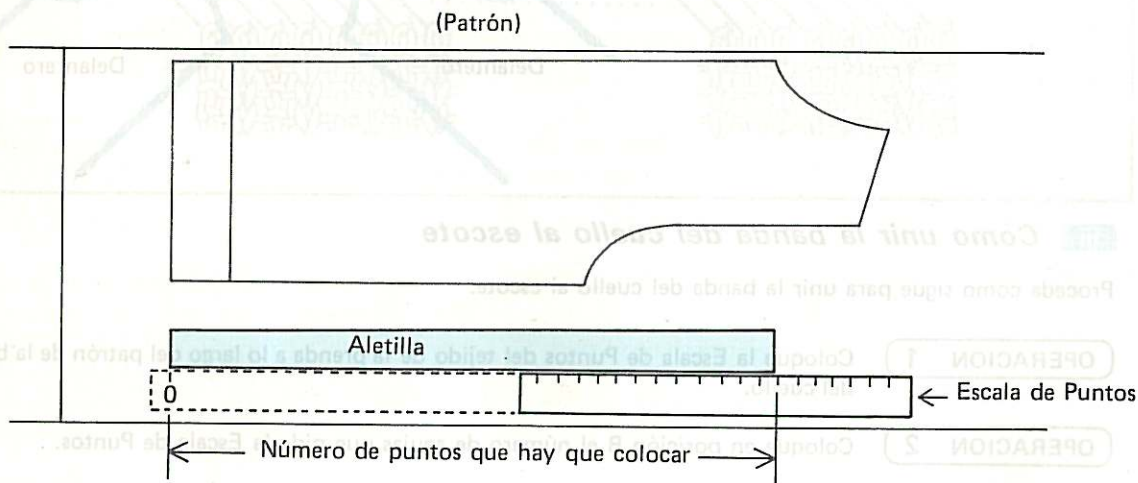

**OPERACION 2**

Coloque en posición B el mismo número de agujas que indica la Escala de Puntos en la OPERACION 1.

**OPERACION 3**

Con el exterior delantero derecho hacia arriba, coloque en las agujas en posición B, en forma pareja, el mismo número de puntos del borde central del delantero que se indican en la OPERACION 1. **137**

**Importante**

Coloque los puntos en forma pareja.

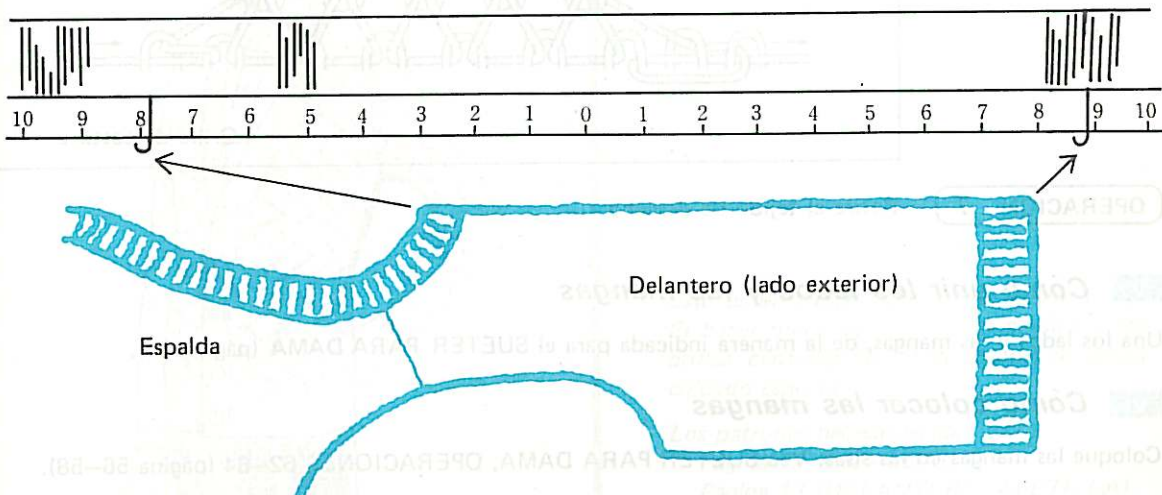
**OPERACION 4**

Coloque en las mismas agujas, en forma pareja, el mismo número de puntos de la orilla de costura de la aletilla derecha, con el revés hacia arriba.

**Importante**

Recoja los puntos en forma pareja.

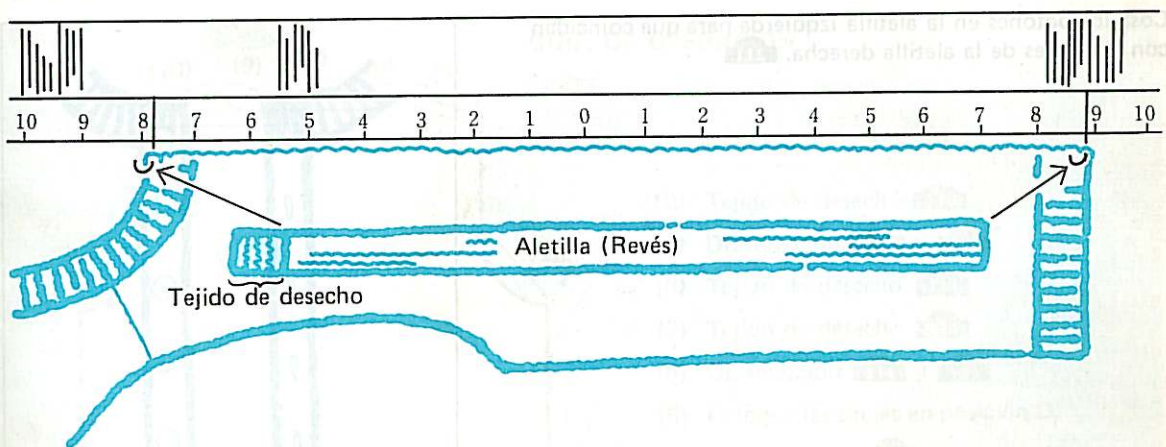
**OPERACION 5**

Coloque en posición D las agujas que están en posición B. Con el hilo principal teja 1 hilera con el Selector del Tamaño de Punto en 8-9, luego remate con Remalladora o Transportador. **146** ó **147**

\* Una la aletilla izquierda a la orilla central del frente izquierdo de la misma manera.

**OPERACION 6**

Termine el extremo superior de las aletillas. **202**

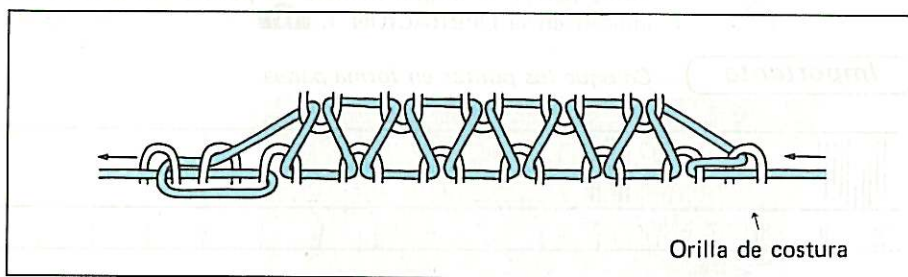
**OPERACION 7**

Retire el tejido de desecho.

**v** *Cómo unir los lados y las mangas*

Una los lados y las mangas, de la manera indicada para el SUETER PARA DAMA (página 55).

**vi** *Cómo colocar las mangas*

Coloque las mangas en las sisas. Vea SUETER PARA DAMA, OPERACIONES 62-64 (página 56-58).

**vii** *Cómo hacer los ojales en la aletilla derecha*

Planche la prenda ligeramente con plancha tibia y tela húmeda antes de hacer los ojales en la aletilla derecha. Usando la Aguja de Ojo Grande, abra ojales a intervalos apropiados en la aletilla. **206**

**viii** *Cómo coser los botones en la aletilla izquierda*

Cosa los botones en la aletilla izquierda para que coincidan con los ojales de la aletilla derecha. **211**

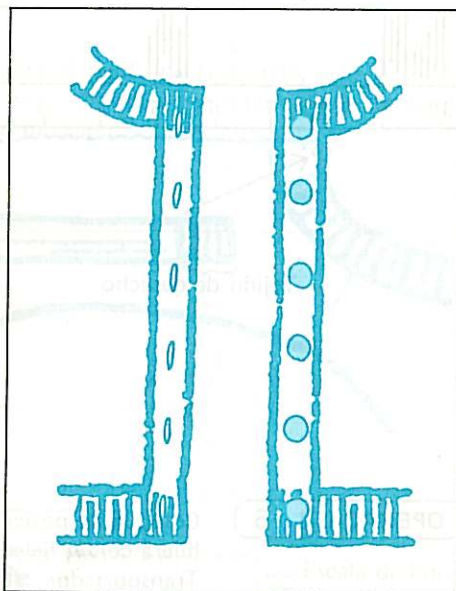

Oculte los extremos del hilo cosiéndolos y planche ligeramente la prenda completa con plancha tibia y tela húmeda.

**OPERACION 2**

# Suéter Abierto para Caballero

# 5

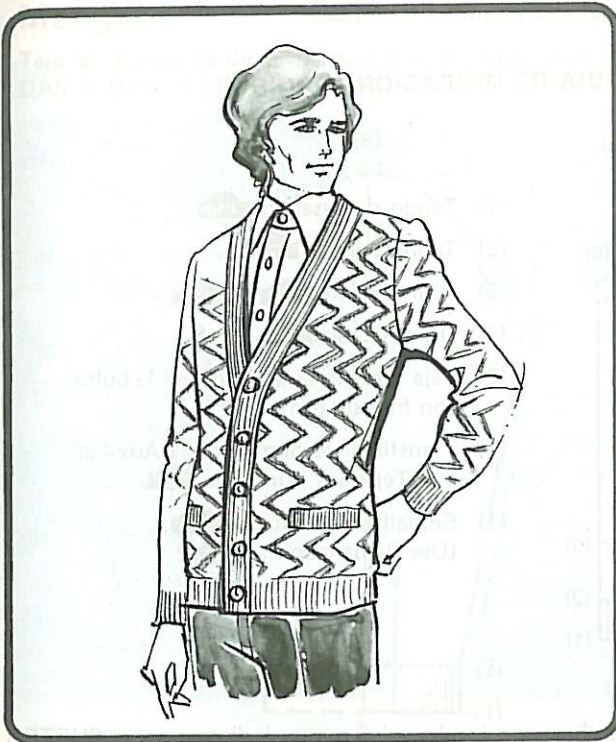

Este es un suéter abierto con cuello en V. El hacer una bolsa y unir las aletillas a las orillas centrales de los delanteros requerirá cuidado especial.

Los patrones necesarios son:

Página 12 (ESPALDA)

Página 13 (DELANTERO, ALETILLA)

Página 14 (MANGA)

Hilo necesario: 500–650g. de hilo mediano.

## Espalda

Disponga las agujas de la manera indicada para el SUETER ABIERTO PARA DAMA. (Véase página 76.) Teja de la manera indicada para el SUETER PARA DAMA.

### GUIA DE OPERACION

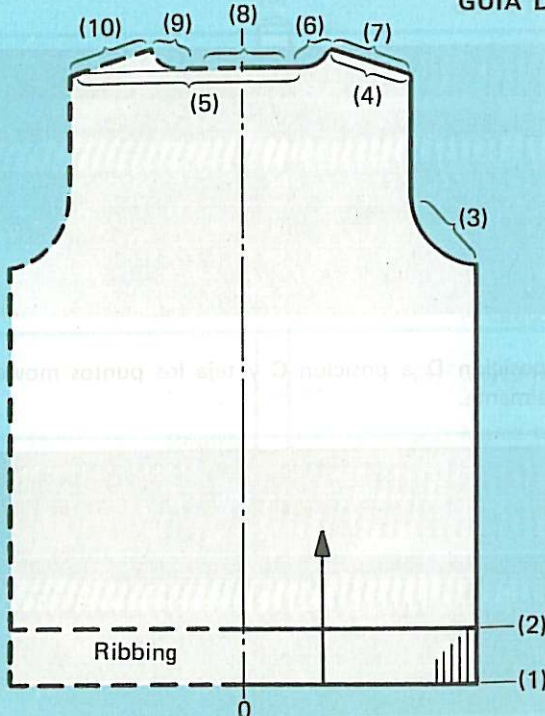

- (10) Tejido de desecho 130
- (9) Disminución 114 y 109
- (8) Tejido de desecho 134
- (7) Tejido de desecho 134
- (6) Disminución 114 y 109
- (5) Coloque las agujas en posición D.
- (4) Tejido parcial 124
- (3) Disminución 114 y 109
- (2) Transfiera los puntos de la Auxiliar a la Tejedora Principal 169
- (1) Enmallado rematado 168  
(Use Remalladora: 105)

**Delanteros** Teja los delanteros derecho e izquierdo en forma simétrica.

**GUIA DE OPERACION**

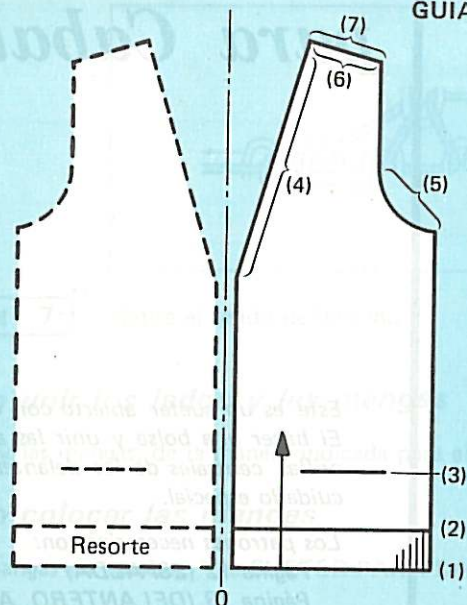

- (7) Tejido de desecho **130**
- (6) Tejido parcial **124**
- (5) Disminución **114** y **109**
- (4) Disminución **109**
- (3) Teja a mano la abertura de la bolsa con hilo de otro color.
- (2) Transfiera los puntos de la Auxiliar a la Tejedora Principal. **169**
- (1) Enmallado rematado **168**  
(Use Remalladora: **105**)

El enmallado, la formación de las sisas y de los hombros son iguales a los que se indican para el SUETER ABIERTO PARA DAMA. (Véa páginas 77-78.)

**Abertura de la bolsa** (Suprimir estas instrucciones en caso de no requerir bolsa.)

**OPERACION 1**

Coloque en posición D, las agujas correspondientes a la abertura de la bolsa y extienda sobre estas agujas el hilo de otro color.

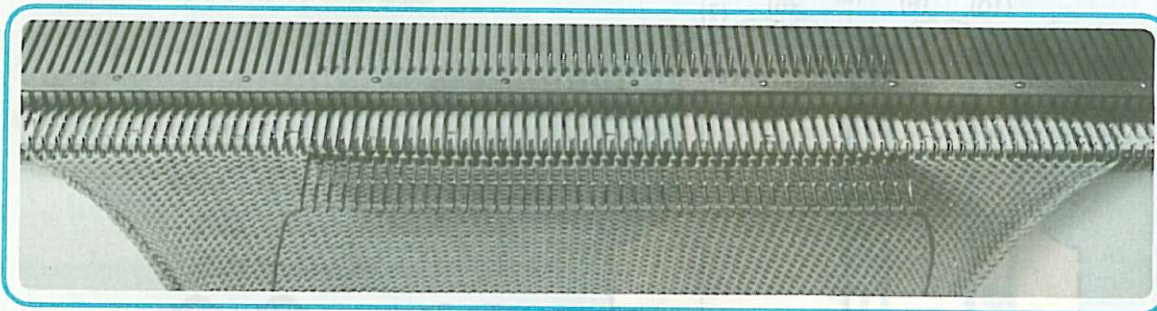

**OPERACION 2**

Transfiera las agujas de posición D a posición C y teja los puntos moviendo las agujas a posición B manualmente.

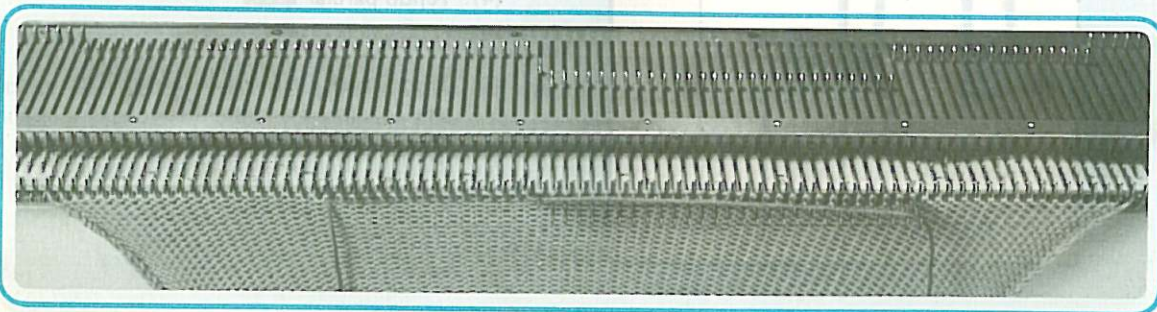



## Mangas

Teja las dos piezas de la manga con el mismo patrón. Proceda de la manera indicada para el SUETER PARA DAMA. (Véa OPERACIONES 34–41, páginas 42–44.)

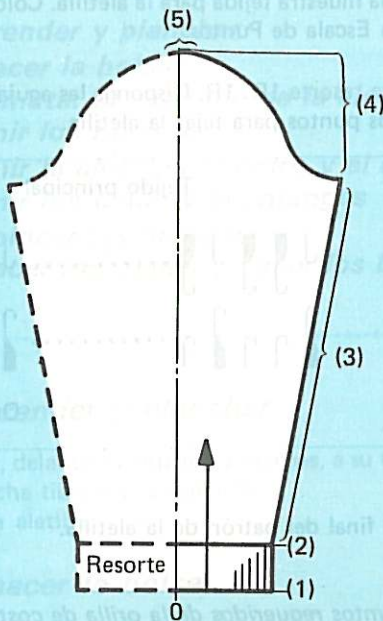

### GUIA DE OPERACION

- (5) Remate, método de Cadeneta **146**
- (4) Disminución **114** y **109**
- (3) Aumento **118**
- (2) Transfiera los puntos de la Tejedora Auxiliar a la Principal. **169**
- (1) Enmallado rematado **168**  
(Use Remalladora: **105**)

## Aletilla

Haga una muestra tejida y mida el calibre para poner el Selector de hileras para la aletilla (vea la página 80 para determinar el calibre). Teja dos veces el largo del patrón.

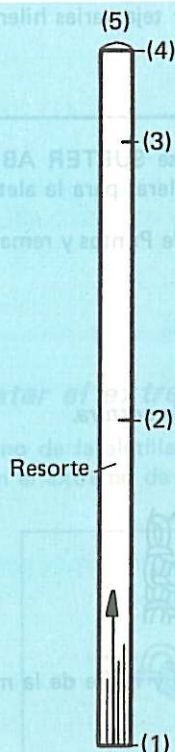

### GUIA DE OPERACION

- (5) Transfiera los puntos de la Auxiliar a la Tejedora Principal y haga tejido de desecho **131**
- (4) Marca con hilo **141**  
Regrese a la primera hilera, para tejer dos veces el largo.
- (3) Marca con hilo **141**
- (2) Marca con hilo **141**
- (1) Enmallado rematado para el doble del número de puntos que los indicados en la Escala de puntos **168**  
(Use Remalladora: **105**)

Teja la aletilla de la siguiente manera.

**OPERACION 1**

Coloque el Patrón en la primera hilera de la aletilla y ponga el Selector de hileras en el nuevo número que se vió en la muestra tejida para la aletilla. Coloque dos veces el número de agujas indicado en la Escala de Puntos.

**OPERACION 2**

Haga el enmallado rematado para resorte 1D: 1R. Disponga las agujas como se indica a continuación, transportando los puntos para tejer la aletilla.

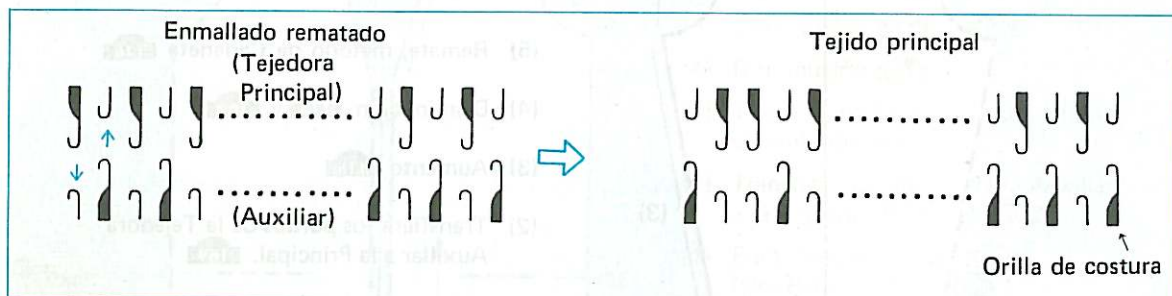

**OPERACION 3**

Teja en forma continua hasta el final del patrón de la aletilla.

**Importante**

Ponga marcas con hilo en los puntos requeridos de la orilla de costura.

**OPERACION 4**

Al llegar al final del patrón de la aletilla, regrese el Patrón a la primera hilera y teja en forma continua hasta el final, sin poner marcas con hilo.

**OPERACION 5**

Transfiera los puntos a la Tejedora Principal y teja varias hileras de desecho **131**. Retire el tejido de la máquina.

Cuando se teja la aletilla en tejedora Principal solamente, véase SUETER ABIERTO PARA DAMA (página 80) para determinar el ajuste del Selector de Hileras para la aletilla.

Enmalle dos veces el número de puntos indicado en la Escala de Puntos y remalle al tejer para hacer el resorte 1D: 1R. **105**

Teja la aletilla dos veces el largo del patrón.

**Importante**

Ponga las marcas con hilo en la orilla de costura.

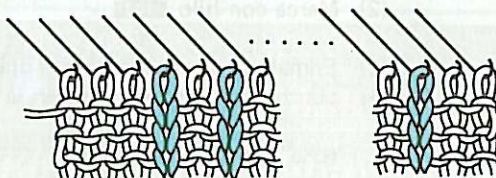

Una vez que haya tejido toda la aletilla, haga tejido de desecho y retire de la máquina. **131**

## Cómo unir las piezas

Proceda como sigue para coser las piezas.

- i** *Cómo prender y planchar*
- ii** *Cómo hacer la bolsa*
- iii** *Cómo rematar el extremo de la aletilla*
- iv** *Cómo unir los hombros*
- v** *Cómo unir la aletilla al centro y al escote*
- vi** *Cómo unir los lados y las mangas*
- vii** *Cómo colocar las mangas*
- viii** *Cómo hacer los ojales y coser los botones en la aletilla*

### **i** *Cómo prender y planchar*

Prenda cada pieza, delanteros, espalda y mangas, a su tamaño correcto, con el interior de la pieza hacia arriba. Planche con plancha tibia y tela húmeda. NO PLANCHE la aletilla.

### **ii** *Cómo hacer la bolsa*

Haga las bolsas de la manera indicada en la TECNICA

215

(Suprimir este paso si no se requieren bolsas.)

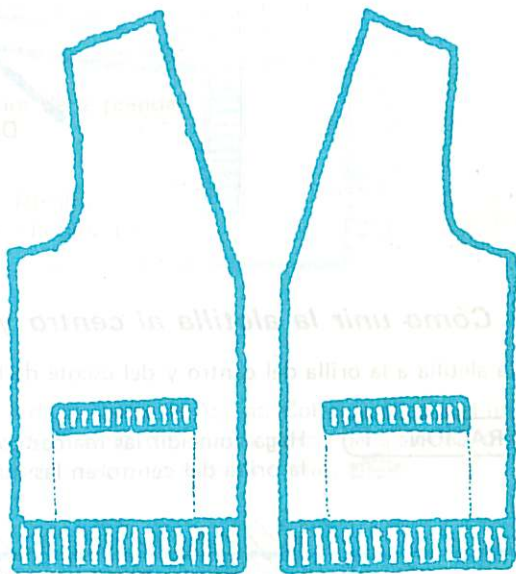

### **iii** *Cómo rematar el extremo de la aletilla*

Para rematar el extremo de la aletilla, ensarte el hilo principal en la Aguja de Ojo Grande y pase el hilo a través de los puntos en el extremo de la aletilla como se indica en el diagrama. 202

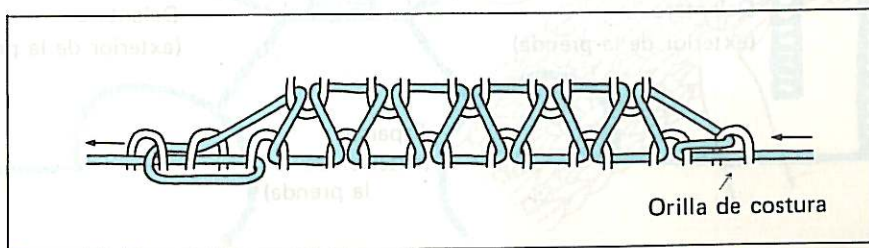

Una vez que se ha rematado el extremo de la aletilla, doble el largo de la aletilla por la mitad, y ponga marcas con hilo en la segunda mitad en las posiciones que coinciden con las marcas de la primera mitad.

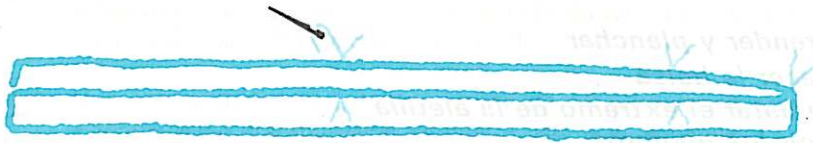

#### iv **Cómo unir los hombros**

Una los dos hombros en la Tejedora de la manera indicada para el SUETER PARA DAMA. (Véa OPERACIONES 48-52, páginas 50-51.)

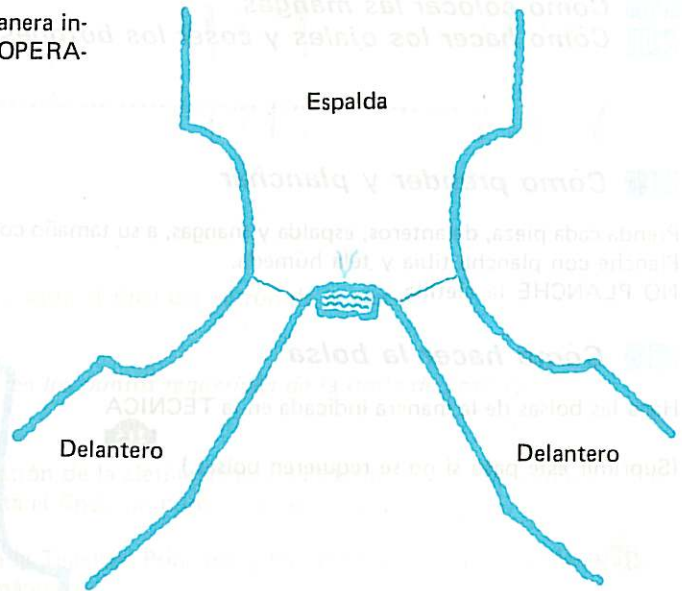

#### v **Cómo unir la aletilla al centro y al escote**

Una la aletilla a la orilla del centro y del escote de la siguiente manera.

##### OPERACION 1

Haga coincidir las marcas con hilo como se muestra en el dibujo e hilvane la aletilla a la orilla del centro en las marcas con hilo.

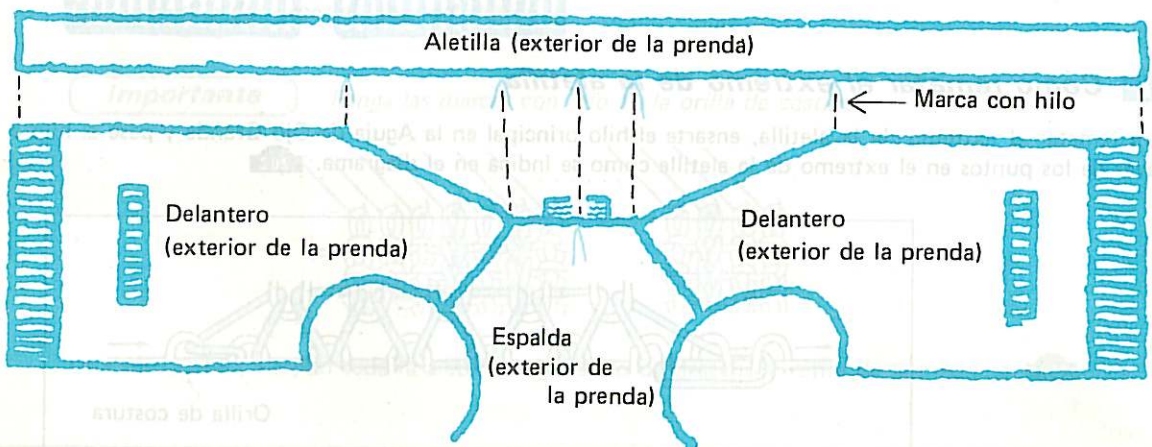

## OPERACION 2

Proceda con el método siguiente para saber cuántos puntos entre las marcas con hilo, se deben colocar.

- (1) Coloque la Escala de Puntos utilizada para el tejido de la prenda en el patrón de la aletilla y lea el número de puntos que indica la Escala.
- (2) Coloque el mismo número de agujas en posición B.

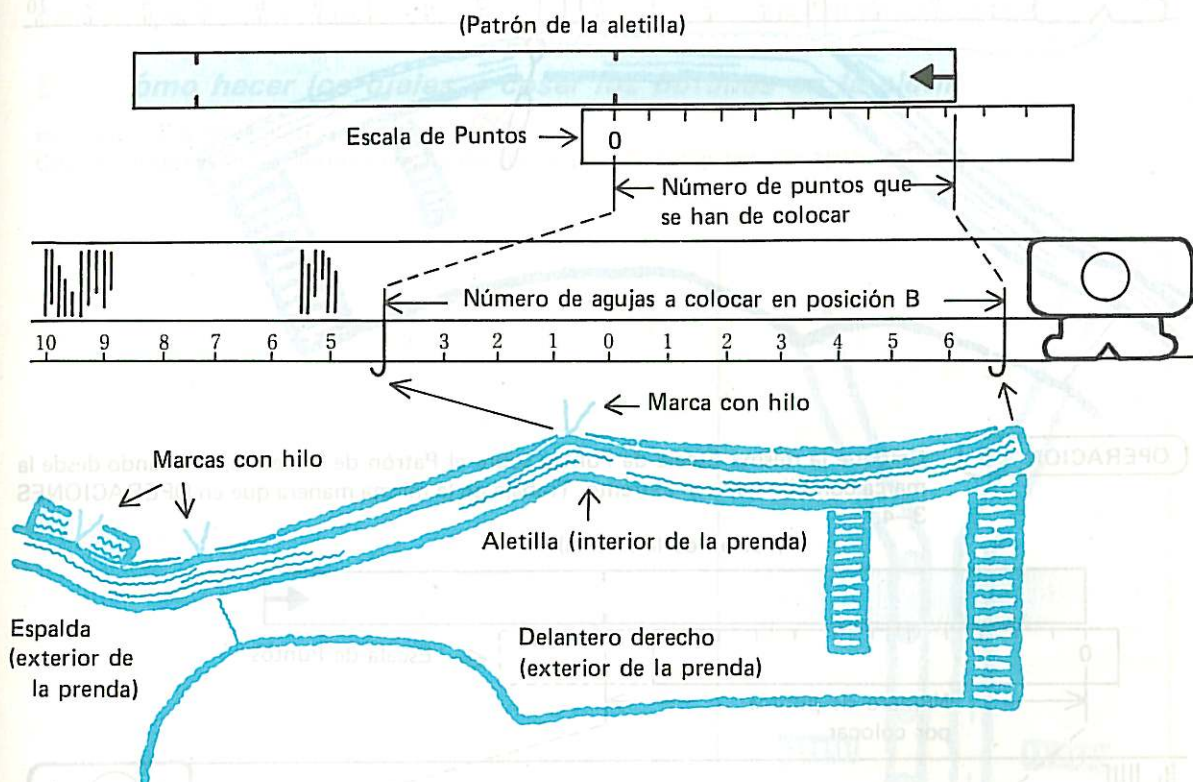

## OPERACION 3

Coloque el carro al lado derecho de la Cama de Agujas. Coloque el mismo número de puntos en forma pareja tanto de la orilla del centro, como de la aletilla, según se indica en OPERACION 2. Colóquelos sobre las mismas agujas. **137**

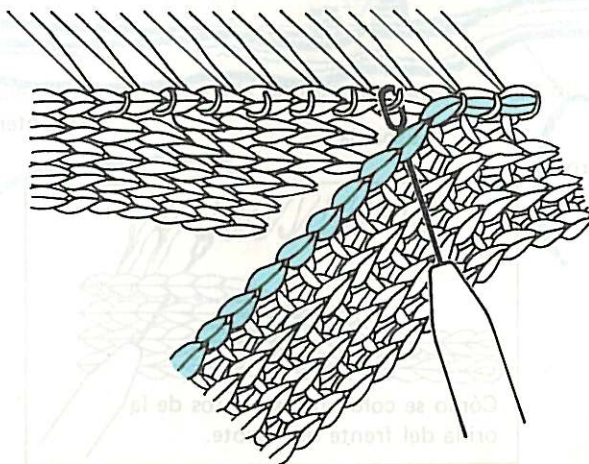

**OPERACION 4**

Coloque las agujas en posición D. Con el hilo principal, teja una hilera con el Selector del Tamaño de Punto en 8-9. Remate los puntos con la Remalladora. **146**

**Importante**

Deje la Remalladora enganchada en el último punto.

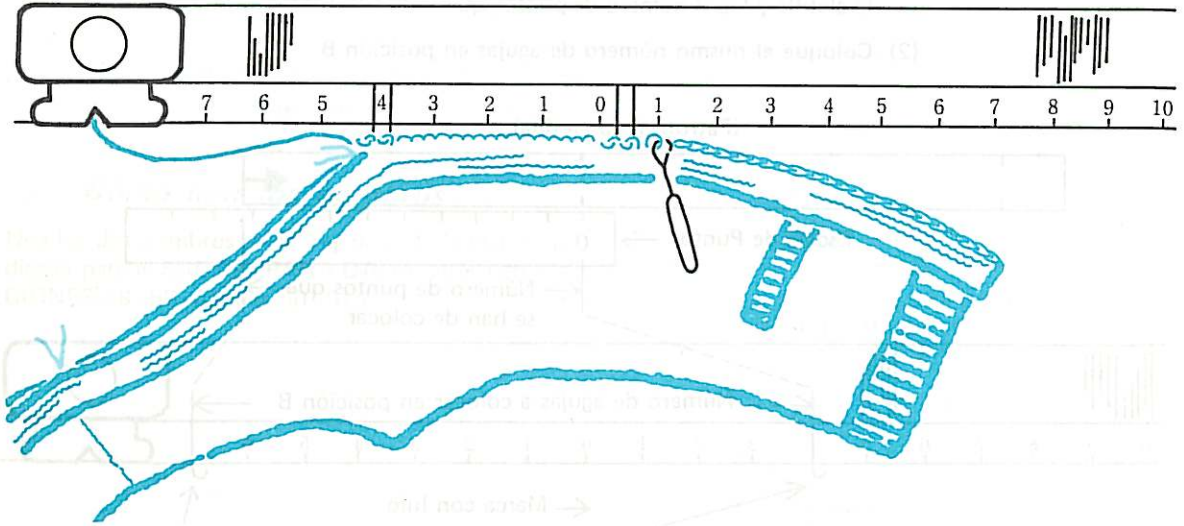

**OPERACION 5**

Coloque la misma Escala de Puntos sobre el Patrón de la aletilla, abarcando desde la marca con hilo hasta el extremo. Trabaje de la misma manera que en OPERACIONES 3-4.

(Patrón de la aletilla)

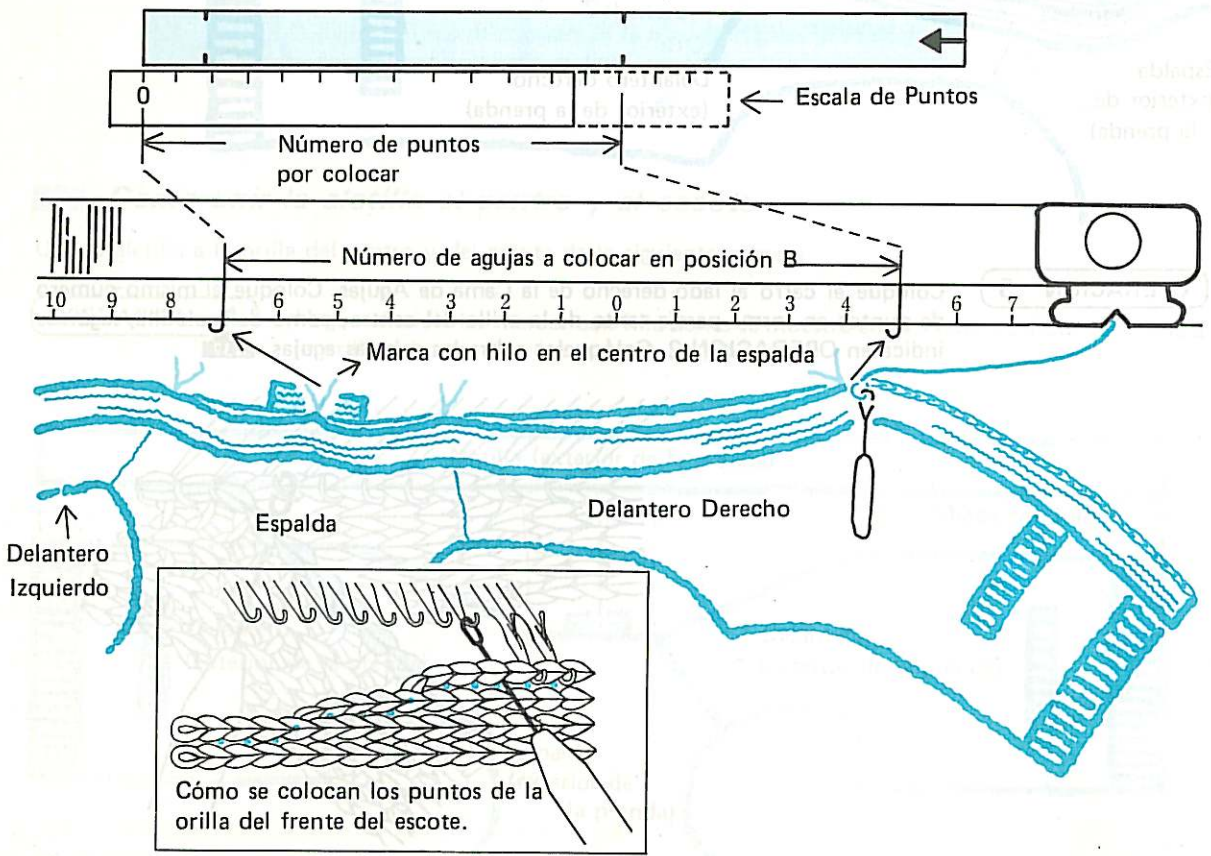

Repita de la misma manera hasta que la totalidad de la aletilla se ha unido a la orilla del centro.

### **vi** *Cómo unir los lados y las mangas*

Una los lados y las mangas, de la manera indicada para el SUETER PARA DAMA.

### **vii** *Cómo colocar las mangas*

Coloque ambas mangas en las sisas de la manera indicada para el SUETER PARA DAMA.

### **viii** *Cómo hacer los ojales y coser los botones en la aletilla*

Haga los ojales en la aletilla izquierda. **206**

Cosa los botones en la aletilla derecha de modo que coincidan con los ojales. **211**

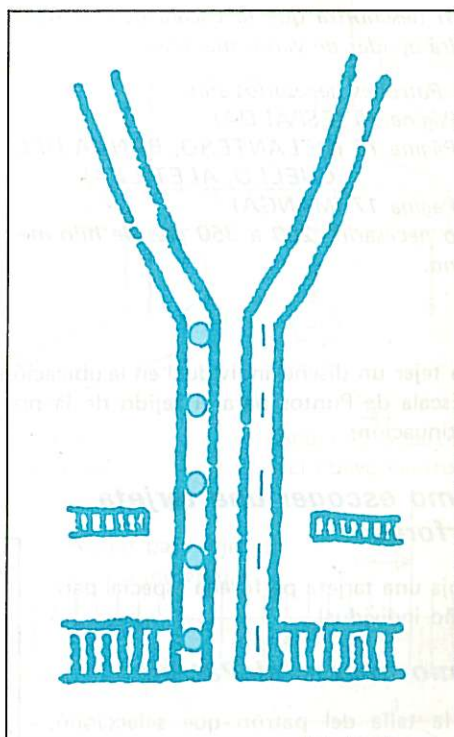

Oculte los extremos de hilo, cosiéndolos. Planche la prenda terminada ligeramente con plancha tibia y tela húmeda.

# Suéter Abierto para Niña



Las instrucciones dadas aquí le indican cómo colocar el diseño individual en la ubicación que usted desee, usando la Escala de Puntos. Aquí descubrirá que la Escala de Puntos le podrá ayudar de varias maneras.

Los Patrones necesarios son:

Página 15 (ESPALDA)

Página 16 (DELANTERO, BANDA DEL CUELLO, ALETILLA)

Página 17 (MANGA)

Hilo necesario: 200 a 350 grs. de hilo mediano.

Para tejer un diseño individual en la ubicación que usted desee, use la Escala de Puntos para el tejido de la prenda como se indica a continuación.

## Cómo escoger una tarjeta perforada

Escoja una tarjeta perforada especial para diseño individual.

## Cómo marcar el Patrón

En la talla del patrón que seleccionó, marque la ubicación deseada para el diseño individual, usando la Escala de Puntos del tejido de la prenda.

Ejemplo: Calibre de la prenda 33 puntos, 44 hileras.

### Ancho del diseño individual:

Use la Escala de Puntos número 33 y trace una raya horizontal de 24 puntos en la ubicación deseada.

### Largo del diseño individual:

Use la Escala de Puntos número 44 y trace una raya vertical, tan larga como el número de hileras del diseño individual.

(Tarjeta Perforada)

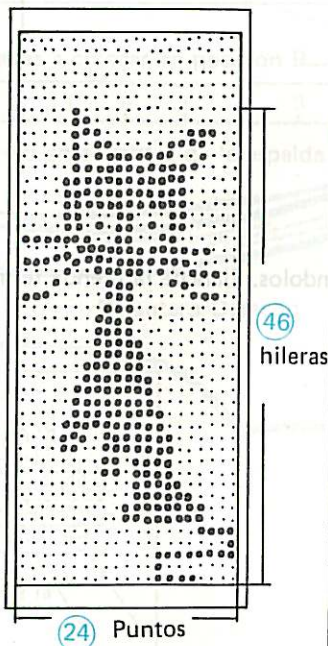

(Patrón)





## Comprobación de la posición para el enmallado

En vista de que el diseño individual se teje entre 2 marcas  $\diamond$  grabadas en la cama de agujas, tendrá que comprobar la posición para el enmallado para que el diseño individual quede exactamente en la ubicación que usted marcó en el Patrón.

Primero, coloque horizontalmente la Escala de Puntos número 33 con el 0 en la línea 0 Vertical del Patrón, y vea cuáles puntos se tejerán en los límites del diseño individual que marcó.

Segundo, compruebe que los puntos para el diseño individual que se vieron en la Escala de Puntos, serán tejidos por agujas incluidas entre dos marcas  $\diamond$  en la Cama de Agujas. De no ser así, deslice la cinta de vinilo de la Cama de Agujas hacia la derecha o la izquierda, lo suficiente para que las 24 agujas del diseño individual (Puntos 18-41) queden entre dos marcas  $\diamond$  de la Cama.

Según la nueva posición del centro (0), coloque en posición B el números requerido de agujas para el enmallado.

En este caso, la cinta de vinilo debe deslizarse hacia la izquierda para colocar la nueva posición del centro (0) entre las agujas 5 y 6 desde el centro original (0).

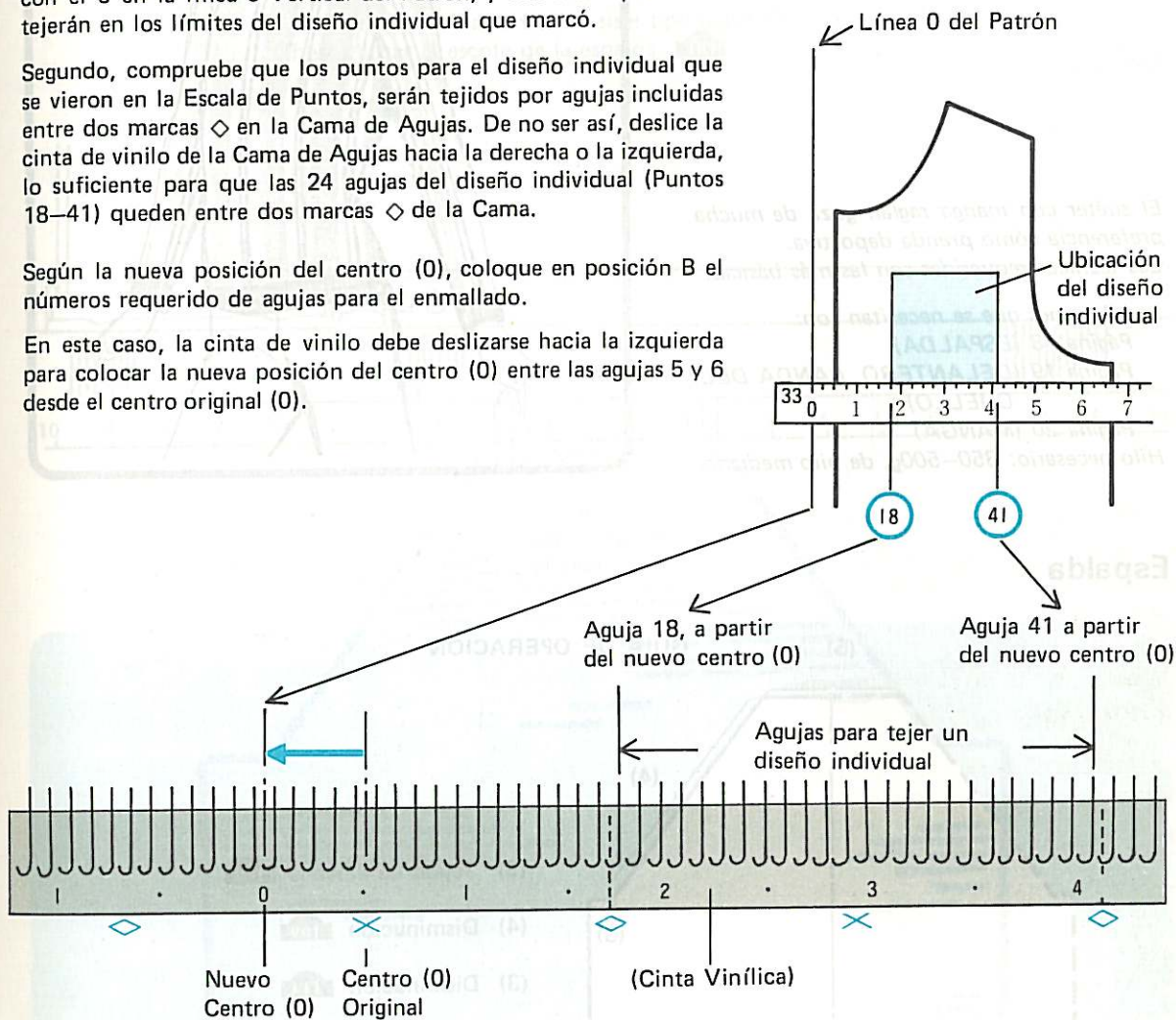

## Tejido

Teja de la manera indicada para SUETER ABIERTO PARA DAMA, salvo que en la posición para el diseño individual, haga los cambios en el carro según lo pida el libro de Instrucciones.

## Cómo unir las piezas

Proceda a coser las piezas tal como se indica para el SUETER ABIERTO PARA DAMA.

# Suéter con Manga Raglán para Dama



El suéter con manga raglán goza de mucha preferencia como prenda deportiva. Las técnicas requeridas son las más básicas.

Los Patrones que se necesitan son:

Página 18 (ESPALDA)

Página 19 (DELANTERO, BANDA DEL CUELLO)

Página 20 (MANGA)

Hilo necesario: 350-500g. de hilo mediano.

## Espalda

### (5) GUIA DE OPERACION

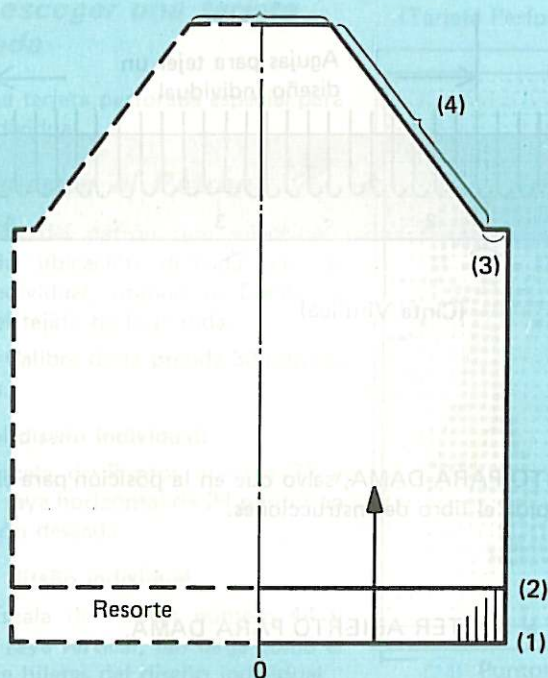

- (5) Tejido de desecho **130**
- (4) Disminución **109**
- (3) Disminución **114**
- (2) Transfiera los puntos de la Auxiliar a la Tejedora Principal **169**
- (1) Enmallado Rematado **168**  
(Use Remalladora: **105**)

Enmalle y teja hasta el comienzo de la sisa de la manera indicada para SUETER PARA DAMA.  
(Vea OPERACIONES 1-7, páginas 23-26.)

### Cómo formar las sisas tipo raglán

#### OPERACION 1

Remate el número necesario de puntos al comienzo de la próxima hilera, a ambos lados del tejido. **113**

Continúe la formación de las sisas tipo raglán disminuyendo los puntos hasta llegar al escote de la espalda. **109**

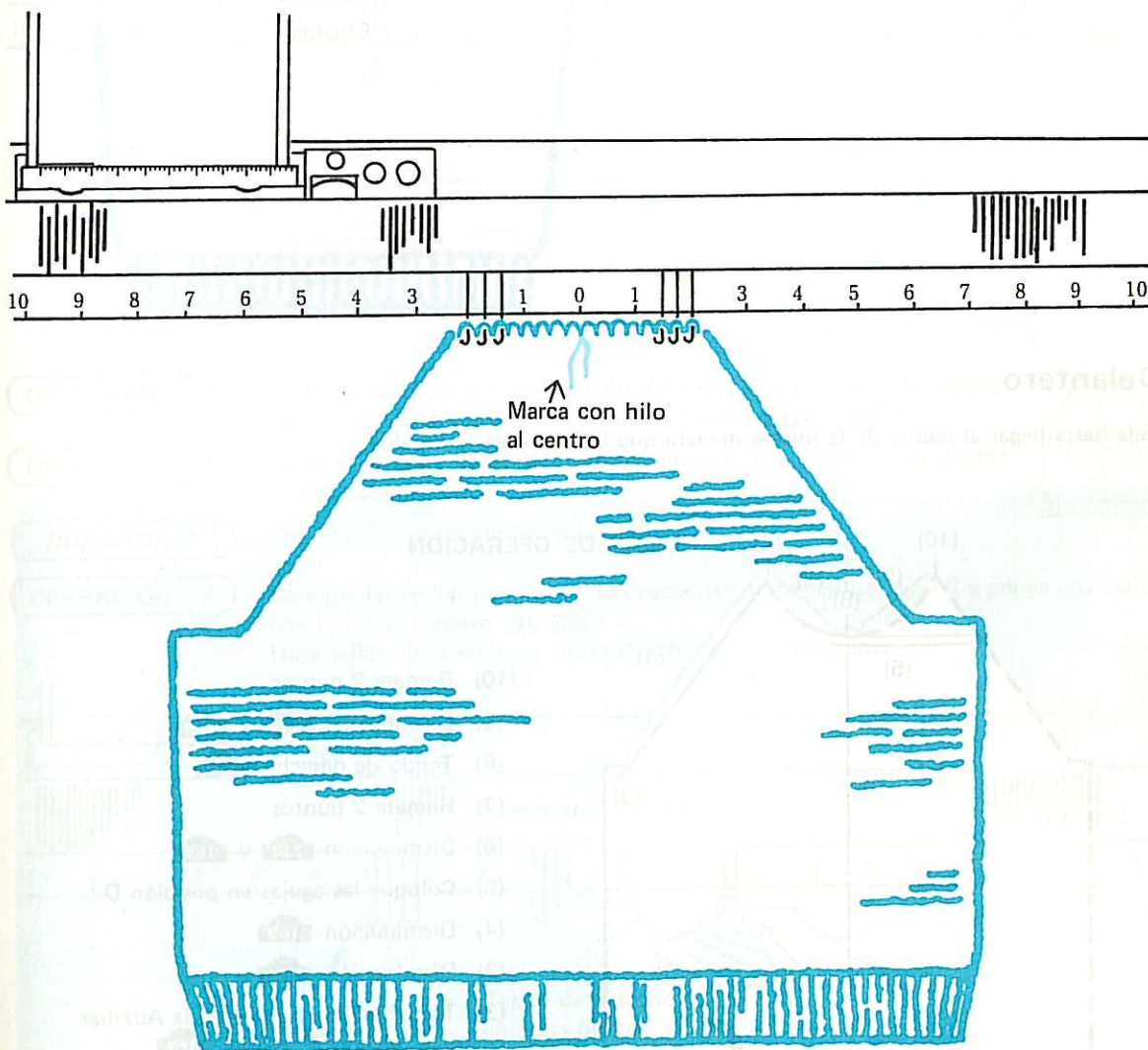
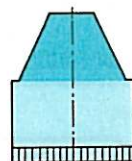

#### OPERACION 2

En el escote, haga una marca con hilo al centro (0) con hilo de otro color. **112**

**OPERACION 3**

Haga tejido de desecho antes de retirar la pieza de la máquina. **130**

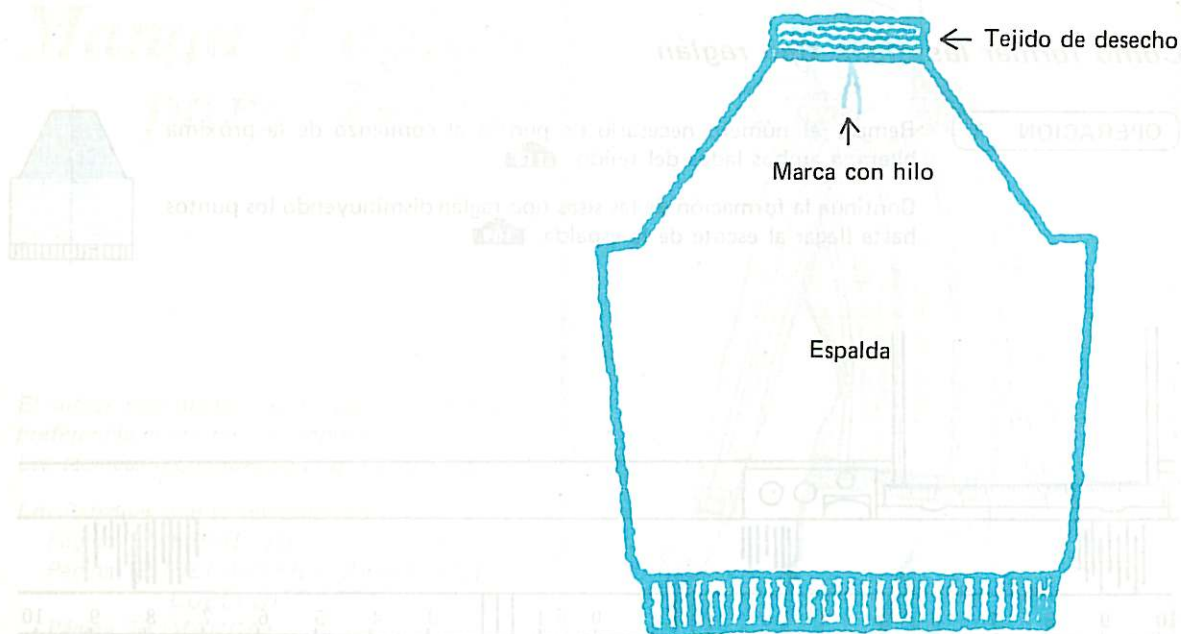
**Delantero**

Teja hasta llegar al escote de la misma manera que lo hizo para la espalda.

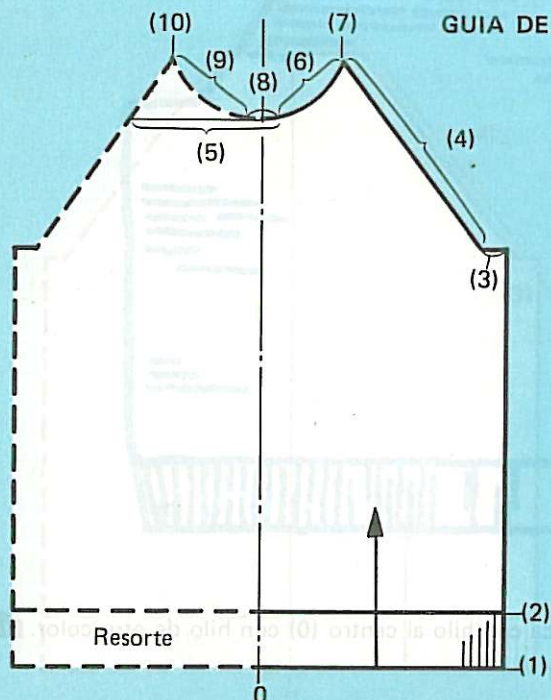
**GUIA DE OPERACION**

- (10) Remate 2 puntos
- (9) Disminución **114** y **109**
- (8) Tejido de desecho **134**
- (7) Remate 2 puntos
- (6) Disminución **114** y **109**
- (5) Coloque las agujas en posición D.
- (4) Disminución **109**
- (3) Disminución **114**
- (2) Transfiera los puntos de la Auxiliar a la tejedora Principal. **169**
- (1) Enmallado rematado **168**  
(Use Remalladora: **105**)

## Cómo formar el escote en el delantero

Al llegar al escote, divida el tejido en tres secciones, izquierda, recta del centro, y derecha y trabaje cada sección por separado.

- OPERACION 1** Con excepción de la sección (derecha ó izquierda) en el mismo lado del Carro, coloque las agujas en posición D.

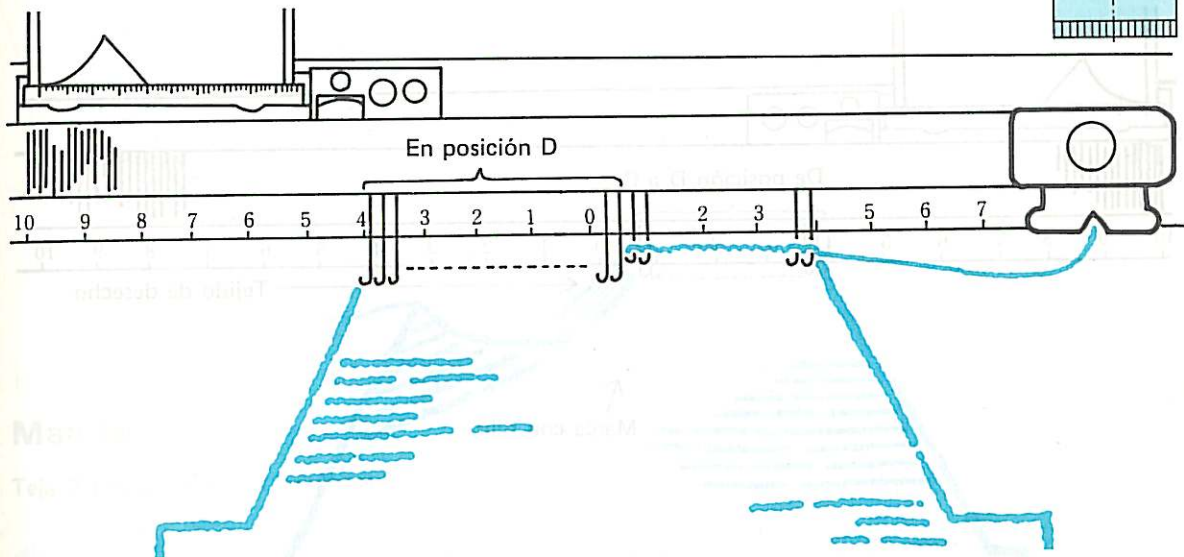

- OPERACION 2** Trabaje la sección del mismo lado del carro hasta la punta del escote, disminuyendo el número necesario de puntos **114** y **109**

- OPERACION 3** Termine el tejido dejando 2 puntos en las agujas, y remate los puntos con el extremo del hilo.

**Importante** Coloque las agujas vacías en posición A.

- OPERACION 4** Coloque las agujas para la sección recta del centro en posición C y ponga una marca con hilo en el centro (0). **142**  
Haga tejido de desecho, y retire la sección de la máquina.

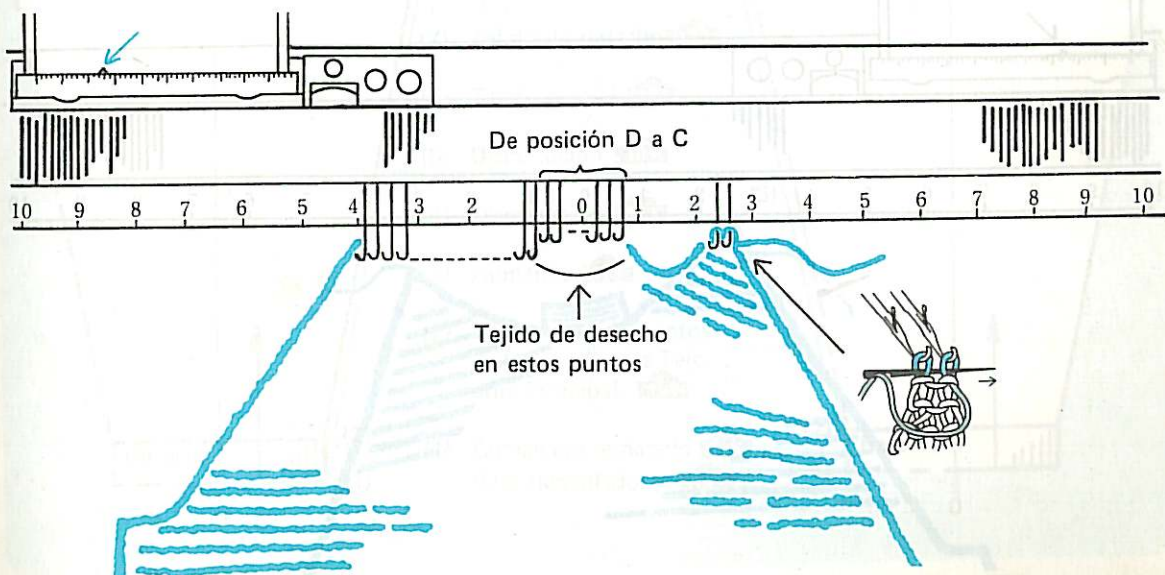

**OPERACION 5**

Coloque el Patrón en la línea del escote.

**OPERACION 6**

Coloque las agujas en posición C. Usando el hilo principal, forme la otra sección de la misma manera que formó la primera sección.

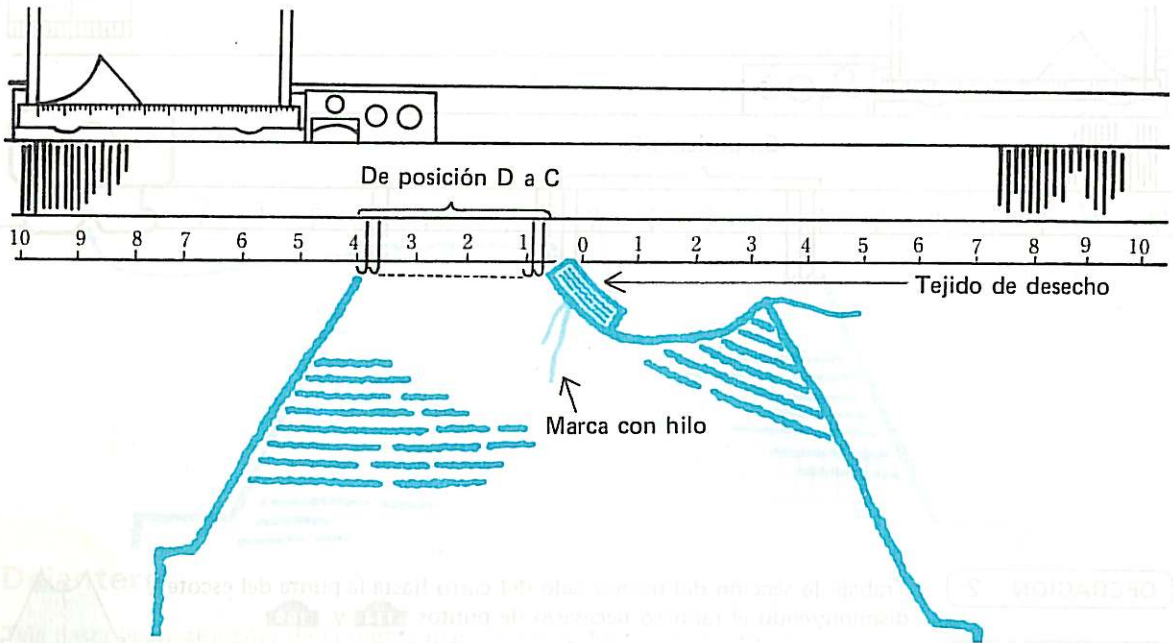
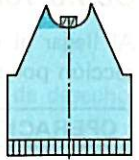

**OPERACION 7**

Termine el tejido dejando 2 puntos en las agujas. Remate los puntos usando el extremo del hilo.

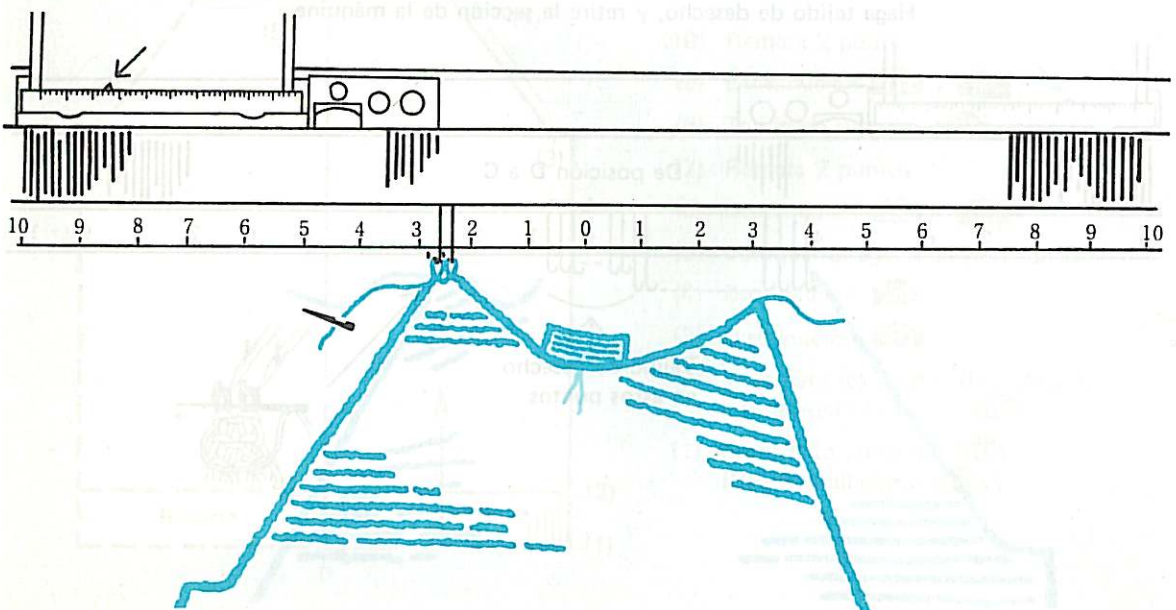

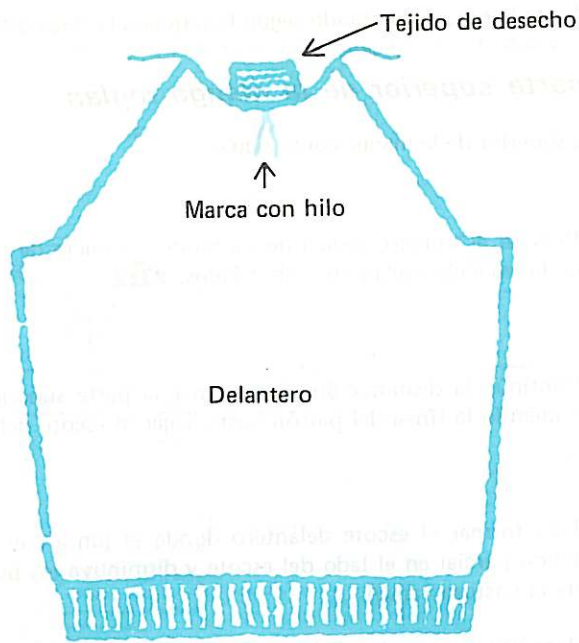

## Mangas

Teja 2 piezas en forma simétrica

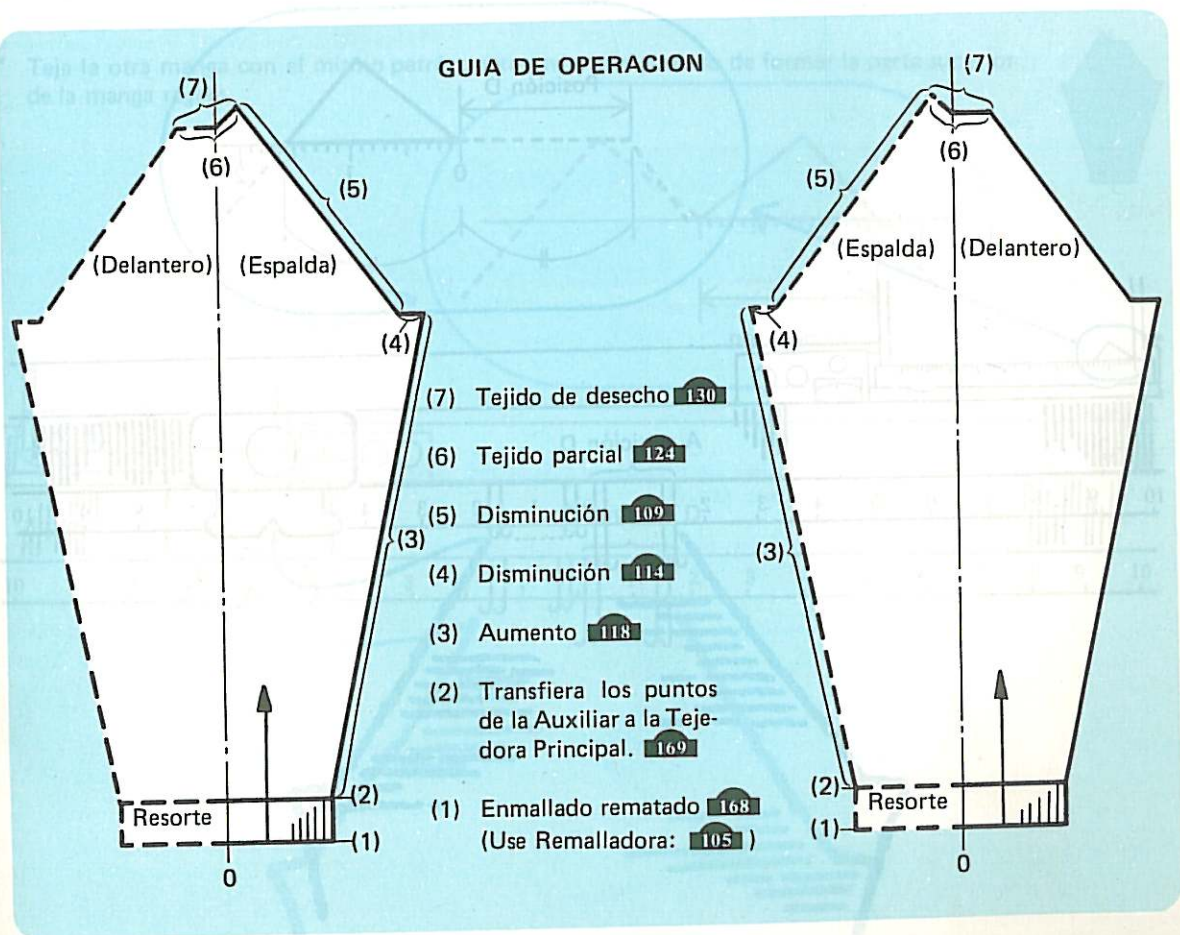

Teja desde el enmallado hasta la sisa, aumentando según lo requiera la línea del patrón.

## Cómo formar la parte superior de la manga raglán

Proceda a formar la parte superior de la manga como sigue.

### OPERACION 1

Remate el número requerido de puntos al inicio de la parte superior de las mangas raglán en ambos lados. **114**

### OPERACION 2

Continúe la disminución para formar la parte superior de la manga siguiendo la línea del patrón hasta llegar al escote delantero. **109**

### OPERACION 3

Para formar el escote delantero donde se junta con la manga, haga tejido parcial en el lado del escote y disminuya los puntos en el lado de la costura raglán.

### Importante

Asegúrese que ambas Palancas Russell estén en posición 1.

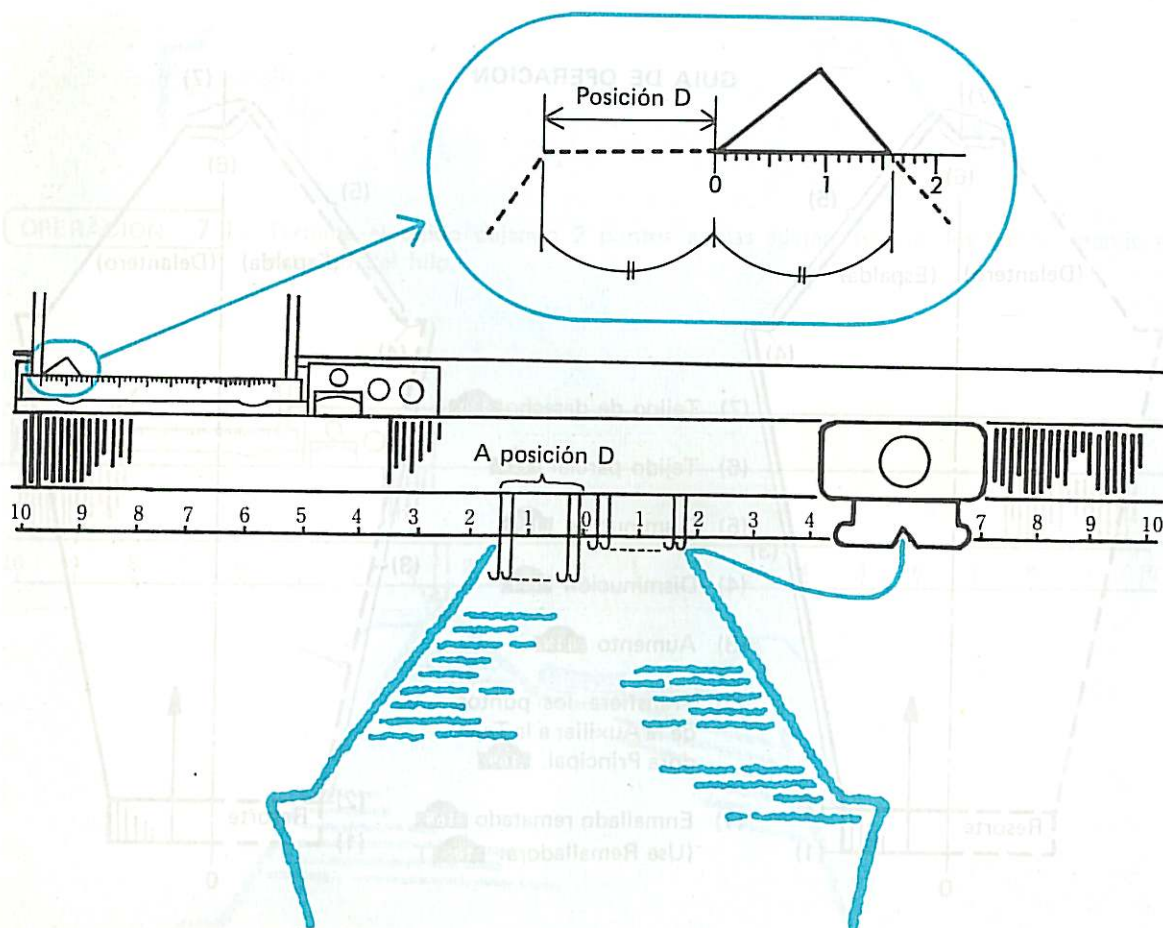



**OPERACION 4**

Haga una marca con hilo al centro y haga tejido de desecho. Retire el tejido de la máquina.

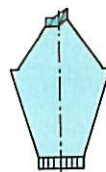

**Importante**

Coloque las Palancas Russell en posición II.

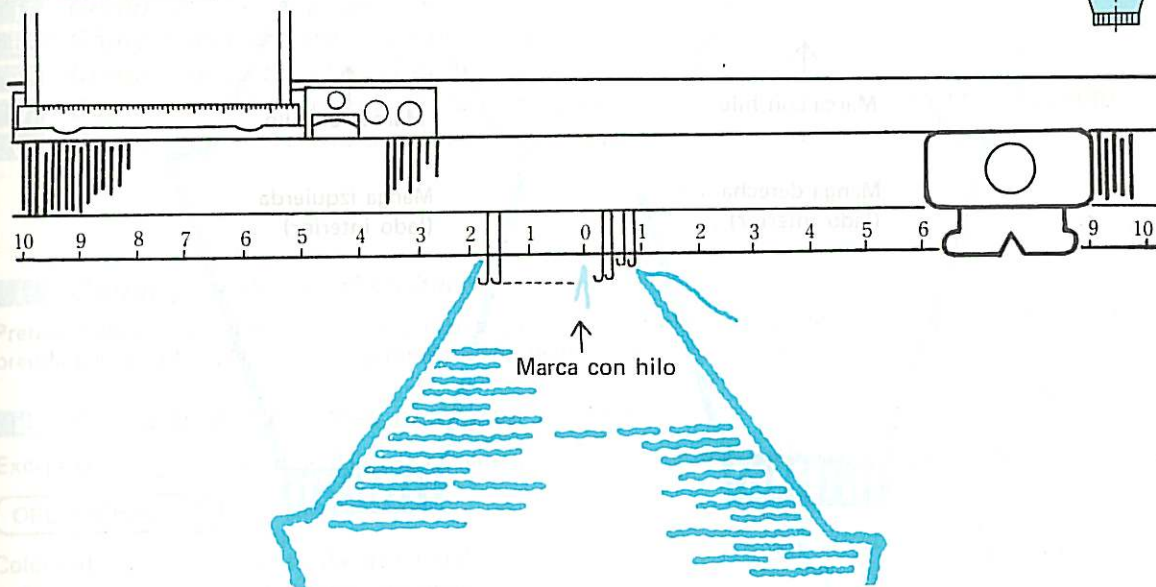

\* Teja la otra manga con el mismo patrón, pero invierta el proceso de formar la parte superior de la manga raglán.

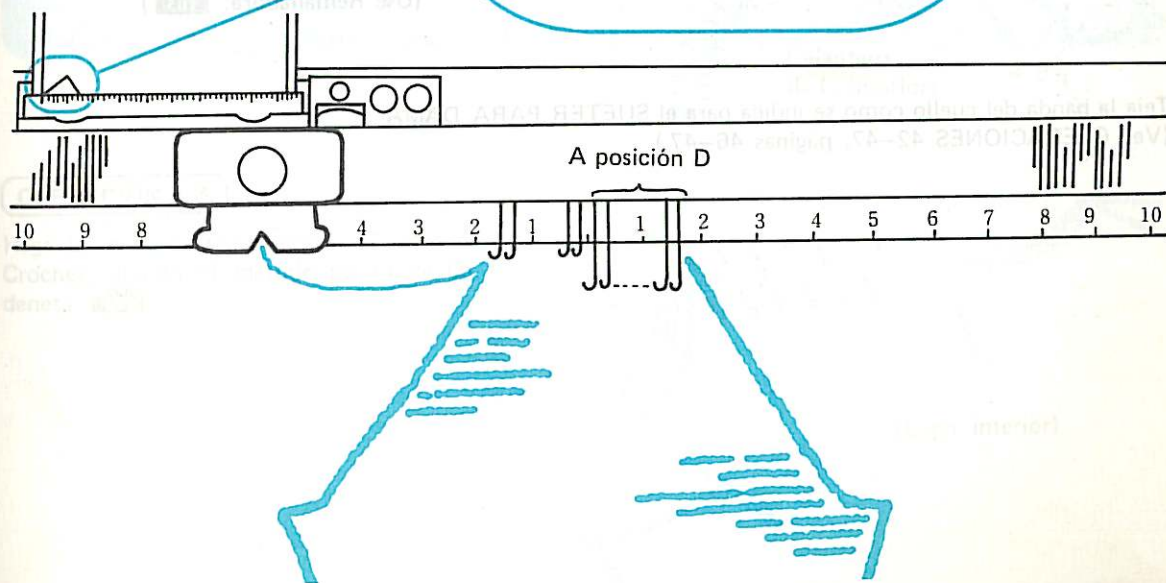
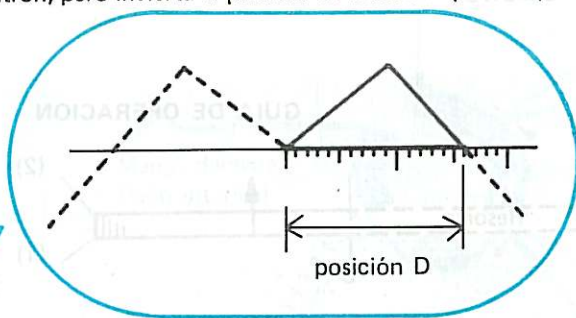

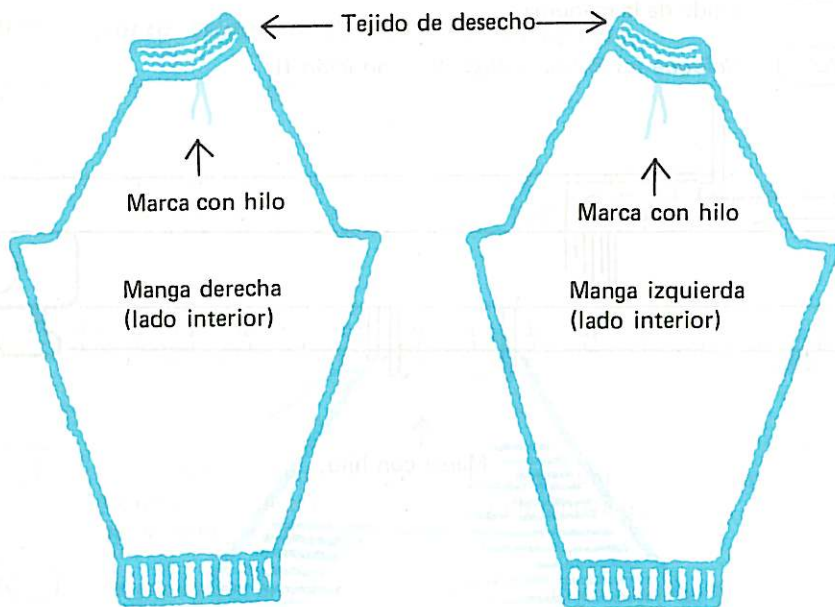

## Banda del cuello

### GUIA DE OPERACION

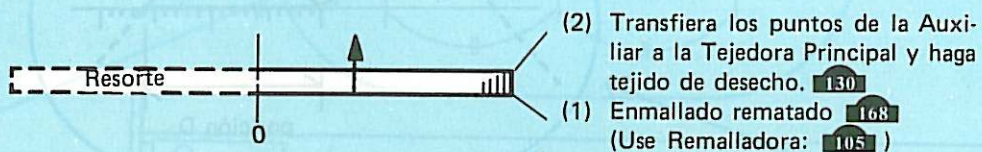

Teja la banda del cuello como se indica para el SUETER PARA DAMA.  
(Vea OPERACIONES 42-47, páginas 46-47.)

## Cómo unir las piezas

Proceda como sigue para coser las piezas.

- i **Cómo prender y planchar**
- ii **Cómo hacer las tres costuras raglán**
- iii **Cómo unir la banda del cuello al escote**
- iv **Cómo hacer la costura raglán restante y la costura de la banda del cuello**
- v **Cómo unir en forma continua los lados y las mangas**

### i **Cómo prender y planchar**

Prenda cada pieza, delantero, espalda, mangas, en sus dimensiones correctas con el lado del interior de la prenda hacia arriba, planchando ligeramente con plancha tibia y tela húmeda.

### ii **Cómo hacer las tres costuras raglán**

Exceptuando la costura izquierda de la espalda, una las tres costuras raglán de la siguiente manera.

#### OPERACION 1

Colocando las piezas de modo que todas estén con el interior hacia arriba, empareje las orillas raglán y únalas con alfileres.

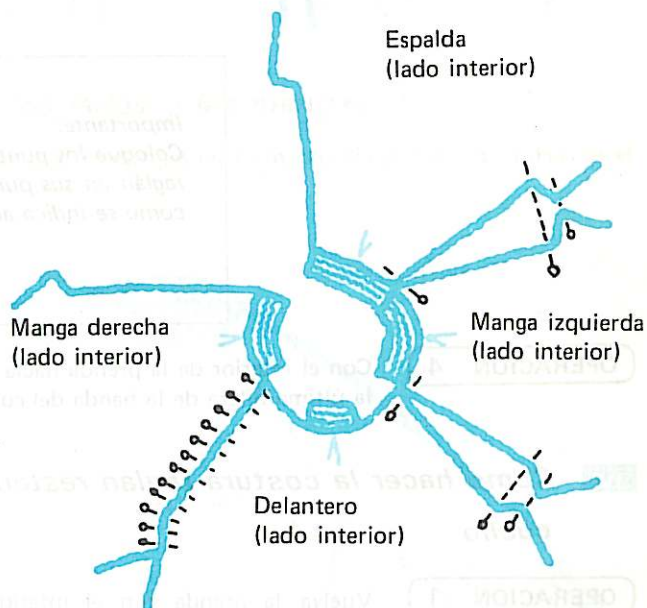

#### OPERACION 2

Haga las costuras raglán con el Gancho de Crochet, usando el método punto de Cadaneta. **199**

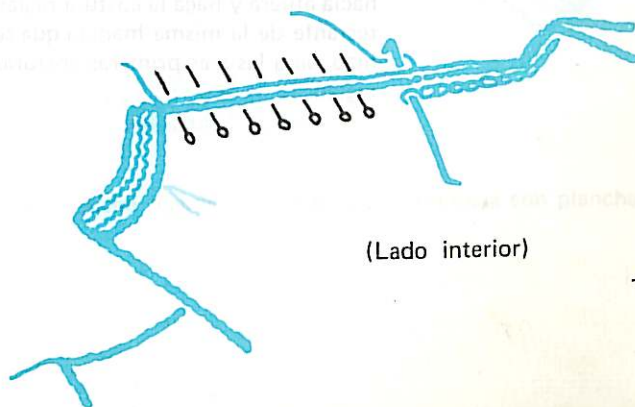

### iii **Cómo unir la banda del cuello al escote**

- OPERACION 1** Coloque la Escala de Puntos para el tejido de la prenda, en el patrón de la banda del cuello, para saber cuántos puntos se han de colocar del escote de modo uniforme.
- OPERACION 2** Coloque en posición B el mismo número de agujas que indica la Escala de Puntos en ambos lados del 0.
- OPERACION 3** Con el exterior de la prenda hacia usted, coloque uniformemente los puntos del escote en las agujas.

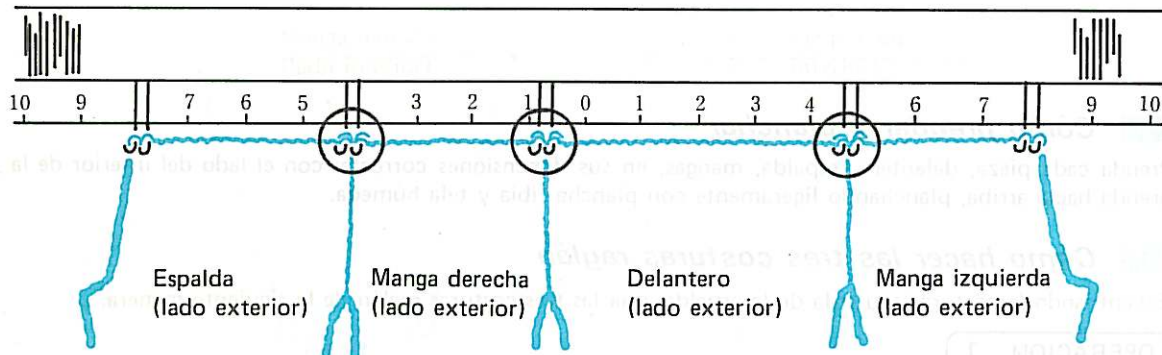

**Importante:**  
Coloque los puntos de la costura raglán en sus puntos adyacentes como se indica aquí.

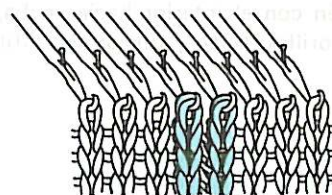

- OPERACION 4** Con el interior de la prenda hacia usted, coloque en las mismas agujas los puntos de la última hilera de la banda del cuello. Remate con la aguja de Ojo Grande.

### iv **Cómo hacer la costura raglán restante y la costura de la banda del cuello**

- OPERACION 1** Vuelva la prenda con el interior hacia afuera y haga la costura raglán restante de la misma manera que se hizo para las tres primeras costuras raglán.

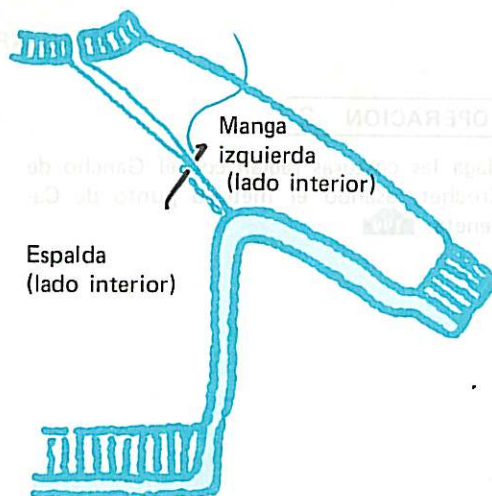

**OPERACION 2**

Vuelva la prenda con el exterior hacia afuera, y haga la costura de la banda del cuello. **198**—F

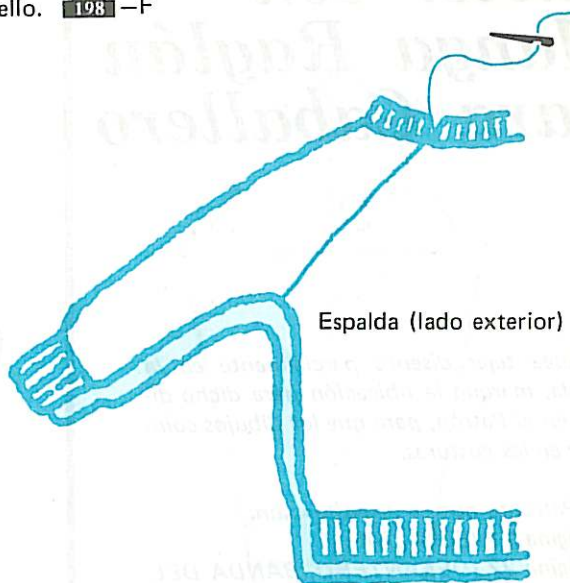

Espalda (lado exterior)

**v** **Cómo unir en forma continua los lados y las mangas**

Valiéndose de la Aguja de Ojo Grande, una los lados y las mangas en forma continua como se indica en el dibujo. **198**—A y F.

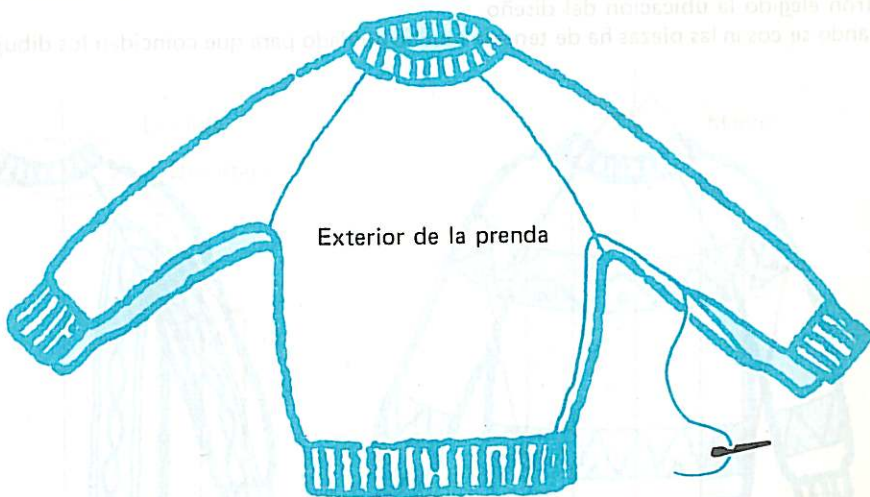

Exterior de la prenda

Oculte los extremos de hilo aparentes, cosiéndolos. Planche ligeramente la prenda terminada con plancha tibia y tela húmeda.

# Suéter con Manga Raglán para Caballero



Si desea tejer diseños parcialmente en la prenda, marque la ubicación para dicho diseño en el Patrón, para que los dibujos coincidan en las costuras.

Los Patrones que se necesitan son:

Página 21 (ESPALDA)

Página 22 (DELANTERO, BANDA DEL CUELLO)

Página 23 (MANGA)

Hilo que se necesita: 450-600g. de hilo mediano.

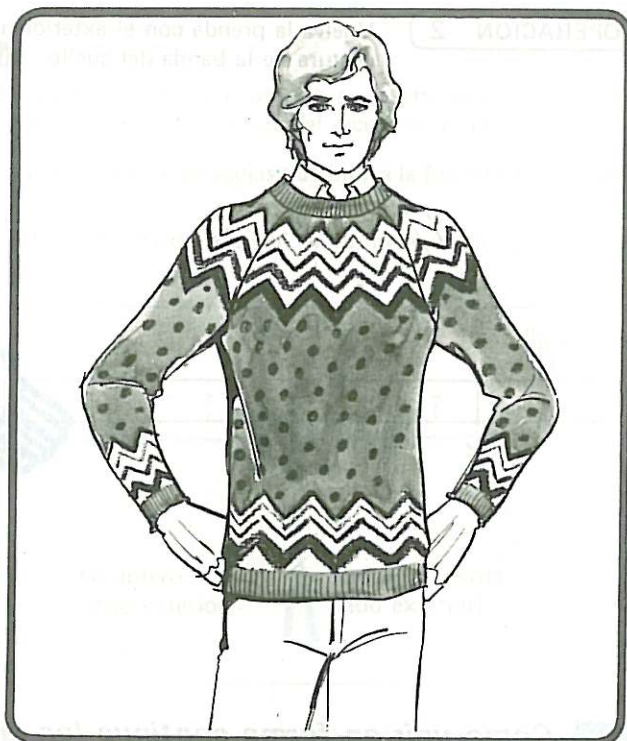

Para poder tejer el diseño parcialmente en la prenda cómo se indica en el dibujo, por ejemplo, marque en el patrón elegido la ubicación del diseño.

Cuando se cosan las piezas ha de tenerse mucho cuidado para que coincidan los dibujos de pieza a pieza.

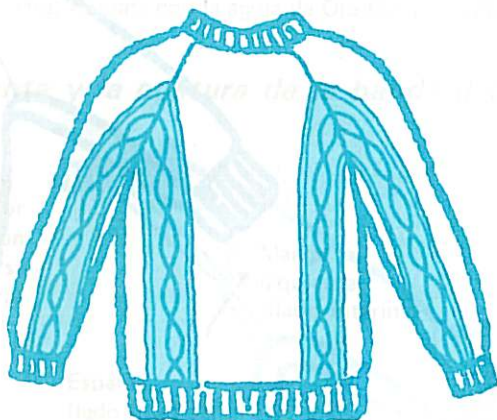

Véase en el libro de instrucciones de la tejedora para efectuar el tejido del diseño parcial.

A. Ubicación horizontal de los diseños.

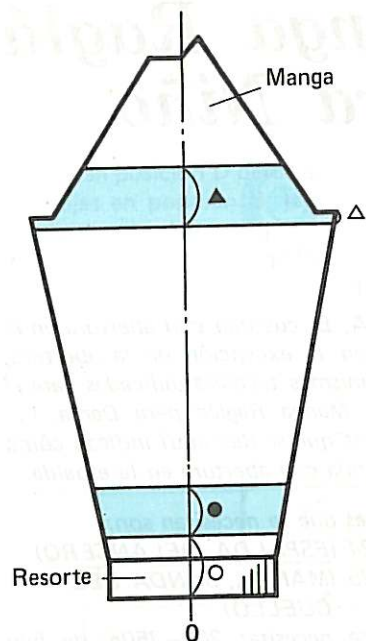
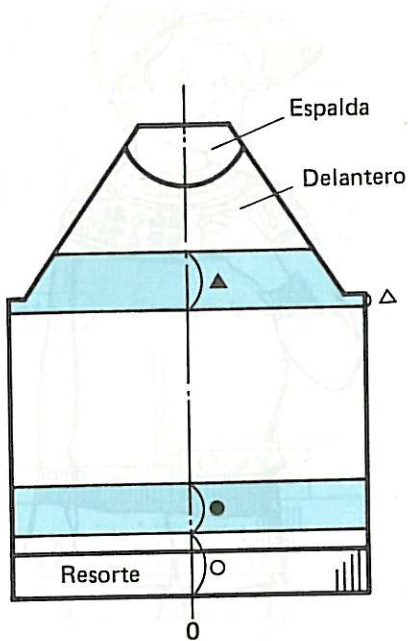

B. Ubicación vertical de los diseños.

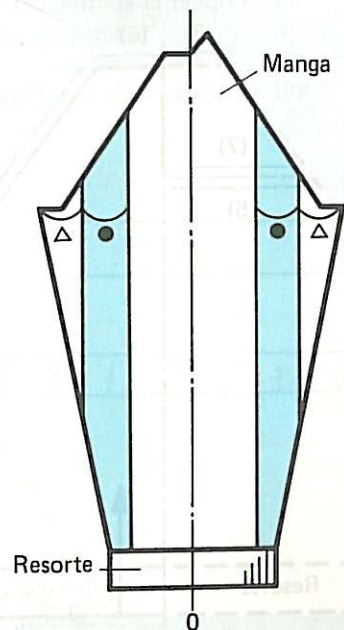
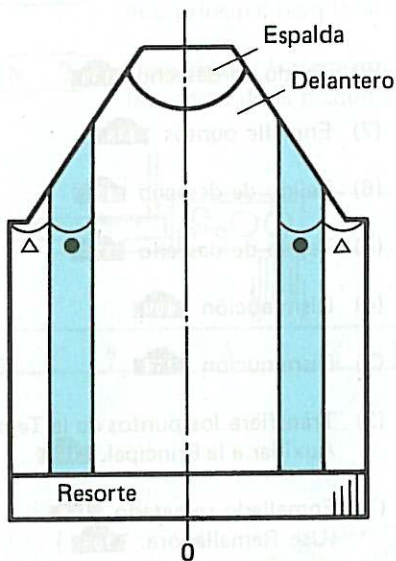

SUETER CON MANGA RAGLAN PARA CABALLERO

# Suéter con Manga Raglán para Niño

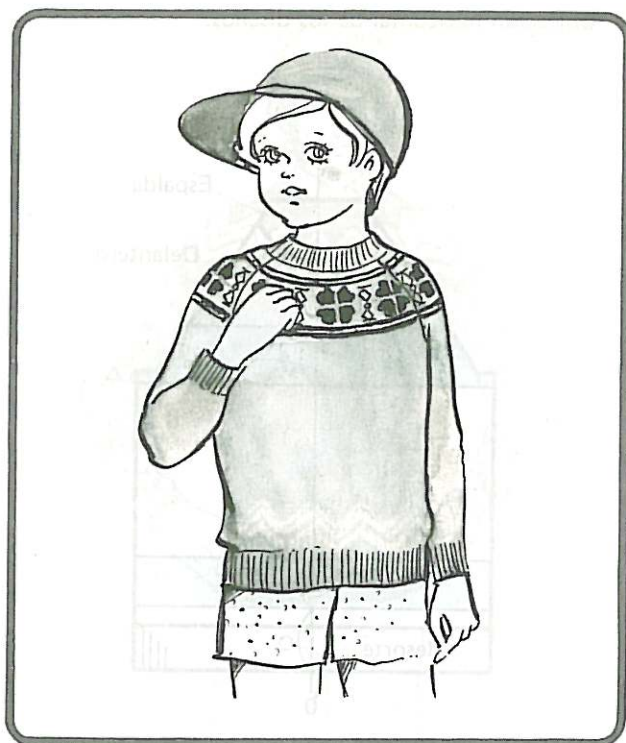

Las tallas A, B, cuentan con abertura en la espalda. Con la excepción de la abertura, utilice las mismas técnicas indicadas para el Suéter con Manga Raglán para Dama. Las instrucciones que se dan aquí indican cómo tejer la prenda con abertura en la espalda.

Los Patrones que se necesitan son:  
 Página 24 (ESPALDA, DELANTERO)  
 Página 25 (MANGA, BANDA DEL CUELLO)

Hilo que se necesita: 200–350g. de hilo mediano.

## Espalda

### GUIA DE OPERACION

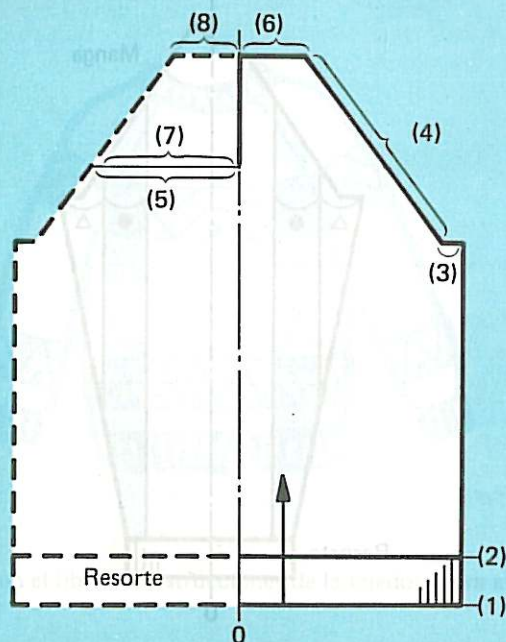

- (8) Tejido de desecho 130
- (7) Enmalle puntos 135
- (6) Tejido de desecho 130
- (5) Tejido de desecho 134
- (4) Disminución 109
- (3) Disminución 114
- (2) Transfiera los puntos de la Tejedora Auxiliar a la Principal. 169
- (1) Enmallado rematado 168  
(Use Remalladora: 105 )



Desde el enmallado hasta el comienzo de la abertura en la espalda, teja de la manera indicada para SUETER CON MANGA RAGLAN PARA DAMA.

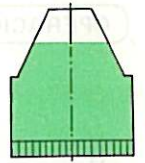

### Abertura en la espalda

Divida el tejido en dos secciones al centro (0), y trabaje cada sección por separado para formar la abertura en la espalda.

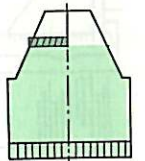

#### OPERACION 1

En el mismo lado del Carro, coloque las agujas en posición D desde el 0 hasta la orilla. Para la sección con las agujas en posición B, teja varias hileras de tejido de desecho y retire la sección de la máquina.

134

#### Importante

Coloque las agujas vacías en posición A.

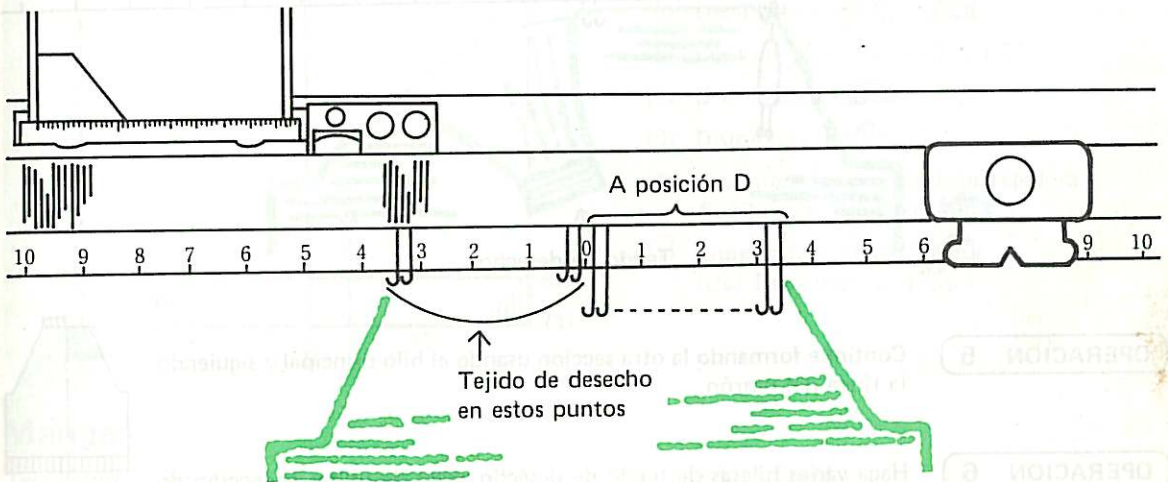

#### OPERACION 2

Con ambas Palancas Russell en posición II continúe el tejido con el hilo principal para la sección que queda en las agujas.

#### OPERACION 3

Después que haya tejido hasta el final, haga tejido de desecho y retire la sección de la máquina.

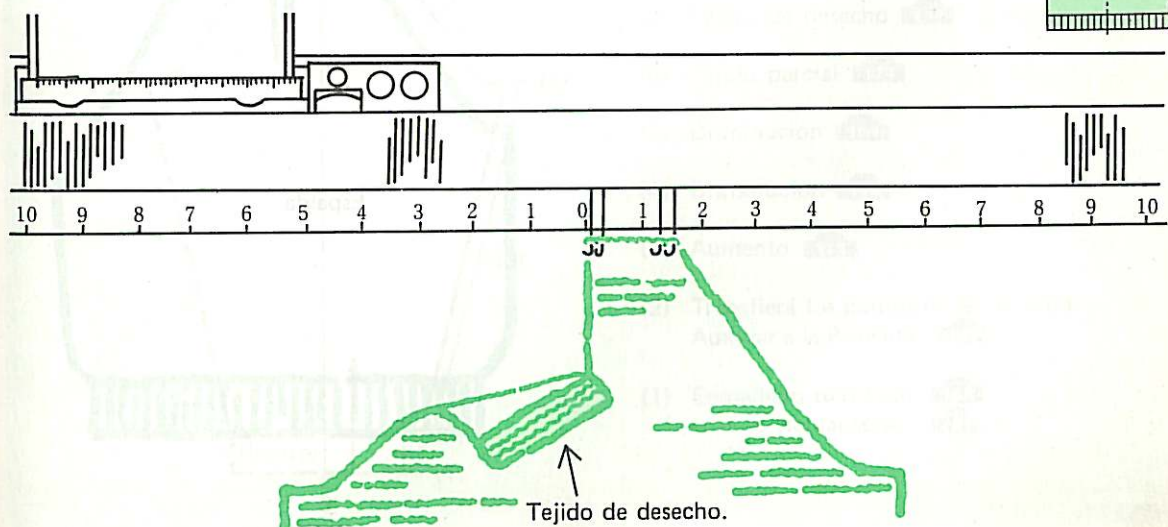
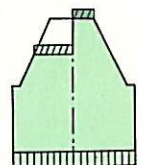

**OPERACION 4**

Coloque el Patrón en el comienzo de la abertura en la espalda, y coloque los puntos de la otra sección en la máquina. **135**

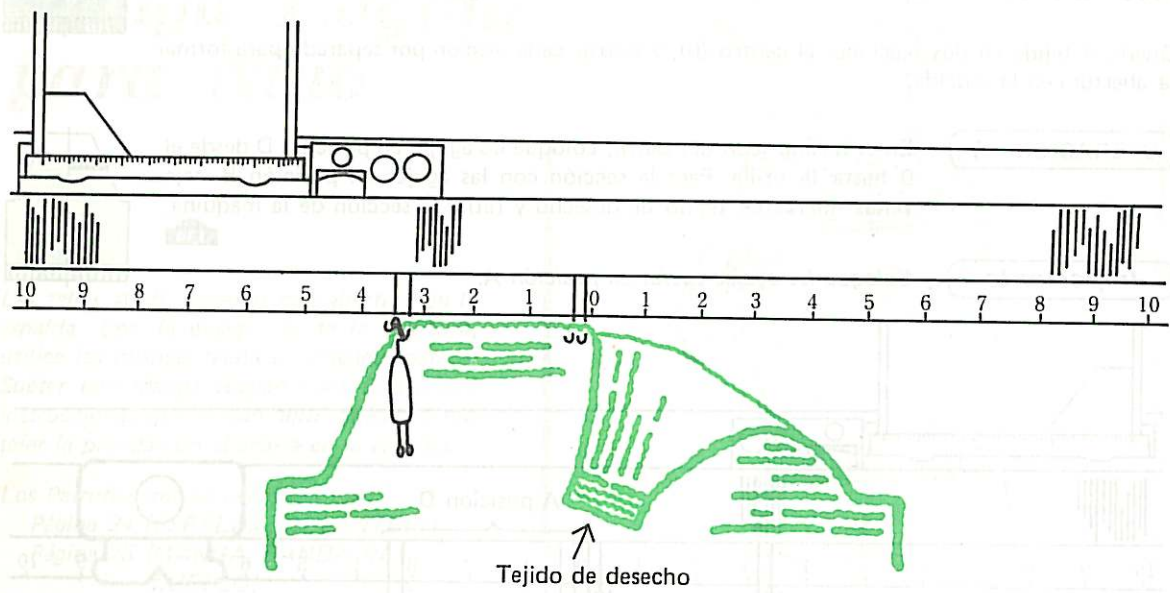

**OPERACION 5**

Continúe formando la otra sección usando el hilo principal y siguiendo la línea del patrón.

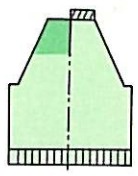

**OPERACION 6**

Haga varias hileras de tejido de desecho antes de quitar la sección de la máquina.

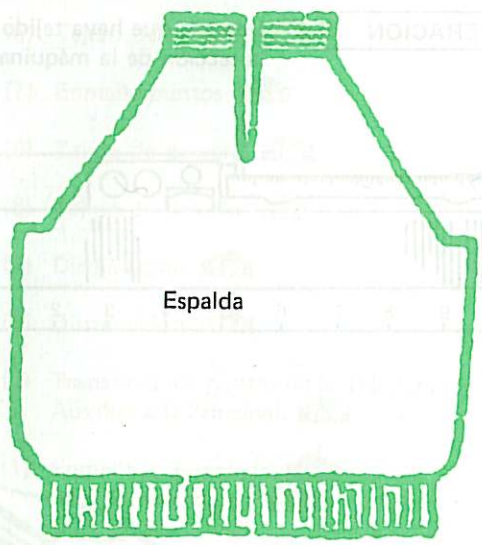

## Delantero

Teja como se indica para el SUETER CON MANGA RAGLAN PARA DAMA.  
(Vea las páginas 100–103.)

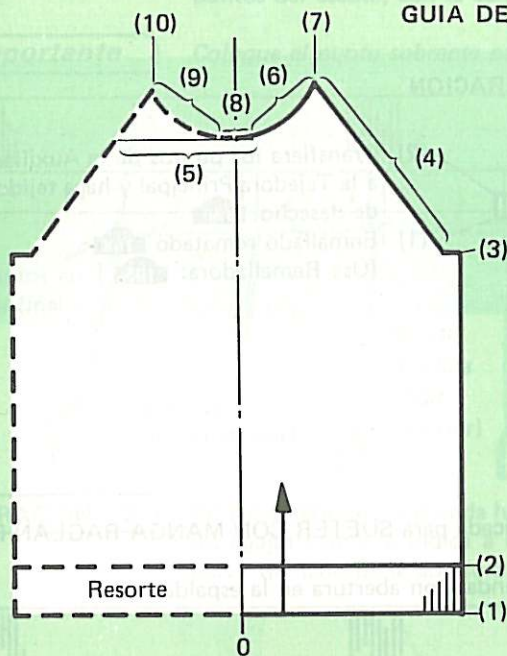

- (10) Remate 2 puntos
- (9) Disminución **114** y **109**
- (8) Tejido de desecho **134**
- (7) Remate 2 puntos
- (6) Disminución **114** y **109**
- (5) Coloque agujas en posición D.
- (4) Disminución **109**
- (3) Disminución **114**
- (2) Transfiera los puntos de la Tejedora Auxiliar a la Principal. **169**
- (1) Enmallado rematado **168**  
(Use Remalladora: **105**)

## Mangas

Teja como se indica para el SUETER CON MANGA RAGLAN PARA DAMA.  
(Vea las páginas 103–106.)

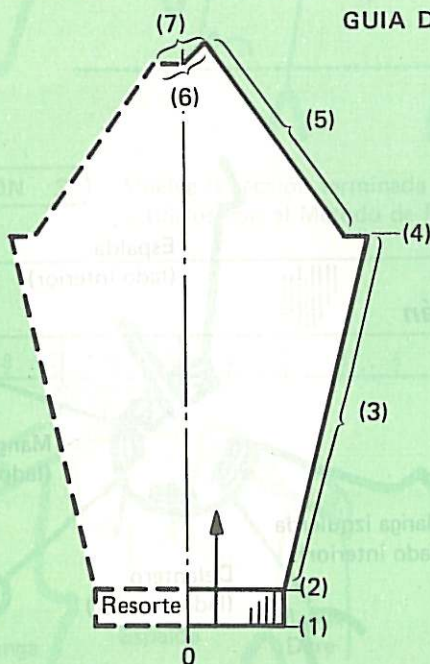

- (7) Tejido de desecho **130**
- (6) Tejido parcial **124**
- (5) Disminución **109**
- (4) Disminución **114**
- (3) Aumento **118**
- (2) Transfiera los puntos de la Tejedora Auxiliar a la Principal. **169**
- (1) Enmallado rematado **168**  
(Use la Remalladora: **105**)

## Banda del cuello

Cambie la Escala de Puntos por la que tiene le número 10% mayor que el usado originalmente para el tejido de la prenda. Teja la banda del cuello como se indica para el SUETER PARA DAMA. (Vea OPERACIONES 42-47, páginas 46-47.)

### GUIA DE OPERACION

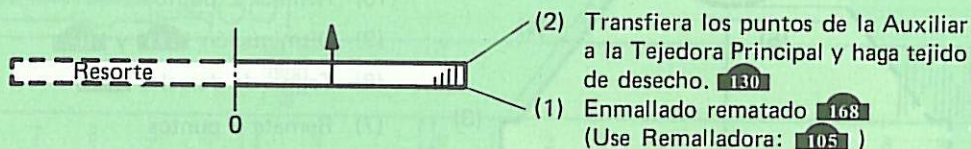

## Cómo unir las piezas

Cosa las piezas en tallas C, D, y E de la manera indicada para SUETER CON MANGA RAGLAN PARA DAMA. (Vea las páginas 107-109)

Las instrucciones a continuación son para coser las prendas con abertura en la espalda.

- i** *Cómo prender y planchar*
- ii** *Cómo hacer las tres costuras raglán*
- iii** *Cómo unir la banda del cuello al escote*
- iv** *Cómo hacer la costura raglán restante*
- v** *Cómo unir los lados y las mangas*
- vi** *Cómo terminar la abertura en la espalda y coser los botones*

### **i** *Cómo prender y planchar*

Prenda cada pieza, delantero, espalda y mangas, en sus dimensiones correctas con el interior de la prenda hacia arriba. Planche con plancha tibia y tela húmeda.

### **ii** *Cómo hacer las tres costuras raglán*

Con excepción de la costura raglán de la izquierda en la espalda, haga las tres costuras raglán utilizando un gancho de crochet. (Vea la página 107)

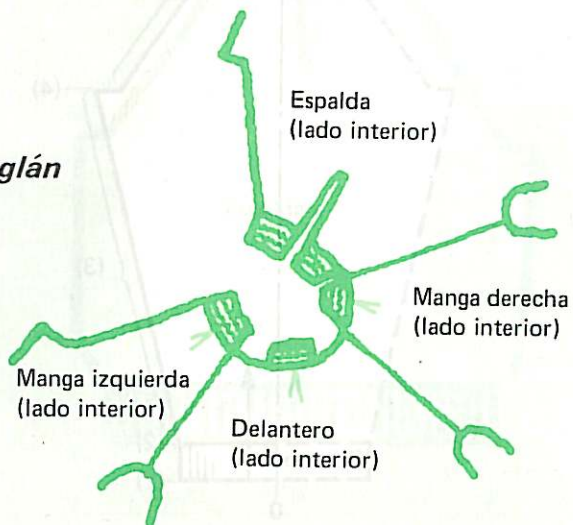

### iii Cómo unir la banda del cuello al escote

#### OPERACION 1

Vea OPERACION 1-3, página 108, y coloque en las agujas uniformemente los puntos del escote, con la cara exterior hacia usted.

#### Importante

Coloque el punto sobrante para costura en el punto adyacente.

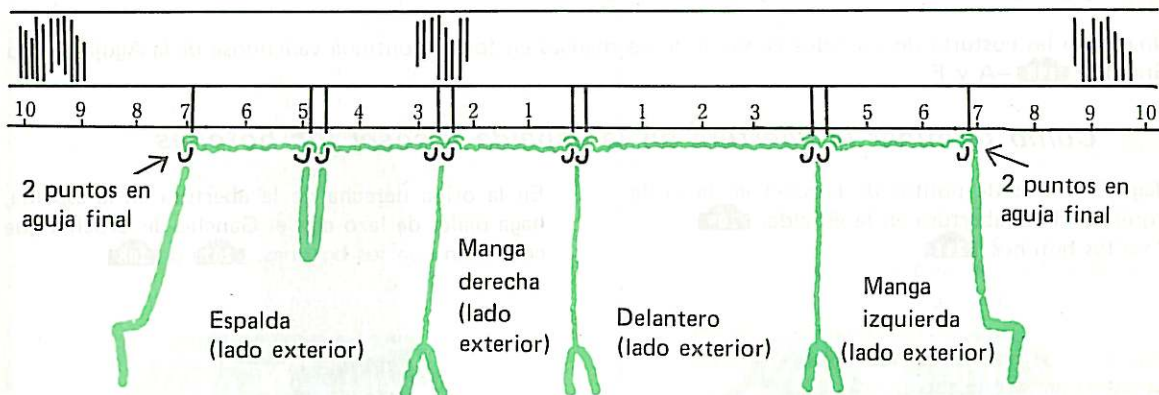

#### OPERACION 2

Con el exterior de la prenda hacia arriba, coloque los puntos de la banda del cuello en las agujas como se indica a continuación. Trabaje con el Método de Punto Atrás a partir del lado de la abertura en la espalda. **145**

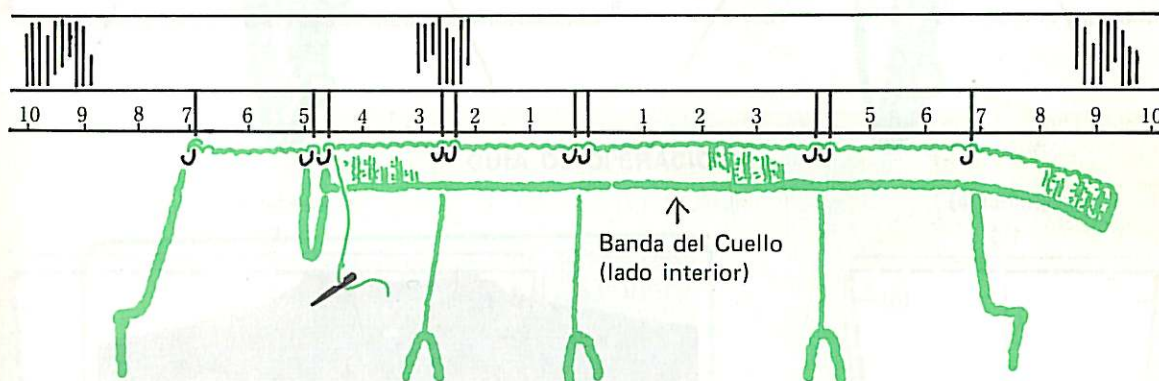

#### OPERACION 3

Vuelva la sección terminada para unir la banda restante a la otra mitad de la espalda y únelos con el Método de Punto Atrás.

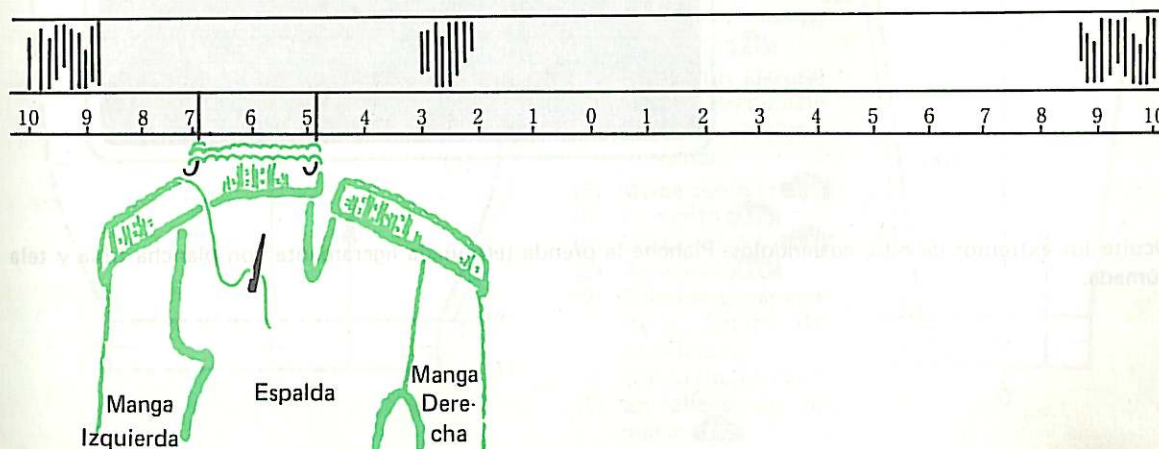

#### iv **Cómo hacer la costura raglán restante**

Con Gancho para Crochet, haga la costura raglán restante, de la misma manera que lo hizo para las primeras tres costuras.

#### v **Cómo unir los lados y las mangas**

Una tanto las costuras de los lados como la de las mangas en forma continua valiéndose de la Aguja de Ojo Grande. **198** -A y F

#### vi **Cómo terminar la abertura en la espalda y coser los botones**

Haga 3 hileras de puntos de crochet en la orilla izquierda de la abertura en la espalda. **209**  
Cosa los botones. **211**

En la orilla derecha de la abertura en la espalda, haga ojales de lazo con el Gancho de Crochet que coincidan con los botones. **207** ó **208**

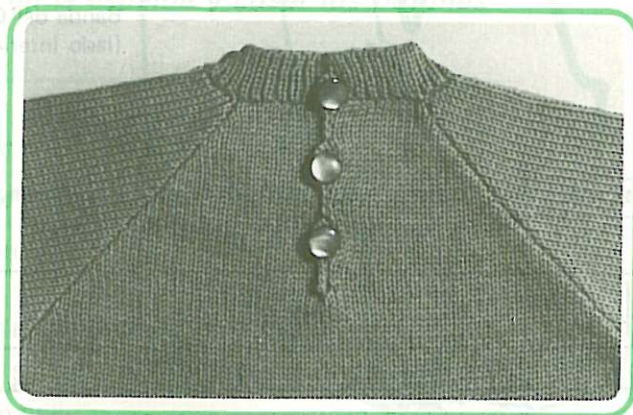
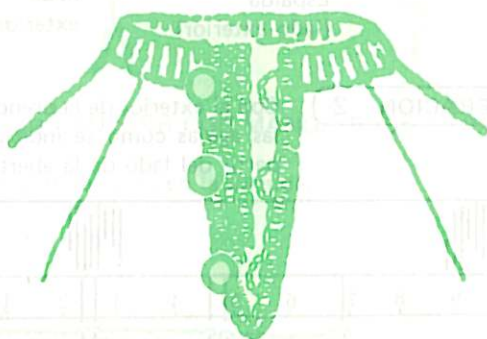
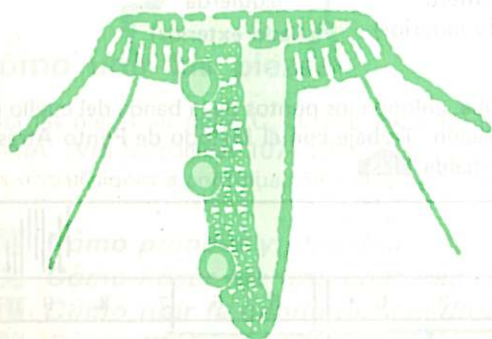

Oculte los extremos de hilo, cosiéndolos. Planche la prenda terminada ligeramente con plancha tibia y tela húmeda.

# Falda para Dama



Se suministran patrones de cuatro y de dos piezas. Con todo usted podrá disfrutar del tejido de cualquier tipo de falda si le pone algo de cuidado en la modificación de los patrones.

La instrucción que se ofrece aquí es para elaborar una falda de dos piezas, sin embargo, las mismas técnicas son aplicables tanto para la falda de cuatro piezas como la de dos.

El Patrón que se necesita es: *Página 26.*  
Hilo necesario: 350–450g de hilo mediano.

## GUIA DE OPERACION

(2 tablas)  
(7)

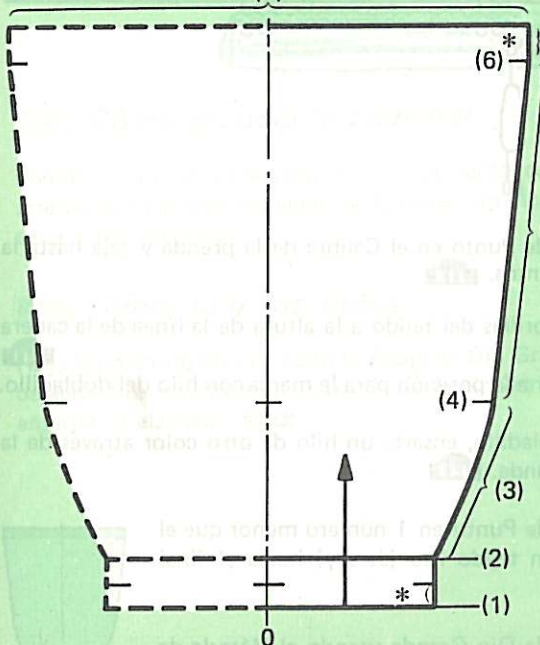

(4 tablas)  
(7)

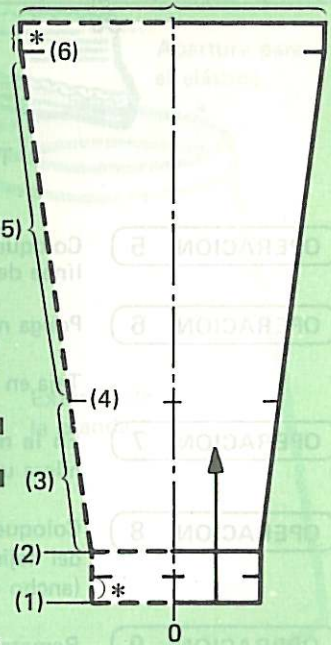

(7) Remate, Método de Cadeneta **146**

\* Tejido liso (Jersey)  
Selector del tamaño de Punto: 1 número menor.

(6) Marca con hilo **143**

(5) Aumento **118**

(4) Marca con hilo **141** (3)

(3) Aumento **118**

(2) Coloque en las agujas los puntos del enmallado.

\* Tejido liso (Jersey)

(1) Enmallado sin rematar **102**

## Enmallado y tejido

**OPERACION 1** Introduzca el Patrón hasta la primera hilera y coloque la Escala de Puntos para el tejido de la prenda.

**OPERACION 2** En la tejedora Principal, enmalle con hilo de desecho el número requerido de puntos, y teja varias hileras. Después teja una hilera con el Cordón de Separación.

**OPERACION 3** Teja la banda de la cintura con el hilo de la prenda. (Se recomienda tejer la primera mitad de la banda en tejido liso cuando se esté usando Tarjeta Perforada.)

**OPERACION 4** Terminada la banda de la cintura, coloque los puntos de la primera hilera del tejido de la prenda en las agujas correspondientes.

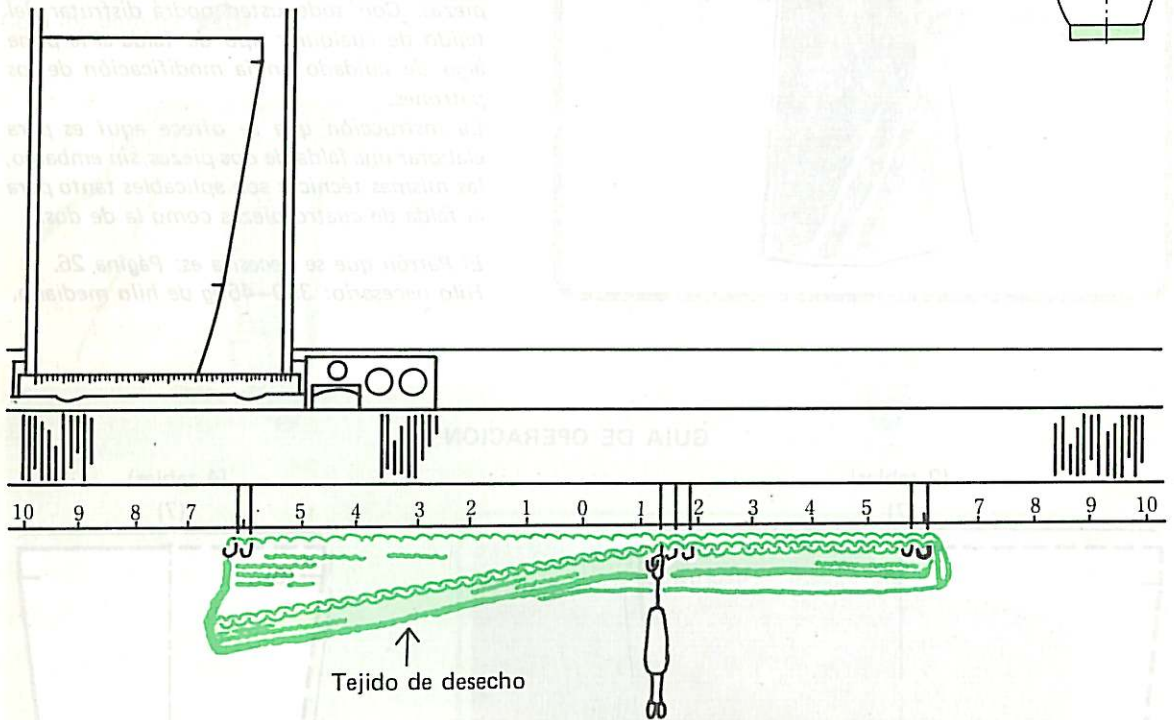
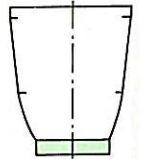

**OPERACION 5** Coloque el Selector del Tamaño de Punto en el Calibre de la prenda y teja hasta la línea de la cadera aumentando puntos. **118**

**OPERACION 6** Ponga marcas con hilo en ambas orillas del tejido a la altura de la línea de la cadera **141**.  
Teja en forma continua hasta llegar a la posición para la marca con hilo del dobladillo.

**OPERACION 7** En la marca con hilo para el dobladillo, ensarte un hilo de otro color através de la hilera usando la Aguja de Ojo Grande. **143**

**OPERACION 8** Coloque el Selector del Tamaño de Punto en 1 número menor que el del tejido de la prenda y teja en tejido liso (Jersey) hasta el final (ancho del dobladillo.)

**OPERACION 9** Remate los puntos con la Aguja de Ojo Grande usando el Método de Punto Atrás. **145**

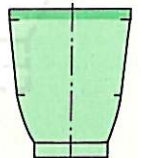



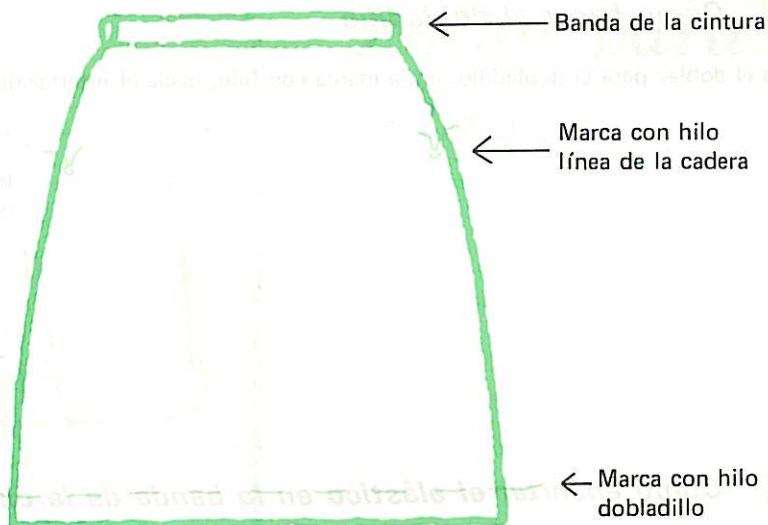

\* Teja la otra pieza con el mismo patrón, de la misma manera que tejó la primera.  
(Si está confeccionando una falda de cuatro piezas, teja tres piezas más con el mismo patrón.)

## Cómo unir las piezas

Proceda como sigue para coser las piezas.

- i** *Cómo prender y planchar*
- ii** *Cómo unir los lados*
- iii** *Cómo hacer el dobladillo*
- iv** *Cómo ensartar el elástico en la banda de la cintura*

### **i** *Cómo prender y planchar*

Prenda cada pieza en sus dimensiones correctas con el interior de la prenda hacia arriba. Planche con plancha tibia y tela húmeda.

### **ii** *Cómo unir los lados*

Haga las costuras laterales con la Aguja de Ojo Grande dejando una abertura en la banda de la cintura para ensartar el elástico. **193**



### iii **Cómo hacer el dobladillo**

Haga el doblez para el dobladillo, en la marca con hilo, hacia el interior de la prenda, y cóselo en su lugar.

205

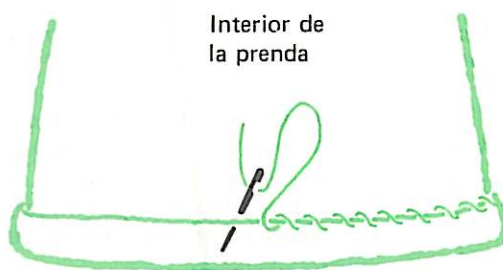

### iv **Cómo ensartar el elástico en la banda de la cintura**

Ensarte el elástico en la banda de la cintura y una los dos extremos del elástico cosiéndolos. **NO CIERRE** la abertura para el elástico.

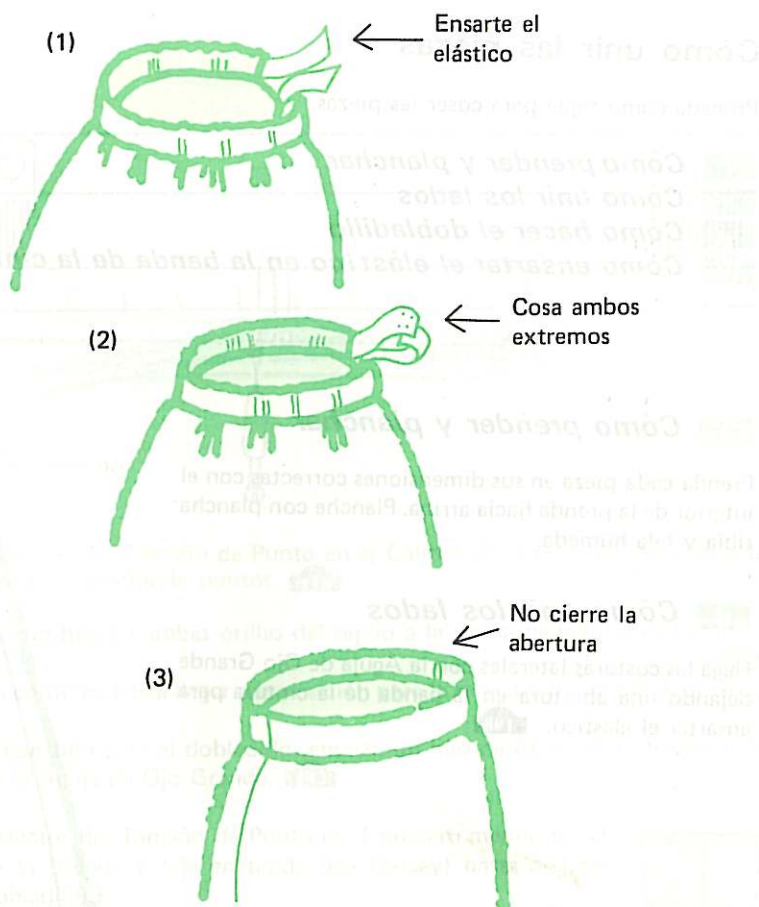

Oculte los extremos de hilo aparentes cosiéndolos. Planche ligeramente la falda terminada, con plancha tibia y tela húmeda.



## Falda para Niña



Las técnicas requeridas son las mismas que se piden para la Falda para Dama.

Teja los tirantes y cósalos en su lugar en la falda, si así lo desea.

El Patrón que se necesita: *Página 27*

Hilo que se necesita: 150–300g. de hilo mediano.

Si se desean tirantes:—

Teja 2 piezas de los tirantes, del largo deseado en resorte 1D. 1R., y cósalos a la falda.

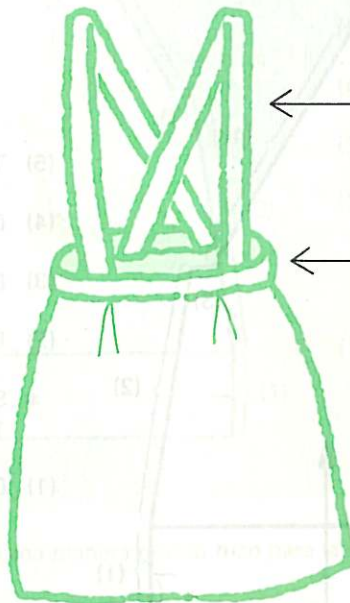

← 2 piezas en resorte 1D. 1R.  
(del largo que se desea)

← El elástico se ensarta  
en forma holgada.

# Saco para Niño

12



Se recomienda usar un hilo suave ya que la prenda es para niños.

Los Patrones necesarios son:

Página 28 (ESPALDA, ALETILLA)

BANDA DEL CUELLO

Página 29 (DELANTERO, MANGA)

Hilo que se necesita: 200g. de hilo mediano

## Espalda

### GUIA DE OPERACION

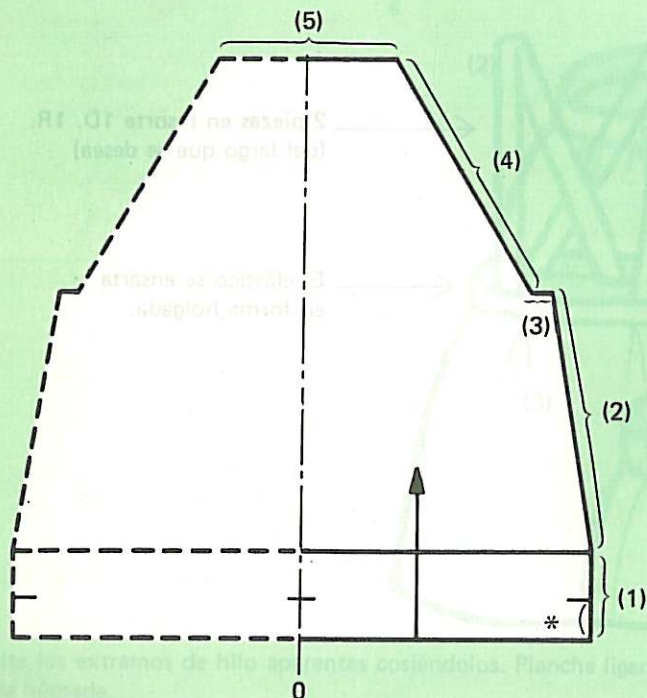

(5) Tejido de desecho 130

(4) Disminución 109

(3) Disminución 114

(2) Disminución 109

\* Selector del Tamaño de Punto:  
1 número menor.

(1) Doblado 150

## Enmallado y tejido

### OPERACION 1

Coloque el Selector del Tamaño de Punto en el Calibre de la prenda. Introduzca el Patrón hasta la primera hilera. Vea el número de puntos para el enmallado.

### OPERACION 2

Coloque en posición B el número requerido de agujas y enmalle con hilo de desecho. Haga varias hileras de tejido de desecho. Entonces teja una hilera con el Cordón de Separación.

### OPERACION 3

Coloque el Selector del Tamaño de Punto en 1 número menor que el Calibre de la prenda y teja la primera mitad del dobladillo con el hilo principal.

### OPERACION 4

Coloque el Selector de nuevo en el Calibre de la prenda y teja la segunda mitad del dobladillo.

### OPERACION 5

Coloque los puntos de la primera hilera del tejido de la prenda en las agujas correspondientes. Teja una hilera con el Selector del Tamaño de Punto puesto en 2 números más que el Calibre de la prenda.

### OPERACION 6

Vuelva a poner el Selector del tamaño de Punto en el Calibre de la prenda, y teja en forma continua siguiendo la línea del patrón. Termine el tejido con el tejido de desecho.

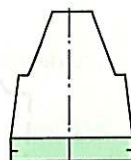
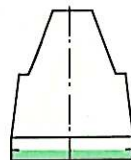

## Delanteros

Teja los delanteros derecho e izquierdo en patrón simétrico.

**GUIA DE OPERACION**

(6) Remate de 2 puntos

(5) Disminución **114** y **109**

(4) Disminución **109**

(3) Disminución **114**

(2) Disminución **109**

\* Selector del Tamaño de Punto: 1 número menor

(1) Dobladillo **150**

Enmalle y teja el dobladillo de la misma manera que lo hizo para la espalda, luego siga la línea del patrón.

Termine el tejido cuando queden 2 puntos en las agujas y remátelos con el extremo del hilo principal.

\* Teja la otra pieza con el patrón invertido.

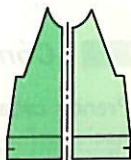

## Mangas

Teja 2 piezas con el mismo patrón.

**GUIA DE OPERACION**

(5) Tejido de desecho **130**

(4) Disminución **109**

(3) Disminución **114**

(2) Aumento **118**

\* Selector del Tamaño de Punto:  
1 número menor

(1) Doblado **150**

Enmalle y teja el dobladillo de la manga de la misma manera que lo hizo para la espalda, luego siga la línea del patrón. Termine con tejido de desecho y retrelo de la máquina.

## Cómo unir las piezas

Proceda como sigue.

- i** **Cómo prender y planchar**
- ii** **Cómo hacer todas las costuras raglán**
- iii** **Cómo unir la banda del cuello**
- iv** **Cómo unir las aletillas**
- v** **Cómo unir los lados y las mangas**

### **i** **Cómo prender y planchar**

Prenda cada pieza, delanteros, espalda y mangas, en sus dimensiones correctas con el interior de la prenda hacia arriba y planche con plancha tibia y tela humidada.

## ii Cómo hacer todas las costuras raglán

Valiéndose del gancho de crochet, haga todas las costuras raglán usando el Método de Cadeneta. **199**

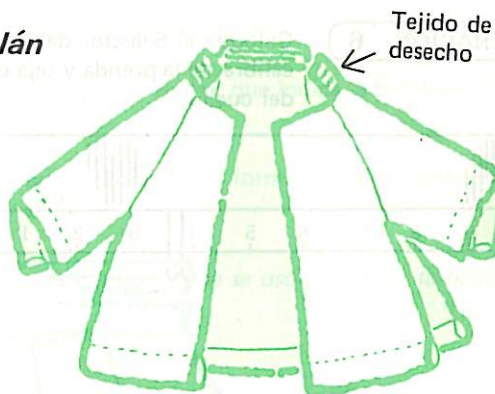

## iii Cómo unir la banda del cuello

Teja en forma continua la banda del cuello, en los puntos de la orilla del escote de la manera siguiente:

### GUIA DE OPERACION

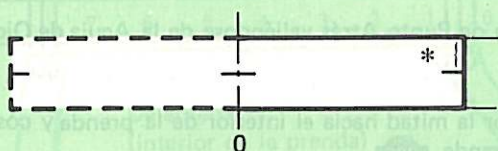

(2) Remate con Método de Punto Atrás **145**

\* Selector del Tamaño de Punto:  
1 número menor.

(1) Teja en forma continua en los puntos de la orilla del escote.

**OPERACION 1** Coloque el Patrón en la primera hilera para tejer la banda del cuello.

**OPERACION 2** Cambie la Escala de Puntos por el que tenga el número 10% menor del que se usó para el tejido de la prenda. Aumente el Selector de Hileras en 10%.

**OPERACION 3** Coloque en posición B, el mismo número de agujas que se indica en OPERACION 2.

**OPERACION 4** Con el interior de la prenda hacia arriba, coloque los puntos de la orilla del escote en forma pareja en las agujas.

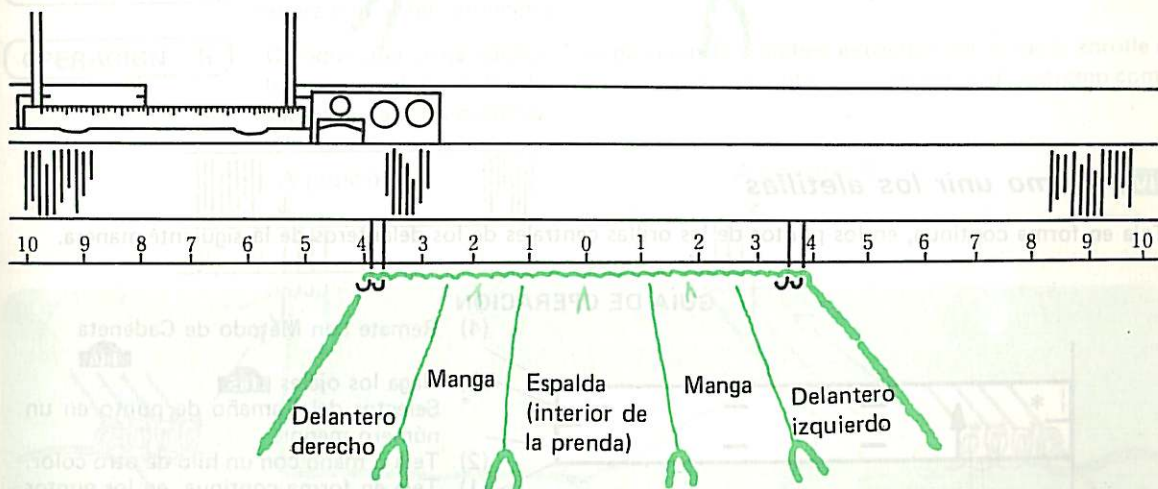

**OPERACION 5** Teja la mitad de la banda del cuello con el calibre de la prenda.

**OPERACION 6**

Coloque el Selector del Tamaño de Punto en 1 número menos que el calibre de la prenda y teja en forma continua la otra mitad de la banda del cuello.

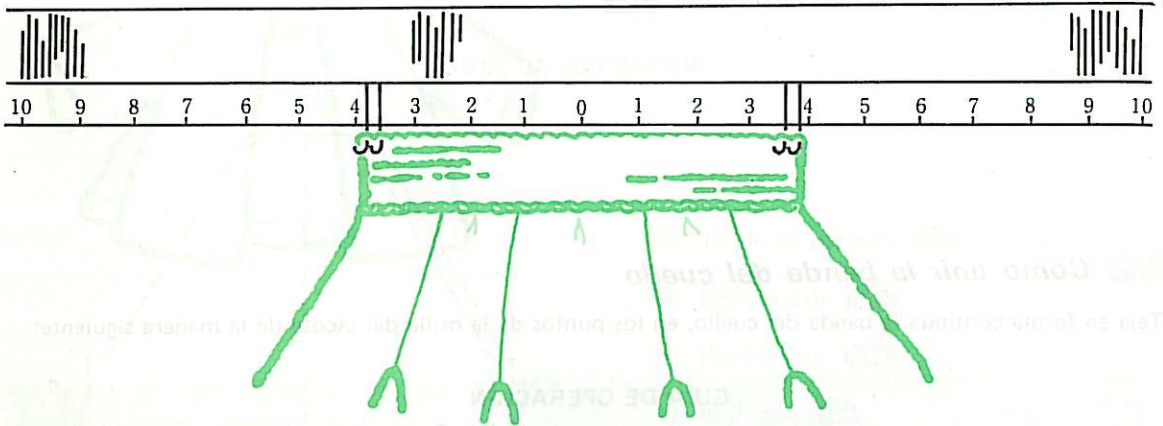

**OPERACION 7**

Remate utilizando el Método de Punto Atrás valiéndose de la Aguja de Ojo Grande.

145

**OPERACION 8**

Doble la banda del cuello por la mitad hacia el interior de la prenda y cósala en su lugar con la Aguja de Ojo Grande.

205

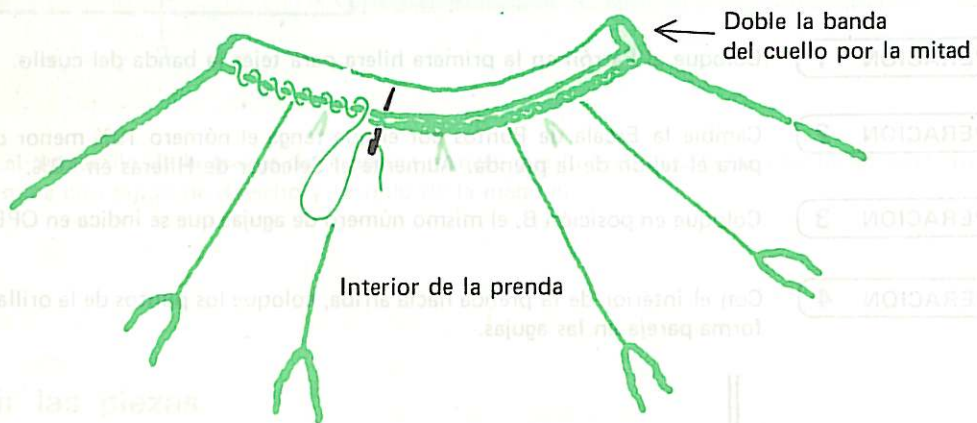

**iv** *Cómo unir los aletillas*

Teja en forma continua, en los puntos de las orillas centrales de los delanteros de la siguiente manera.

**GUIA DE OPERACION**

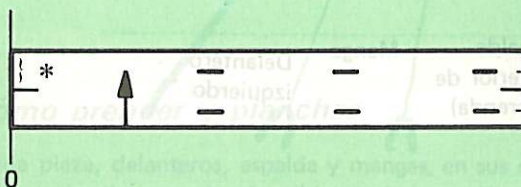

(4) Remate con Método de Cadeneta

146

(3) Haga los ojales  
Selector del Tamaño de punto en un número menor.

(2) Teja a mano con un hilo de otro color.  
(1) Teja en forma continua, en los puntos de la orilla.



**OPERACION 1**

Coloque el Patrón en la primera hilera para tejer la aletilla.

**OPERACION 2**

Coloque en posición B el número requerido de agujas, que indica la Escala de Puntos usada para la banda del cuello.

**OPERACION 3**

Con el interior del delantero hacia arriba, coloque en forma pareja los puntos de la orilla central en las mismas agujas. **137**

**Importante**

*El número en el Selector de Hileras es el mismo que se usó para tejer la banda del cuello.*

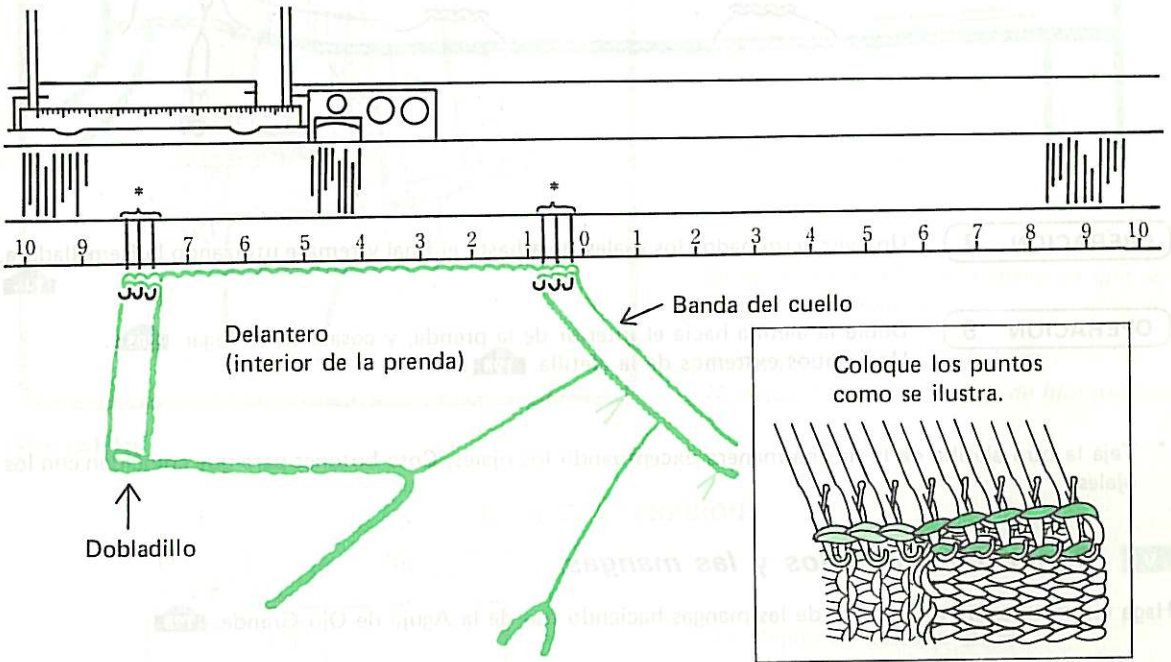

**OPERACION 4**

Coloque las agujas en posición D, y las Palancas Russell en posición II, y teja una hilera con el hilo principal.

**OPERACION 5**

Coloque una aguja adicional en posición D a ambos extremos del tejido y enrolle el hilo principal alrededor de las mismas para aumentar un punto en cada extremo como sobrante para las costuras.

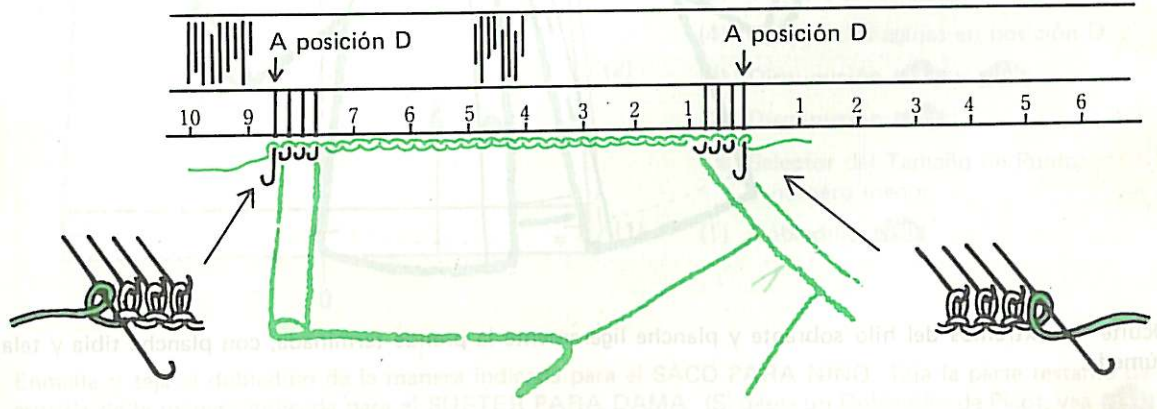

**OPERACION 6**

Continúe tejiendo hasta llegar a la posición de los ojales.

**OPERACION 7**

Trabaje los ojales. Véase la TECNICA **165**.

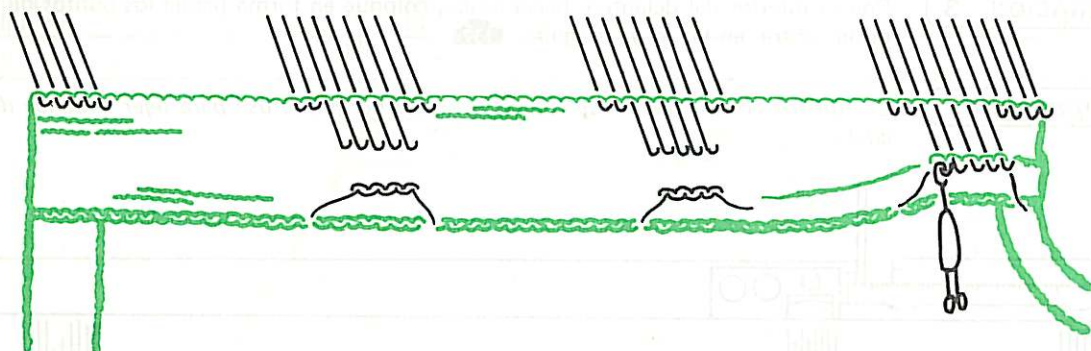
**OPERACION 8**

Una vez terminados los ojales, teja hasta el final y remate utilizando la Remalladora.

**146****OPERACION 9**

Doble la aletilla hacia el interior de la prenda, y cósala en su lugar **205**.  
Una ambos extremos de la aletilla. **198**

\* Teja la otra aletilla de la misma manera exceptuando los ojales. Cosa botones para que coincidan con los ojales.

### **v** *Cómo unir los lados y las mangas*

Haga las costuras de los lados y de las mangas haciendo uso de la Aguja de Ojo Grande. **198**



Oculte los extremos del hilo sobrante y planche ligeramente la prenda terminada, con plancha tibia y tela húmeda.

# Chaleco para Niño



Se recomienda usar hilo suave ya que será usado por un niño.

El Patrón requerido: Página 30

Hilo que se necesita: 100g. de hilo mediano

## Espalda

### GUIA DE OPERACION

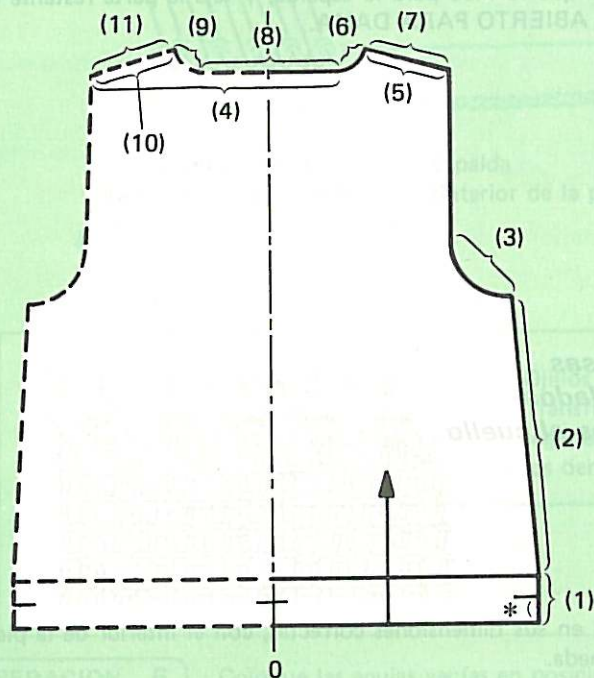

- (11) Tejido de desecho **130**
- (10) Tejido parcial **124**
- (9) Disminución **114** y **109**
- (8) Tejido de desecho **134**
- (7) Tejido de desecho **134**
- (6) Disminución **114** y **109**
- (5) Tejido parcial **124**
- (4) Coloque las agujas en posición D
- (3) Disminución **114** y **109**
- (2) Disminución **109**
- \* Selector del Tamaño de Punto:  
1 número menor
- (1) Doblamiento **150**

Enmalle y teja el dobladillo de la manera indicada para el SACO PARA NIÑO. Teja la parte restante de la espalda de la manera indicada para el SUETER PARA DAMA. (Si desea un Doblamiento de Picot, vea **151**.)

## Delanteros

Teja el derecho y el izquierdo en forma simétrica.

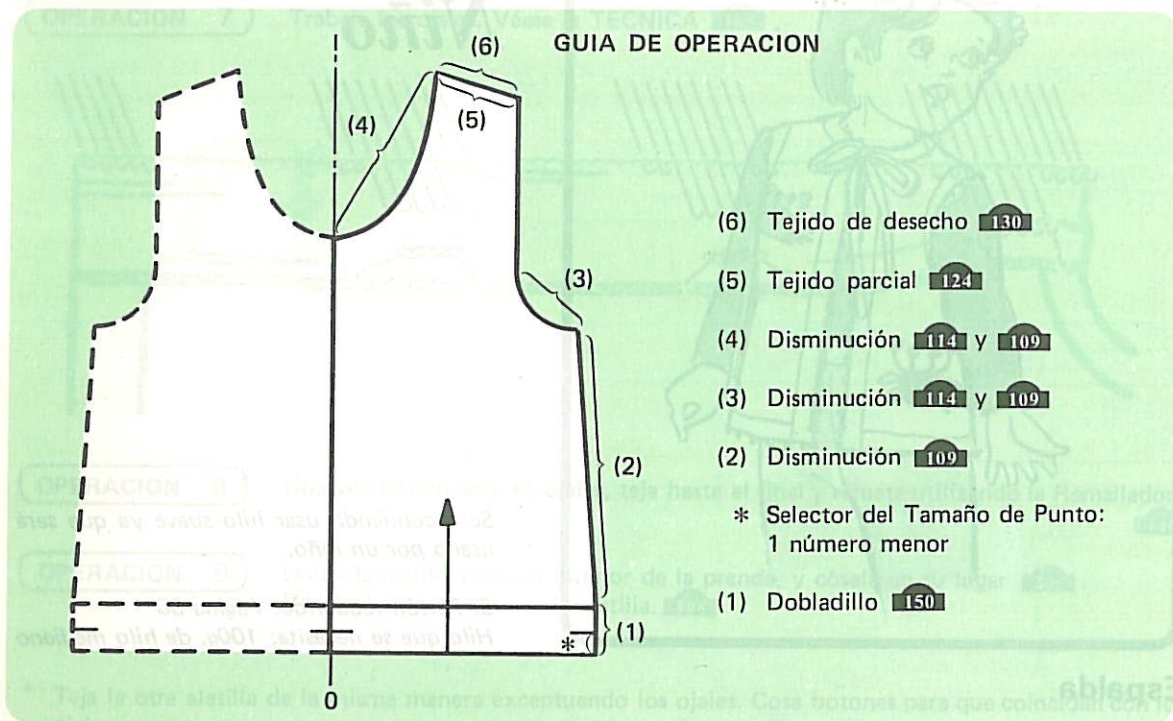

Enmalle y teja el dobladillo de la misma manera que lo hizo para la espalda, y teja la parte restante del delantero de la manera indicada para el SUETER ABIERTO PARA DAMA.

## Cómo coser las piezas

Proceda como sigue.

- i** *Cómo prender y planchar*
- ii** *Cómo unir ambos hombros*
- iii** *Cómo hacer la banda del cuello*
- iv** *Cómo hacer las aletillas*
- v** *Cómo hacer las bandas de las sisas*
- vi** *Cómo hacer las costuras de los lados*
- vii** *Cómo hacer pompones y coserlos al cuello*

### **i** *Cómo prender y planchar*

Prenda cada pieza, delanteros, espalda, y mangas en sus dimensiones correctas, con el interior de la pieza hacia arriba. Planche con plancha tibia y tela húmeda.

### **ii** *Cómo unir ambos hombros*

Una ambos hombros en la máquina como se indica para el SUETER PARA DAMA.

### iii Cómo hacer la banda del cuello

Teja en forma continua la banda del cuello, en los puntos de la orilla del escote, de la manera siguiente.

**GUIA DE OPERACION** (3) Remate con Método de Cadeneta 146

\* Selector del Tamaño de Punto:  
1 número menor

(2) Haga ojillos de picot

(1) Teja en forma continua en los puntos de la orilla del escote.

**OPERACION 1** Cambie la Escala de Puntos por el que tiene el número 10% menor al que se usó originalmente para el tejido de la prenda. Aumente el Selector de Hilera en 10%.

**OPERACION 2** Coloque el Patrón en la primera hilera para el tejido de la banda del cuello.

**OPERACION 3** Coloque en posición B el número requerido de agujas y coloque en ellas en forma pareja los puntos de la orilla del escote, con el interior hacia arriba.

**OPERACION 4** Con el hilo principal, teja hasta la línea del doblez.

**OPERACION 5** Haga ojillos picot en la línea del doblez como se indica abajo.

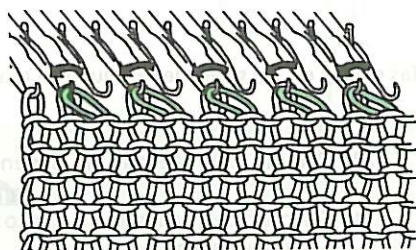
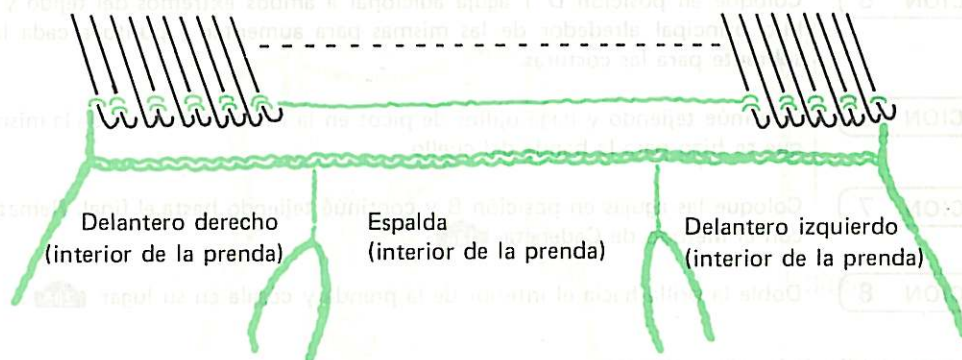

\*Ojillos de Picot  
Transfiera el tercer punto desde la izquierda al segundo punto, luego transfiera cada uno de los demás a sus puntos adyacentes.

**OPERACION 6** Coloque las agujas vacías en posición B y continúe tejiendo hasta el final. Remate el tejido usando la Remalladora. 146

**OPERACION 7** Doble la banda del cuello por la mitad sobre el lado del interior de la prenda y cósala en su lugar. 205

#### iv **Cómo hacer las aletillas**

Teja las aletillas en forma continua en los puntos de las orillas centrales del delantero de la siguiente manera.

##### GUIA DE OPERACION

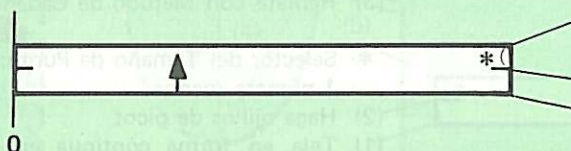

- (3) Remate con Método de Cadeneta **146**
- \* Selector del Tamaño de Punto:  
1 número menor
- (2) Haga ojillos de Picot
- (1) Teja en forma continua, en los puntos de las orillas centrales del delantero.

##### OPERACION 1

Coloque el Patrón en la primera hilera para el tejido de la aletilla.

##### OPERACION 2

Coloque en posición B el número requerido de agujas, que indique la misma Escala de Puntos que se usó para la banda del cuello.

##### OPERACION 3

Con el interior de la prenda hacia arriba, coloque en las agujas en forma pareja los puntos de la orilla central. **137**

##### Importante

*El Selector de Hileras es el mismo que se usó para la banda del cuello.*

##### OPERACION 4

Coloque las agujas en posición D, las Palancas Russell en posición II y teja una hilera con el hilo principal.

##### OPERACION 5

Coloque en posición D 1 aguja adicional a ambos extremos del tejido y enrolle el hilo principal alrededor de las mismas para aumentar 1 punto a cada lado como sobrante para las costuras.

##### OPERACION 6

Continúe tejiendo y haga ojillos de picot en la línea del dobléz, de la misma manera que se hizo para la banda del cuello.

##### OPERACION 7

Coloque las agujas en posición B y continúe tejiendo hasta el final. Remate el tejido con el Método de Cadeneta **146**.

##### OPERACION 8

Doble la orilla hacia el interior de la prenda y cósala en su lugar **205**.

\* Teja la otra aletilla de la misma manera.

#### v **Cómo hacer las bandas de las sisas**

Teja las bandas de las sisas en forma continua, en los puntos de las orillas de las sisas, de la siguiente manera.

##### GUIA DE OPERACION

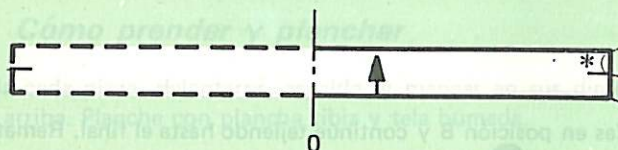

- (3) Remate con Método de Cadeneta **146**
- \* Selector del Tamaño de Punto:  
1 número menor
- (2) Hacer ojillos de Picot
- (1) Teja en forma continua en los puntos de la orilla de la sisa.

##### OPERACION 1

Coloque el Patrón en la primera hilera del tejido para la banda de la sisa.

**OPERACION 2**

Coloque en posición B, el número requerido de agujas, que se indica en la misma Escala de Puntos que se usó para la banda del cuello.

**OPERACION 3**

Con el interior de la prenda hacia arriba, coloque en las agujas en forma pareja, los puntos de la orilla de la sisa.

**Importante**

*El Selector de Hilera es el mismo que se marcó para la banda del cuello.*

**OPERACION 4**

Teja la banda de la misma manera que lo hizo con la banda del cuello, y remate usando la Remalladora. **146**

**OPERACION 5**

Doble la banda por la mitad hacia el interior de la prenda y cósala en su lugar. **205**

\* Teja la otra banda de la sisa de la misma manera.

**vi Cómo hacer las costuras de los lados**

Valiéndose de la Aguja de Ojo Grande haga las costuras de los lados. **198** -C

**vii Cómo hacer pompones y coserlos al cuello**

Haga 2 pompones de 2.5cm. de diámetro y teja 2 cordones de unos 30cm. de largo. **220**

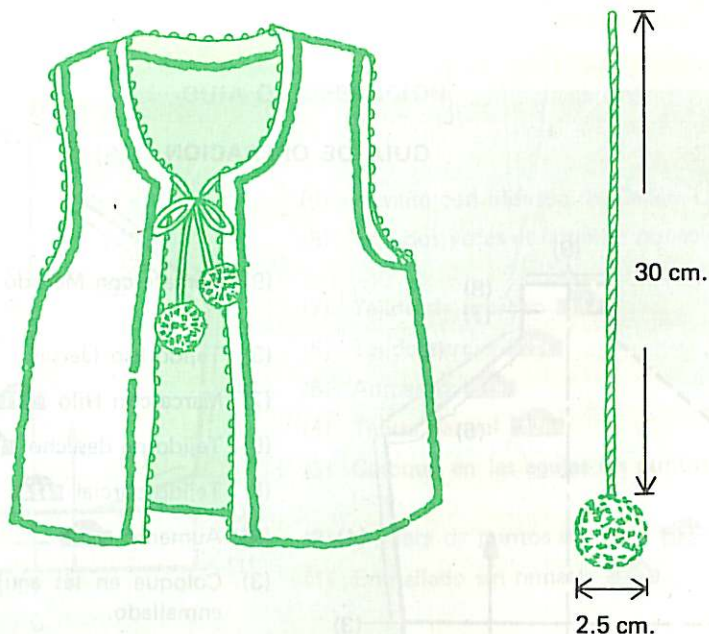

Oculte los extremos de hilo sobrante y planche ligeramente la prenda terminada, con plancha tibia y tela húmeda.

# Mameluco para Niño



Mameluco con abertura en la entrepierna.  
Si se teje un diseño individual en el peto,  
aumentará su atractivo.

El patrón requerido: Página 31  
Hilo necesario: 100g. de hilo mediano.

## Delantero

### GUIA DE OPERACION

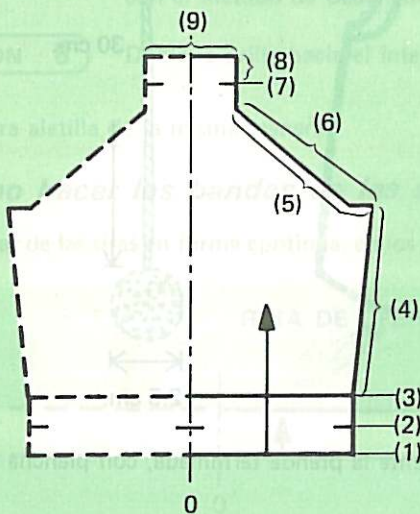

- (9) Remate con Método de Cadeneta **146**
- (8) Tejido liso (Jersey)
- (7) Marca con Hilo **141**
- (6) Tejido de desecho **134**
- (5) Tejido parcial **124**
- (4) Aumento **118**
- (3) Coloque en las agujas los puntos del enmallado.
- (2) 1 hilera en punto de revés **139**
- (1) Enmallado sin rematar **102**



## Banda de la cintura

### OPERACION 1

Enmalle y teja varias hileras con hilo de desecho en el número requerido de agujas. Teja una hilera con el Cordón de Separación.

### Importante

Pare el Patrón mientras hace tejido de desecho.

### OPERACION 2

Teja la primera mitad de la banda de la cintura con el hilo principal.

### OPERACION 3

Remalle los puntos a puntos de revés usando la Remalladora para la línea de doblez. **139**

### OPERACION 4

Teja en forma continua, la segunda mitad de la banda de la cintura. Coloque en las agujas correspondientes los puntos de la primera hilera del tejido de la prenda.

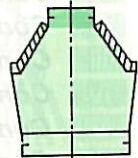
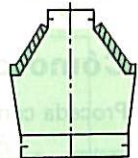
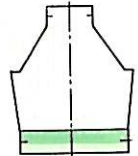
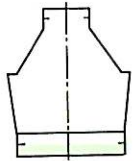

Después de terminar la banda de la cintura, teja siguiendo la línea del patrón hasta llegar a la abertura para la pierna.

## Cómo formar las aberturas para las piernas

Haga tejido parcial disminuyendo a ambos lados para la abertura para la pierna. **124**  
Retire las piezas después de hacer tejido de desecho.

## Cómo formar la enterpierna

Teja la primera mitad de la enterpierna y ponga una marca con hilo en la línea del doblez. **141**  
Continúe tejiendo la segunda mitad.  
Termine el tejido usando el Remate con Método de Cadeneta. **146**

## Espalda

### GUIA DE OPERACION

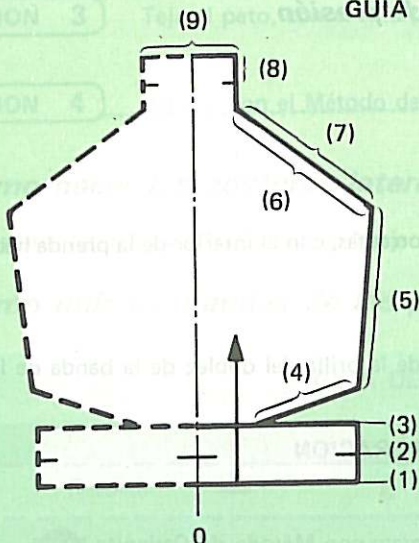

- (9) Remate con Método de Cadeneta **146**
- (8) Teja dos veces el largo en punto de musgo. **129**
- (7) Tejido de desecho **134**
- (6) Tejido parcial **124**
- (5) Aumento **118**
- (4) Tejido parcial **126**
- (3) Coloque en las agujas los puntos del enmallado.
- (2) 1 hilera de puntos de revés **139**
- (1) Enmallado sin rematar **102**

## Banda de la cintura

Enmalle y teja la banda, de la misma manera que se hizo el delantero. Teja una hilera.

## Cómo formar la espalda

Haga tejido parcial aumentando en ambos lados para formar la espalda. **126**

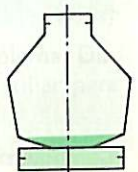

Después de formar la espalda, teja siguiendo la línea del patrón, hasta la primera mitad de la entrepierna. Teja dos veces el largo de la segunda mitad en tejido de musgo.

Remate con Método de Cadeneta. **146**

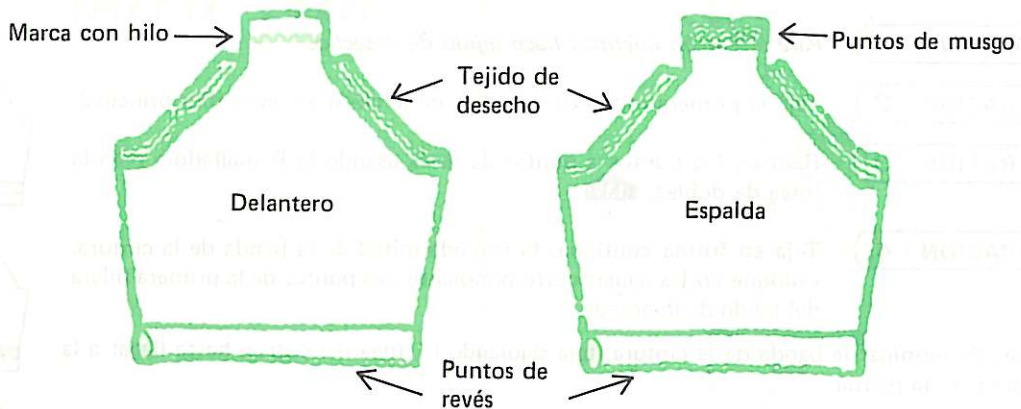

## Cómo coser las piezas

Proceda como sigue.

- i** *Cómo prender y planchar*
- ii** *Cómo tejer el peto*
- iii** *Cómo hacer las costuras laterales*
- iv** *Cómo unir las bandas de las piernas*
- v** *Cómo tejer los tirantes*
- vi** *Cómo coser la entrepierna*
- vii** *Cómo unir los tirantes a la banda de la cintura*
- viii** *Cómo coser los botones y los broches de presión*
- ix** *Cómo terminar el peto*

### **i** *Cómo prender y planchar*

Prenda cada pieza, delantero, espalda, en sus dimensiones correctas, con el interior de la prenda hacia arriba. Planche con plancha tibia y tela húmeda.

### **ii** *Cómo tejer el peto*

Teja el peto en forma continua, sobre los puntos de revés de la orilla del doblar de la banda de la cintura, de la siguiente manera.

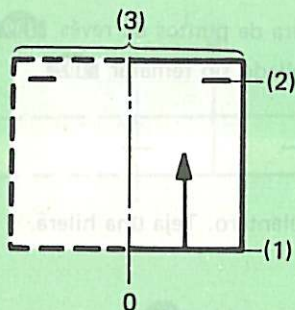

#### GUIA DE OPERACION

- (3) Remate con Método de Cadeneta **146**
- (2) Hacer los ojales **163**
- (1) Teja en forma continua, en los puntos de revés de la orilla del doblar de la banda de la cintura del delantero.

**OPERACION 1**

Coloque el Patrón en la primera hilera para tejer el peto y coloque en posición B el número requerido de agujas.

**OPERACION 2**

Con el interior de la prenda del delantero hacia arriba, coloque los puntos de revés de la sección central de la banda de la cintura.

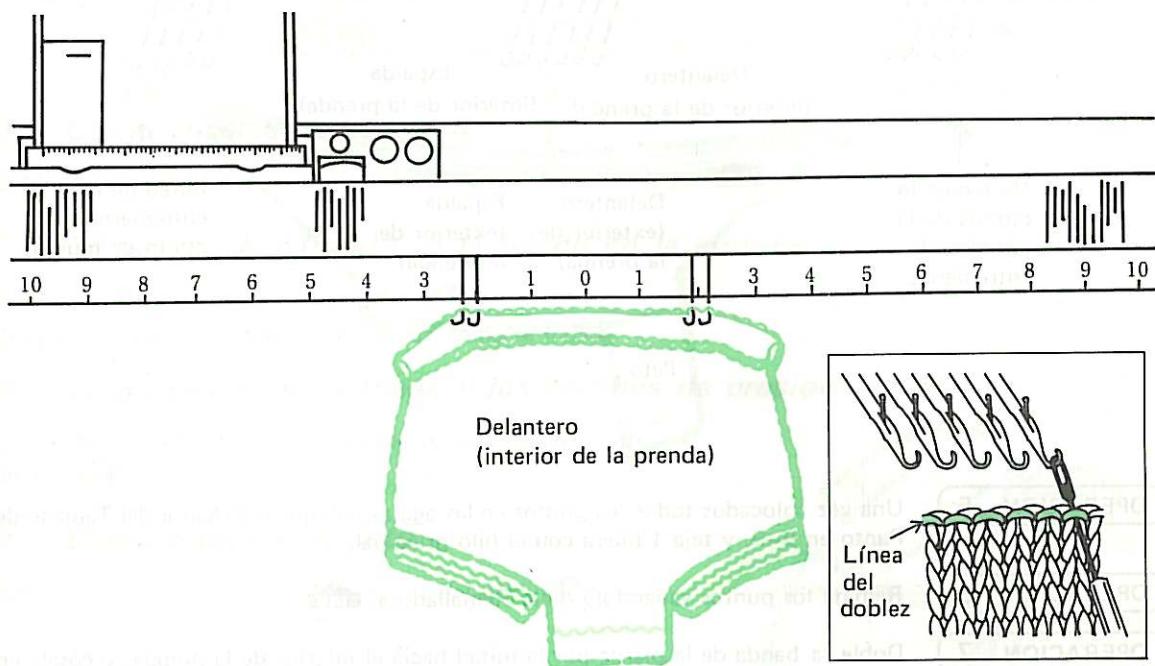
**OPERACION 3**

Teja el peto, con el hilo principal, haciendo ojales en los lugares indicados. **163**

**OPERACION 4**

Remate con el Método de Cadeneta. **146**

**iii** *Cómo hacer las costuras laterales*

Haga las costuras laterales valiéndose de la Aguja de Ojo Grande. **198**

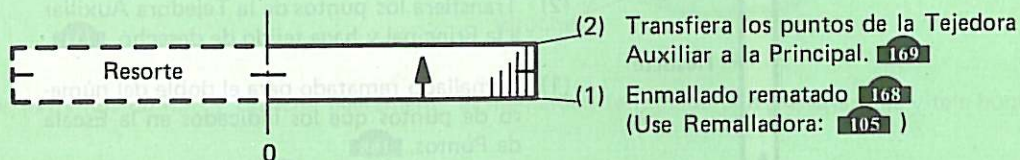
**iv** *Cómo unir las bandas de las piernas***GUIA DE OPERACION****OPERACION 1**

Coloque el Patrón en la primera hilera para el tejido de la banda de la pierna. Disponga el número requerido de agujas en la Tejedora Principal y la Auxiliar para Resorte 1D. 1R.

**OPERACION 2**

Haga enmallado rematado con el hilo principal, y teja la banda de la pierna.

**OPERACION 3**

Transfiera todos los puntos de la Tejedora Auxiliar a la Principal.

**OPERACION 4**

Coloque en las mismas agujas los puntos del borde de la abertura de la pierna, con el exterior de la prenda hacia arriba, exceptuando la segunda mitad de la entrepierna en el delantero.

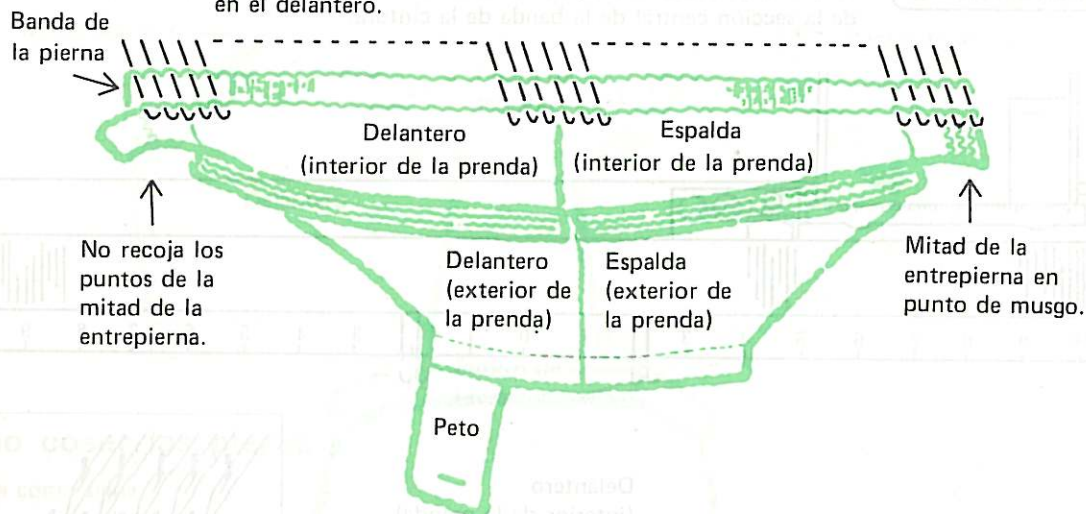
**OPERACION 5**

Una vez colocados todos los puntos en las agujas, coloque el Selector del Tamaño de Punto en 8-9, y teja 1 hilera con el hilo principal.

**OPERACION 6**

Remate los puntos valiéndose de la Remalladora. **146**

**OPERACION 7**

Doble la banda de la pierna por la mitad hacia el interior de la prenda, y cósala en su lugar. **205**

**OPERACION 8**

Cierre ambos extremos de la banda. **198** - F

\* Trabaje la otra banda de la pierna de la misma manera.

### v Cómo tejer los tirantes

Teja 2 piezas con el mismo patrón.

(2)



Resorte

(1)

**GUIA DE OPERACION**

- (2) Transfiera los puntos de la Tejedora Auxiliar a la Principal y haga tejido de desecho **131**
- (1) Enmallado rematado para el doble del número de puntos que los indicados en la Escala de Puntos. **168**  
(Use Remalladora: **105**)

**OPERACION 1**

Coloque el Patrón en la primera hilera para el tejido del tirante. Disponga para resorte 1D. 1R. en ambas camas, el doble del número de agujas que se indica en la Escala.

**OPERACION 2**

Haga el enmallado rematado y teja el tirante. Termine con tejido de desecho.

\* Teja el otro tirante de la misma manera.

**vi** *Cómo coser la entrepierna*

Doble la mitad del refuerzo hacia el interior y cósalo en su lugar. **205**

**vii** *Cómo unir los tirantes a la banda de la cintura*

Remate ambos extremos de los tirantes. **202**

Cosa los tirantes a la banda de la cintura como se indica.

**viii** *Cómo coser los botones y los broches de presión*

Cosa botones en los tirantes y broches de presión en la entrepierna. **211**

**ix** *Cómo terminar el peto*

Haga punto de crochet en todo el borde del peto. **209**

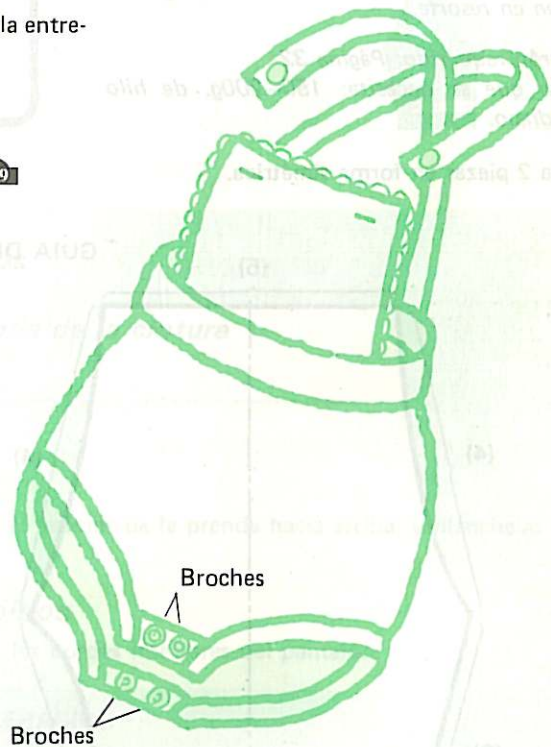

Oculte los extremos de hilo y planche ligeramente el mameluco terminado con plancha tibia y tela húmeda.

**OPERACION 1**

# Pantalón para Niño

15

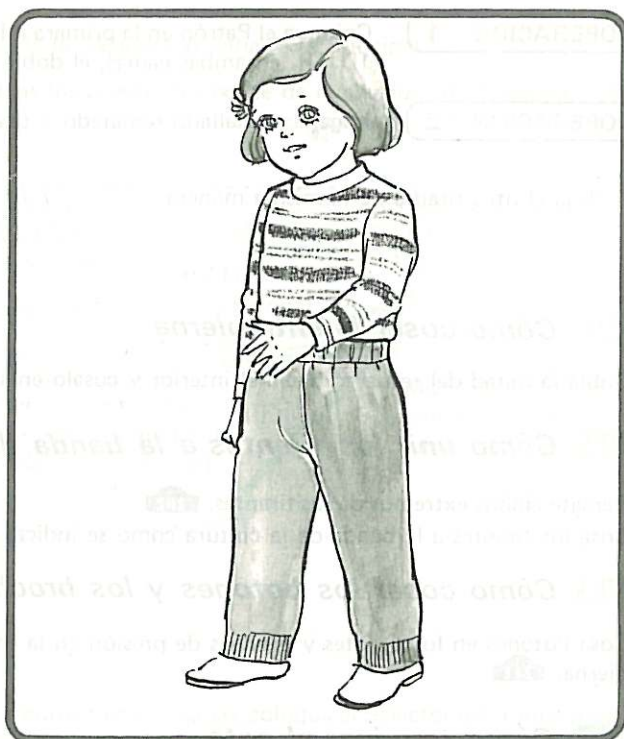

Para dar elasticidad, las orillas inferiores se tejen en resorte.

Patrón requerido: Página 32

Hilo que se necesita: 150–200g. de hilo mediano.

Teja 2 piezas en forma simétrica.

## GUIA DE OPERACION

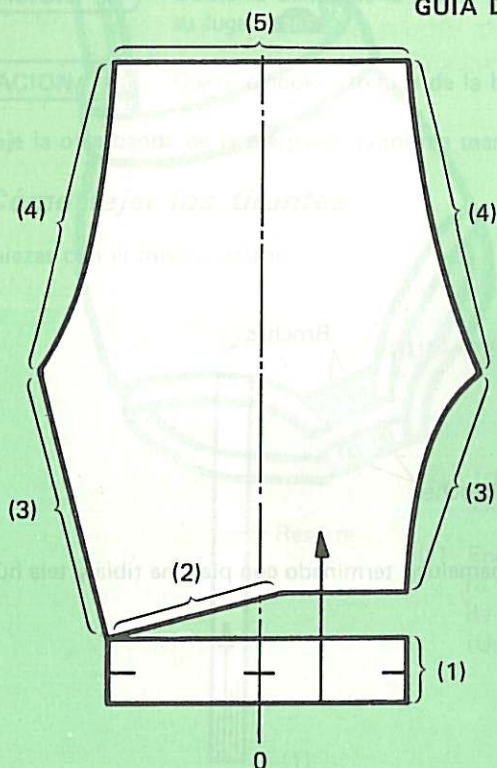

- (5) Tejido de desecho 130
- (4) Disminución 109
- (3) Aumento 118
- (2) Tejido parcial 126
- (1) Doblado 150

## Enmallado y tejido de la banda de la cintura

### OPERACION 1

Coloque la Escala del centro y el Patrón en el Knit Contour de modo que el 0 en la Escala coincida con la línea del centro en el Patrón.

### OPERACION 2

Con hilo de desecho, enmalle el número requerido de agujas y haga varias hileras de tejido de desecho. Luego teja 1 hilera con el Cordón de Separación.

### OPERACION 3

Con el hilo principal, teja la banda de la cintura. Coloque los puntos de la primera hilera en las agujas correspondientes, para cerrar el dobladillo. Teja 1 hilera.

## Cómo formar la espalda

Haga tejido parcial, aumentando, para formar la espalda. Hasta llegar a la entrepierna, aumente en ambos lados.

De la entrepierna hasta el tobillo, teja disminuyendo puntos en ambos lados, y termine con tejido de desecho.

\* Teja la otra pieza en forma invertida.

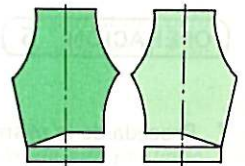

## Cómo coser las piezas

Proceda como sigue.

- i **Cómo prender y planchar**
- ii **Cómo unir las bandas de los tobillos**
- iii **Cómo hacer las costuras**
- iv **Cómo ensartar el elástico en la banda de la cintura**

### i **Cómo prender y planchar**

Prenda cada pieza con sus dimensiones correctas con el interior de la prenda hacia arriba, y plánelas con plancha tibia y tela húmeda.

### ii **Cómo unir las bandas de los tobillos**

Teja 2 piezas de las bandas de los tobillos y únalos a los bordes inferiores del pantalón.

#### GUIA DE OPERACION

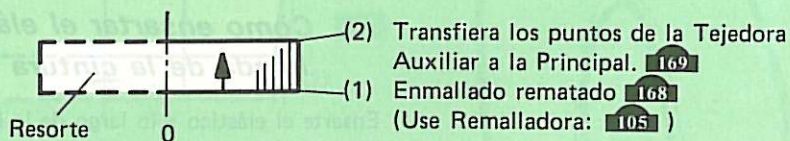

### OPERACION 1

Coloque el Patrón en la primera hilera de la banda del tobillo y coloque en posición B las agujas en la Tejedora Principal y en la Auxiliar.

**OPERACION 2**

Disponga las agujas para resorte 1D. 1R. y teja la banda del tobillo.

**OPERACION 3**

Transfiera los puntos de la Auxiliar a la Principal.

**OPERACION 4**

Coloque en las agujas, con 2 puntos en 1 aguja a intervalos apropiados, los puntos de los bordes inferiores del pantalón, con el interior de la prenda hacia arriba.

**OPERACION 5**

Teja una hilera con el Tamaño de punto en 8-9 y remate valiéndose de la Remalladora. **146**

\* Proceda de la misma manera para la otra banda del tobillo.

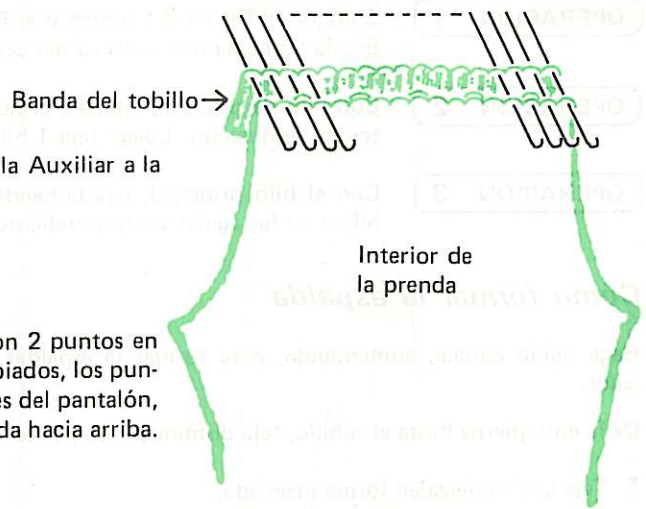
**iii Cómo hacer las costuras**

Haga las costuras laterales en el orden siguiente.

- (1) Haga la costura central posterior, dejando una abertura en el interior de la banda, para ensartar el elástico.
- (2) Haga la costura central delantera.
- (3) Haga en forma continua, la costura interior de las piernas.

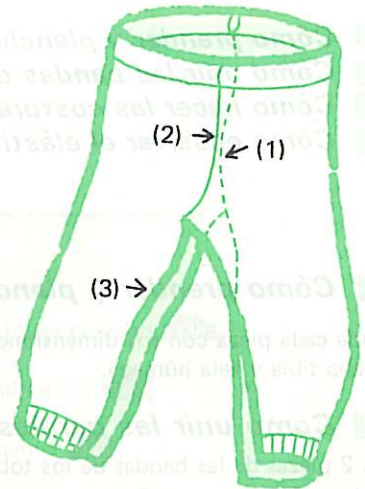
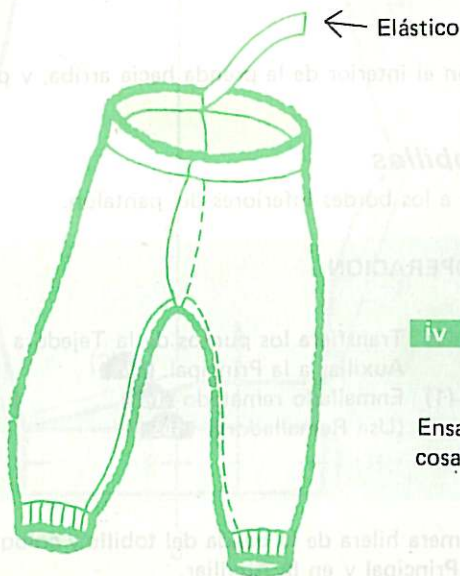
**iv Cómo ensartar el elástico en la banda de la cintura**

Ensarte el elástico a lo largo de la banda de la cintura y cose los dos extremos.



# Pantalón Corto para Niño



Las técnicas usadas en este pantalón corto son similares a las que se usaron en el Pantalón para Niño.

Patrón requerido: Página 33  
Hilo que se necesita: 100g. de hilo mediano.

## Delantero

### GUIA DE OPERACION

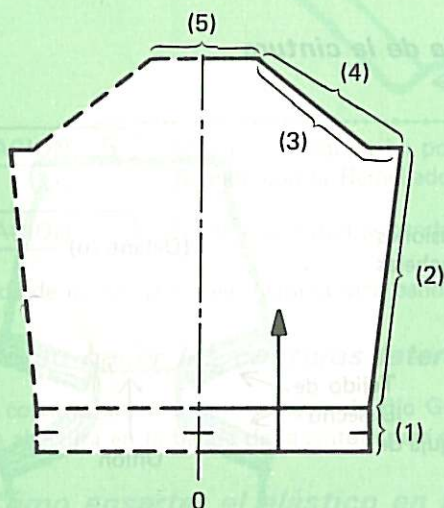

- (5) Tejido de desecho 180
- (4) Tejido de desecho 130
- (3) Tejido parcial 124
- (2) Aumento 118
- (1) Doblamiento 150

Enmalle el número requerido de puntos y teja hasta la entrepierna, siguiendo la línea del patrón.

# Espalda

## GUIA DE OPERACION

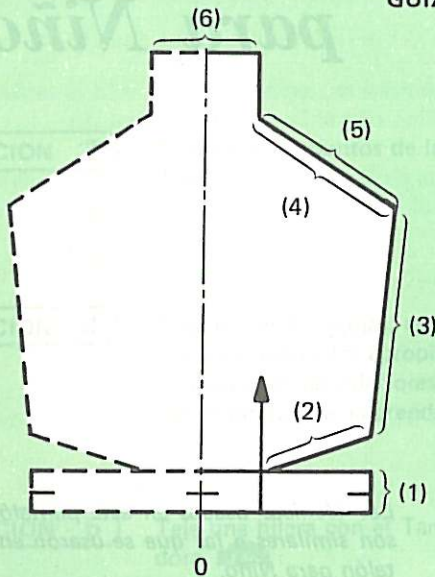

- (6) Tejido de desecho **130**
- (5) Tejido de desecho **134**
- (4) Tejido parcial **124**
- (3) Aumento **118**
- (2) Tejido parcial **126**
- (1) Doblado **150**

Enmalle el número requerido de puntos, y teja hasta la entrepierna, siguiendo la línea del patrón.

## Cómo coser las piezas

Proceda como sigue.

- i** *Cómo prender y planchar*
- ii** *Cómo unir en la entrepierna*
- iii** *Cómo unir las bandas de las piernas*
- iv** *Cómo hacer las costuras laterales*
- v** *Cómo ensartar el elástico en la banda de la cintura*

### **i** *Cómo prender y planchar*

Prenda cada pieza, delantero y espalda en sus dimensiones correctas, con el interior de la pieza hacia arriba. Plánchelas con plancha tibia y tela húmeda.

### **ii** *Cómo unir en la entrepierna*

Una el frente y el trasero en la entrepierna usando la Aguja de Ojo Grande. **195**

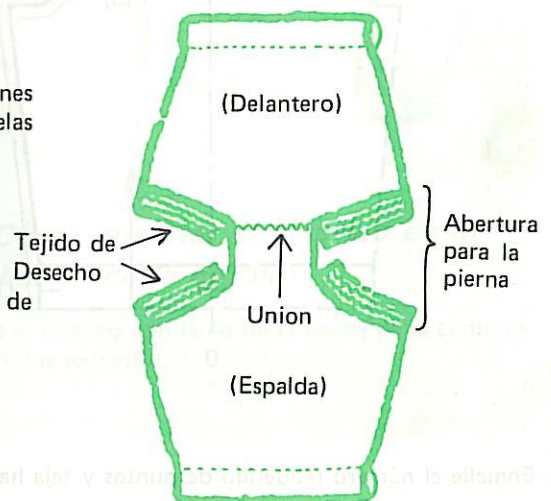

### iii Cómo unir las bandas de las piernas

Teja las bandas de las piernas y únalas a las orillas de las aberturas para las piernas de la manera siguiente.

#### GUIA DE OPERACION

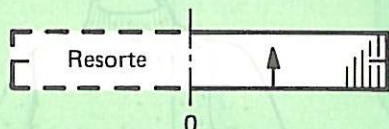

- (2) Transfiera los puntos de la Tejedora Auxiliar a la Principal. **169**
- (1) Enmallado rematado **168**  
(Use Remalladora: **105**)

**OPERACION 1** Coloque el Patrón en la primera hilera de la banda para la pierna, y disponga el número requerido de agujas para resorte 1D. 1R.

**OPERACION 2** Haga el enmallado rematado y teja la banda de la pierna.

**OPERACION 3** Transfiera los puntos de la Tejedora Auxiliar a la Principal.

**OPERACION 4** Con el interior de la prenda hacia usted, coloque en las agujas los puntos del borde de la abertura de la pierna.

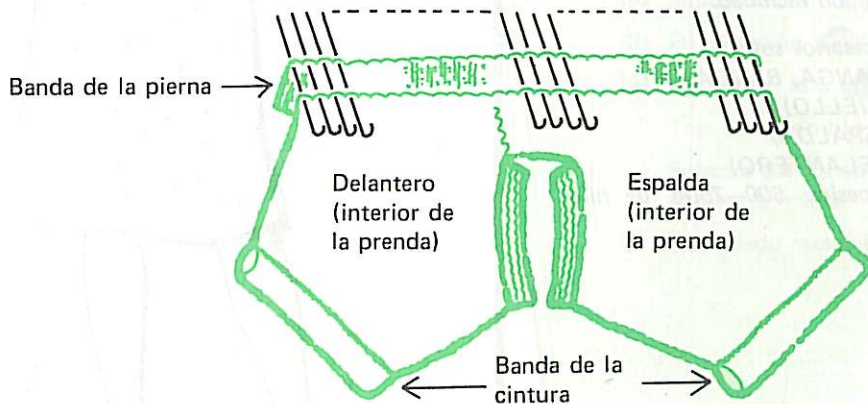

**OPERACION 5** Coloque las agujas en posición D y teja 1 hilera con el tamaño de punto en 8-9. Remate con la Remalladora. **146**

**OPERACION 6** Doble a la mitad la banda de la pierna hacia el interior y cóselo en su lugar. **205**

\* Proceda de la misma manera para la otra banda.

### iv Cómo hacer las costuras laterales

Haga las costuras laterales con la Aguja de Ojo Grande. **198**  
Deje una abertura en la banda de la cintura para ensartar el elástico.

### v Cómo ensartar el elástico en la banda de la cintura

Ensarte el elástico en la banda de la cintura y cosa ambos extremos.



# Vestido de Una Pieza para Dama



*Este vestido de una pieza es en efecto una combinación de un suéter y una falda. Si se dominan las técnicas para ambas prendas podrá tejerlo con facilidad.*

*Los Patrones necesarios son:*

*Página 34 (MANGA, BANDA DEL CUELLO)*

*Página 35 (ESPALDA)*

*Página 36 (DELANTERO)*

*Hilo que se necesita: 600-750g. de hilo mediano.*



Se recomienda usar máquina de coser para unir las costuras laterales. Se necesita un sobrante adicional de 1cm. si se va a unir con máquina de coser, ya que el patrón no incluye sobrante para tales costuras.

# Espalda

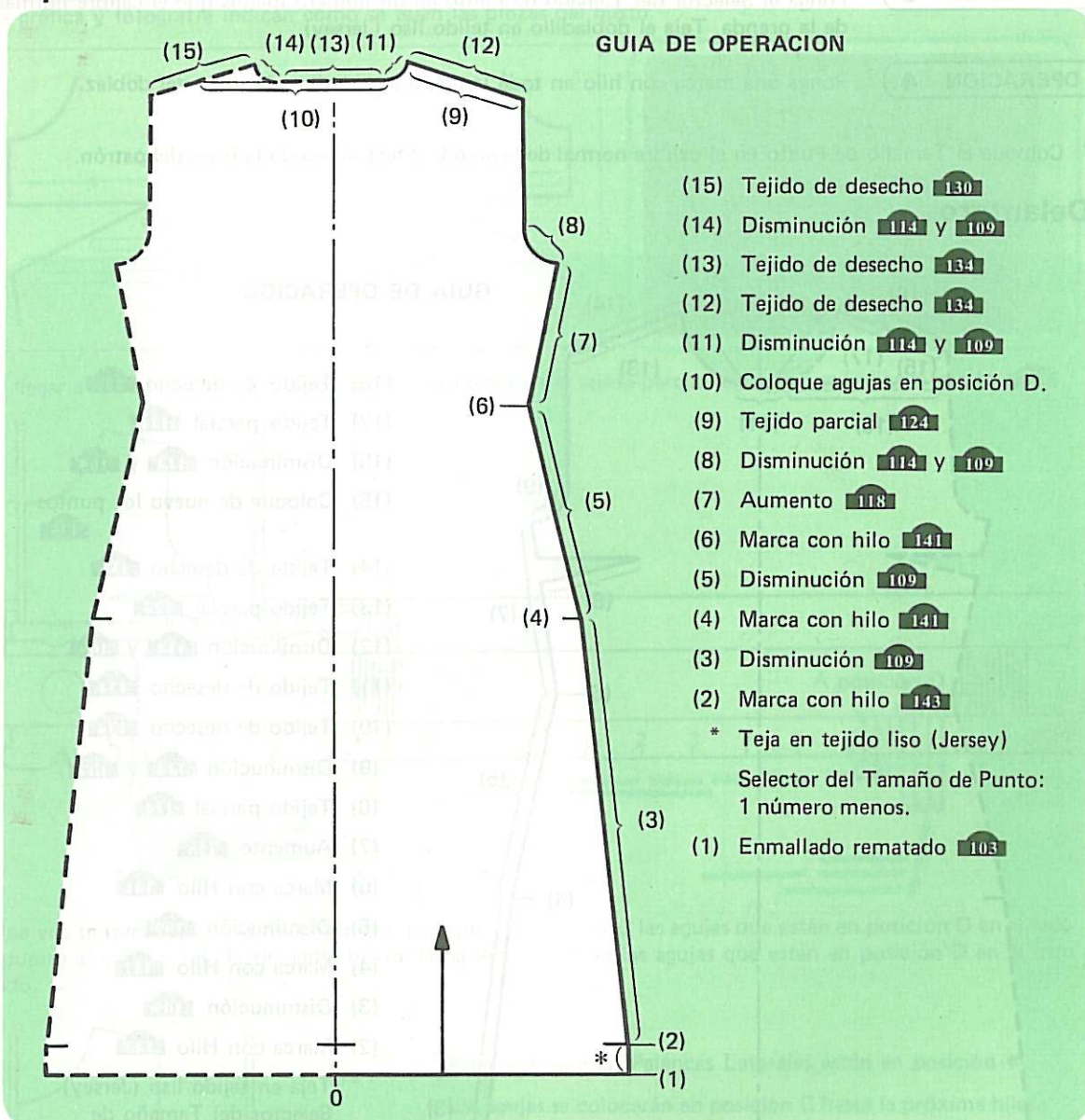

## Enmallado y tejido del dobladillo

**OPERACION 1** Enmalle el número de puntos requeridos y teja varias hileras con hilo de desecho. Teja 1 hilera con el Cordón de Separación.

**OPERACION 2** Dejando el tejido de desecho en las agujas, enrolle el hilo de la prenda en cada aguja para lograr el enmallado rematado del tejido de la prenda.

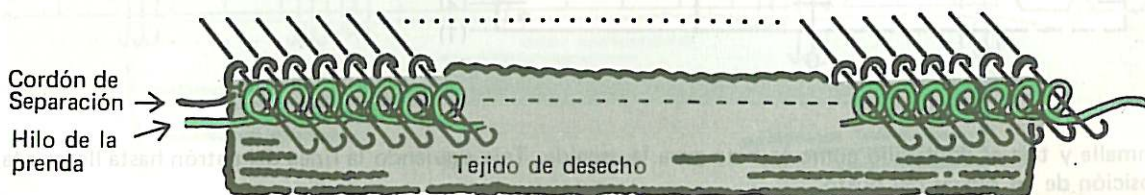

**OPERACION 3**

Ponga el Selector del Tamaño de Punto en un número menos que el calibre normal de la prenda. Teja el dobladillo en tejido liso (Jersey).

**OPERACION 4**

Ponga una marca con hilo en toda la hilera para indicar la línea del doblez.

\* Coloque el Tamaño de Punto en el calibre normal de la prenda y teja siguiendo la línea del patrón.

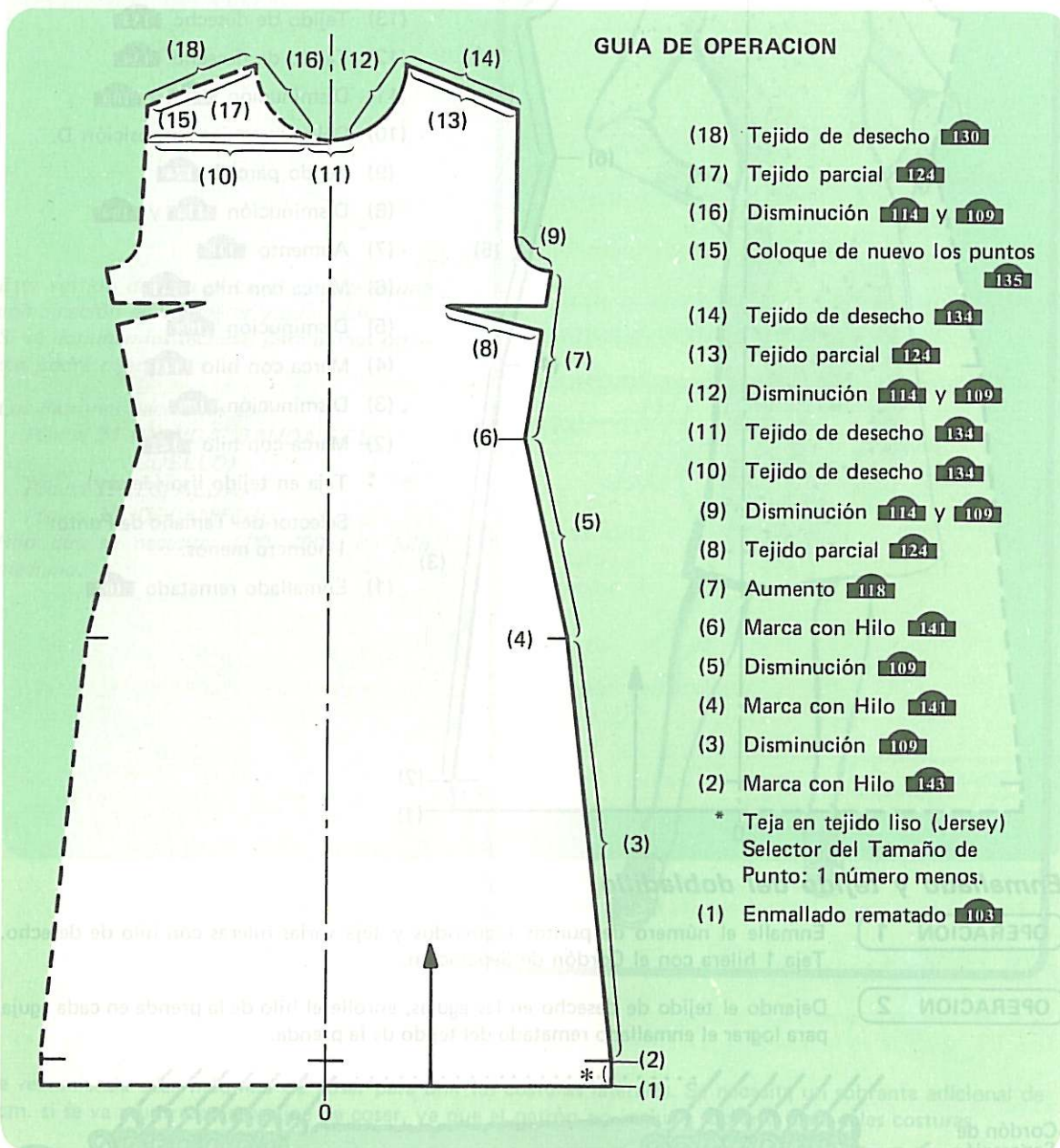
**Delantero**

Enmalle y teja el dobladillo como lo hizo para la espalda. Teja siguiendo la línea del patrón hasta llegar a la posición de las pinzas del busto.

## Pinzas del busto

La gráfica y fotografía indican cómo se tejen las pinzas del busto.

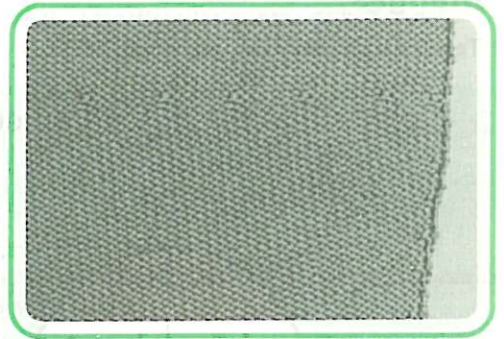
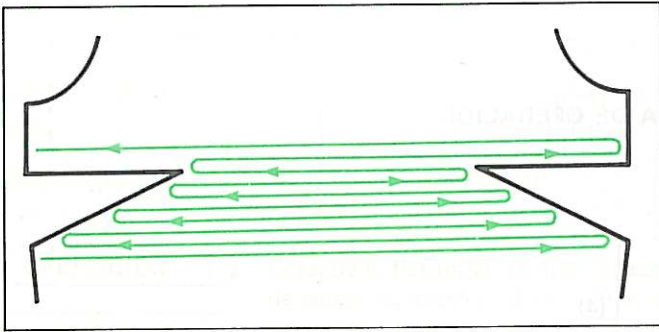

Al llegar a la posición para las pinzas del busto, comience el tejido parcial según lo que indica el patrón. **124**

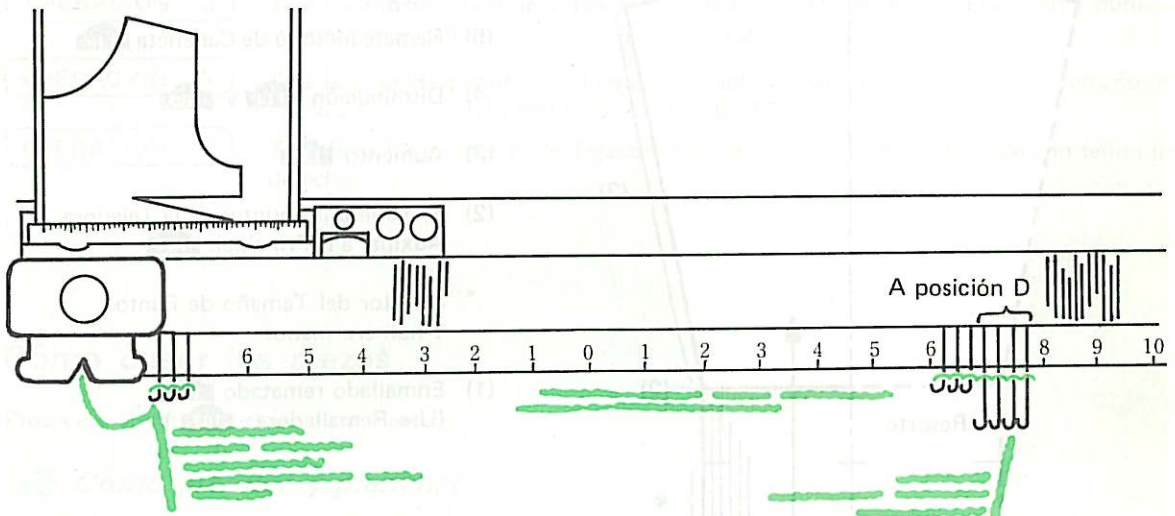

Una vez terminadas las pinzas del busto, coloque en posición C las agujas que están en posición D en el lado opuesto al carro y teja la siguiente hilera. Haga lo mismo con las agujas que están en posición D en el otro lado.

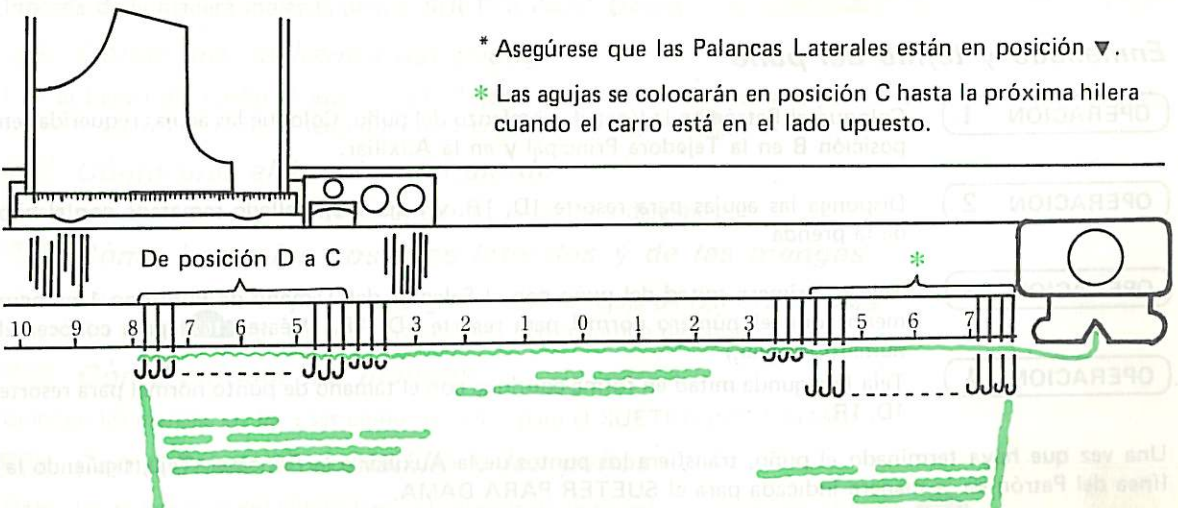

Continúe tejiendo hasta el final de la manera indicada para el SUETER PARA DAMA.

## Mangas

Teja 2 piezas con el mismo patrón.

### GUIA DE OPERACION

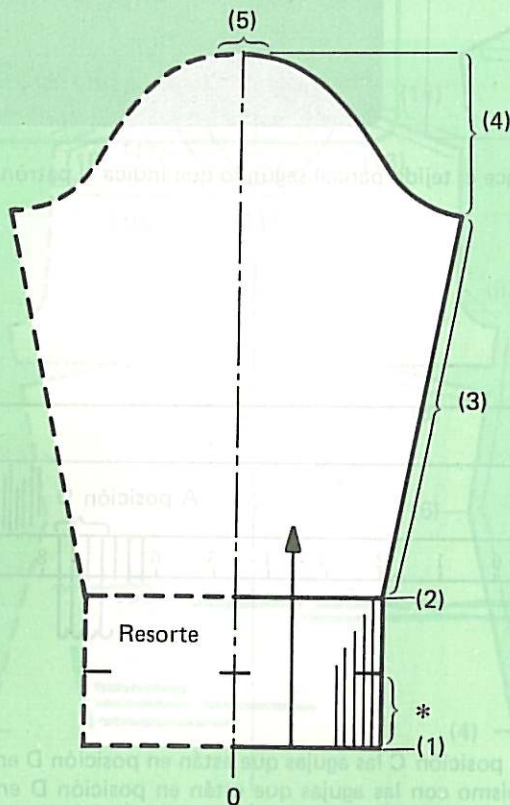

(5) Remate Método de Cadeneta **146**

(4) Disminución **114** y **109**

(3) Aumento **118**

(2) Transfiera los puntos de la Tejedora Auxiliar a la Principal. **169**

\* Selector del Tamaño de Punto:  
1 número menos

(1) Enmallado rematado **168**  
(Use Remalladora: **105**)

### Enmallado y tejido del puño

**OPERACION 1** Coloque el Patrón en la línea de comienzo del puño. Coloque las agujas requeridas en posición B en la Tejedora Principal y en la Auxiliar.

**OPERACION 2** Disponga las agujas para resorte 1D. 1R. y haga el enmallado rematado con el hilo de la prenda.

**OPERACION 3** Teja la primera mitad del puño con el Selector del Tamaño de Punto en 1 número menos que el número normal para resorte 1D. 1R. (Véase **167** para conocer el número normal.)

**OPERACION 4** Teja la segunda mitad en forma continua con el tamaño de punto normal para resorte 1D. 1R.

Una vez que haya terminado el puño, transfiera los puntos de la Auxiliar a la Principal. Teja, siguiendo la línea del Patrón de la manera indicada para el SUETER PARA DAMA.



## Escote

### GUIA DE OPERACION

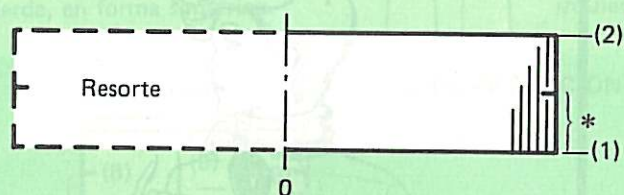

(2) Transfiera los puntos de la Tejedora Auxiliar a la Principal y haga tejido de desecho. **130**

\* Selector del Tamaño de Punto: 1 número menos.

(1) Enmallado rematado **168**  
(Use Remalladora: **105**)

#### OPERACION 1

Coloque el Patrón en la línea de comienzo del escote. Coloque el número necesario de agujas en posición B en la Principal y la Auxiliar.

#### OPERACION 2

Disponga las agujas para resorte 1D. 1R. y haga el enmallado rematado con el hilo principal.

#### OPERACION 3

Teja la primera mitad de la banda del cuello con el Tamaño de Punto en 1 número menos que el calibre normal para resorte 1D. 1R.

#### OPERACION 4

Teja la segunda mitad de la banda del cuello en forma continua con el Tamaño de Punto en el calibre normal para resorte 1D. 1R.

#### OPERACION 5

Transfiera los puntos de la Tejedora Principal a la Auxiliar y termine con tejido de desecho.

## Cómo coser las piezas

Proceda a armar la prenda como sigue.

### i **Cómo prender y planchar**

Prenda cada pieza, delantero, espalda y mangas en sus tamaños correctos, con el interior de la prenda hacia arriba. Planche cada pieza con plancha tibia y tela húmeda.

### ii **Cómo unir el hombro derecho**

Proceda de la manera indicada para el SUETER PARA DAMA.

### iii **Cómo unir la banda del cuello**

Una la banda del cuello al escote en la Tejedora, de la manera indicada para el SUETER PARA DAMA. Dóblelo a la mitad hacia el lado interior y cóselo en su lugar. **205**

### iv **Cómo unir el hombro izquierdo**

Proceda de la misma manera que se hizo para el hombro derecho.

### v **Cómo hacer las costuras laterales y de las mangas**

Una las costuras laterales y de las mangas, usando la Aguja de Ojo Grande. **198**  
(También se pueden unir las costuras laterales con máquina de coser)

### vi **Cómo colocar las mangas**

Coloque las mangas en las sisas como se indica para el SUETER PARA DAMA.

### vii **Cómo coser el dobladillo y los puños**

Doble los puños y el dobladillo hacia el interior de la prenda y cóselos en su lugar. **205**

# Pantalón para Dama

18

*Este es el patrón que más se usa en la confección de pantalón para dama. Las técnicas de confección que aquí se indican pueden aplicarse a varios estilos de pantalón.*

*Los patrones necesarios son:*

*Página 37 (PIEZAS DELANTERAS)*

*Página 38 (PIEZAS TRASERAS)*

*Hilo que se necesita: 550-700g. de hilo mediano.*

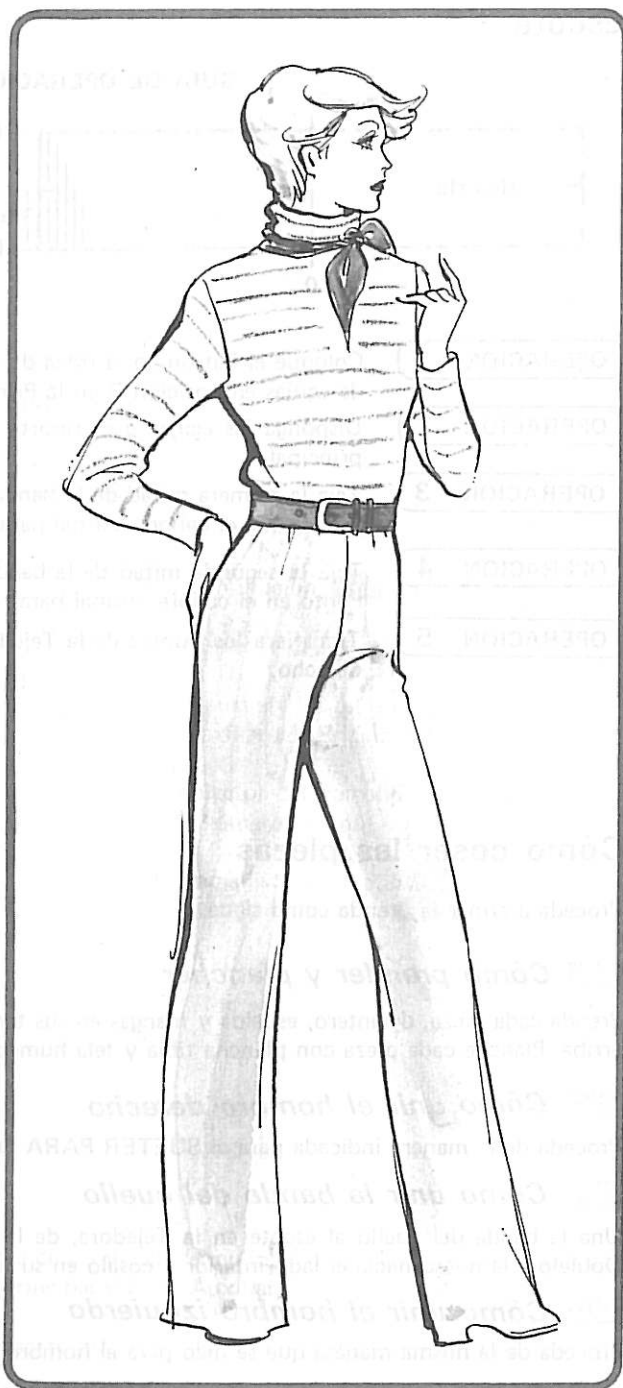

Se sugiere usar máquina de coser para hacer las costuras laterales. Se necesita un sobrante de 1cm. para coser con máquina. El patrón no incluye este sobrante.

## Piezas delanteras

Teja las piezas delanteras derecha e izquierda, en forma simétrica.

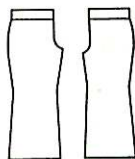

## Piezas traseras

Teja las piezas traseras derecha e izquierda, en forma simétrica.



### GUIA DE OPERACION

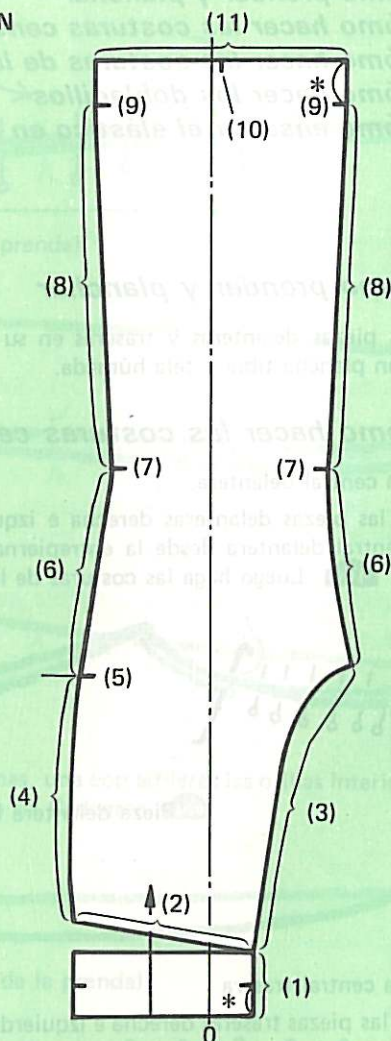
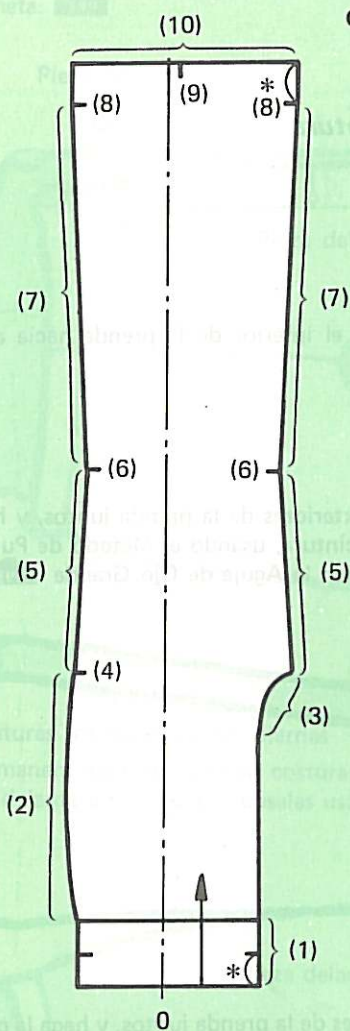

(10) Remate con Método de Punto Atrás **145**

(9) Marca con hilo **142**  
\* Tejido liso (Jersey)

Tamaño de Punto:  
1 número menor

(8) Marca con hilo **143**

(7) Aumento **118**

(6) Marca con hilo **141**

(5) Disminución **109**

(4) Marca con hilo **141**

(3) Aumento **118** y **121**

(2) Aumento **118**

\* Tejido liso (Jersey)

(1) Doblado **150**

(11) Remate con Método de Punto Atrás **145**

(10) Marca con Hilo **142**  
\* Tejido liso (Jersey)

Tamaño de Punto:  
1 número menor

(9) Marca con hilo **143**

(8) Aumento **118**

(7) Marca con hilo **141**

(6) Disminución **109**

(5) Marca con hilo **141**

(4) Aumento **118**

(3) Aumento **118** y **121**

(2) Tejido parcial **126**

\* Tejido liso (Jersey)

(1) Doblado **150**

## Cómo unir las piezas

Proceda como sigue.

- i** *Cómo prender y planchar*
- ii** *Cómo hacer las costuras centrales*
- iii** *Cómo hacer las costuras de las piernas*
- iv** *Cómo hacer los dobladillos*
- v** *Cómo ensartar el elástico en la banda de la cintura*

### **i** *Cómo prender y planchar*

Prenda las piezas delanteras y traseras en su tamaño correcto, con el interior de la prenda hacia arriba. Planche con plancha tibia y tela húmeda.

### **ii** *Cómo hacer las costuras centrales*

a) Costura central delantera.

Empareje las piezas delanteras derecha e izquierda con los lados exteriores de la prenda juntos, y haga la costura central delantera desde la entrepierna hasta la banda de la cintura, usando el Método de Punto de Cadeneta. **199** Luego haga las costuras de la banda de la cintura con la Aguja de Ojo Grande **198** -A.

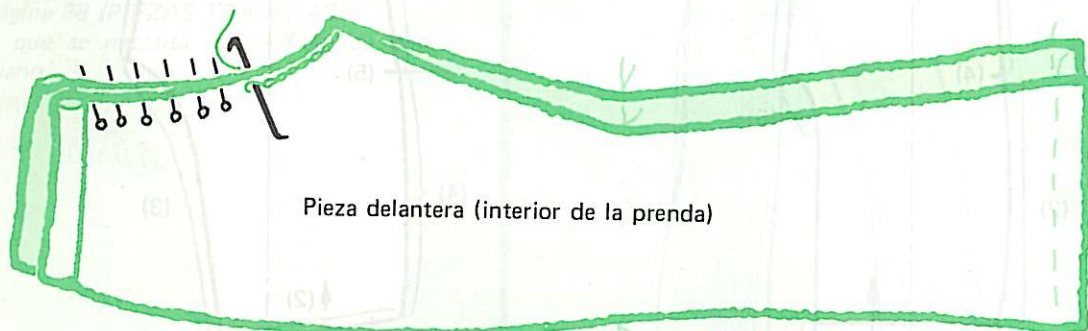

b) Costura central trasera

Empareje las piezas traseras derecha e izquierda con los lados exteriores de la prenda juntos, y haga la costura central trasera desde la entrepierna hasta la banda de la cintura, usando el Método de Punto de Cadeneta. Luego haga la costura de la banda de la cintura con la Aguja de Ojo Grande **198** -A. **199**

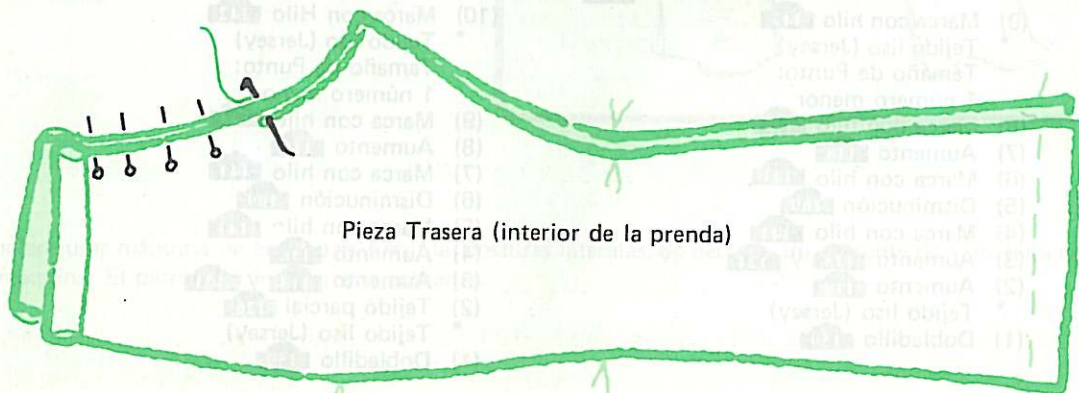

### iii Cómo hacer las costuras de las piernas

#### a) Costuras exteriores de las piernas

Empareje las marcas con hilo en las piezas trasera y delantera con los lados exteriores de la prenda juntos, y únalos con alfileres. Luego haga las costuras exteriores de las piernas usando el Método de Punto de Cadeneta. **199**

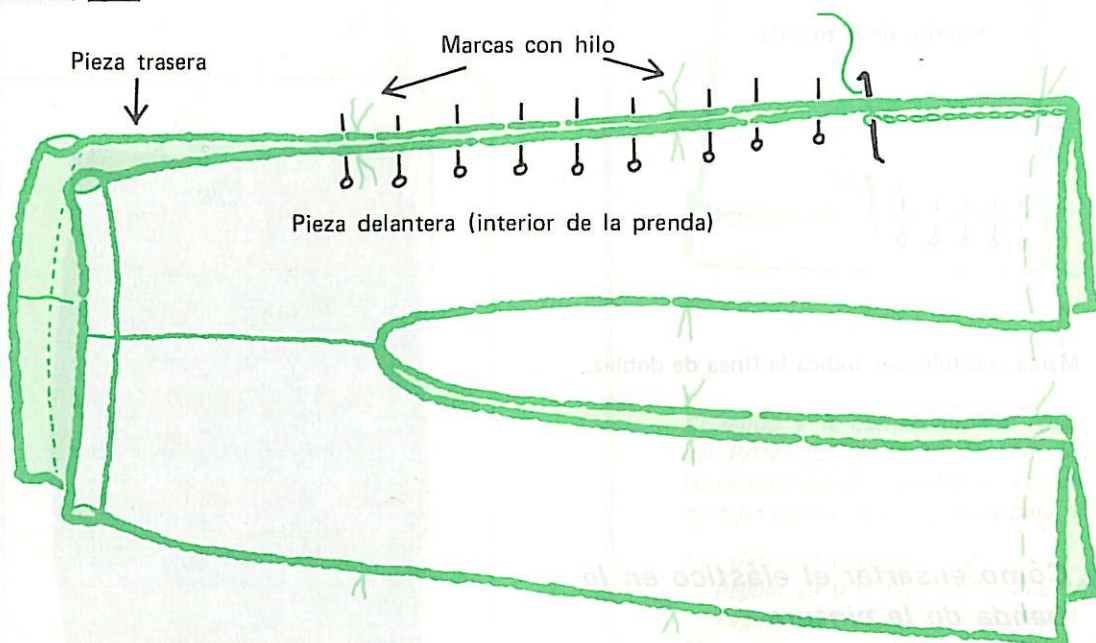

#### b) Costuras interiores de las piernas

De la manera indicada para las costuras exteriores de las piernas, una con alfileres las orillas interiores de las piezas delantera y trasera, y cósalas usando el método de Punto de Cadeneta. **199**

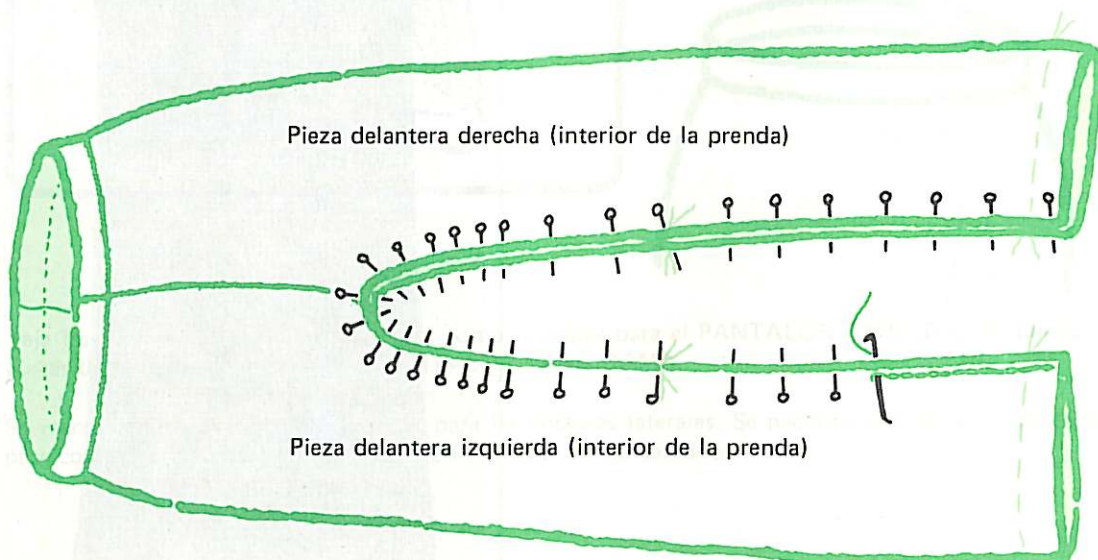

Haga las costuras de la banda de la cintura con el exterior de la prenda hacia usted, dejando una abertura para ensartar el elástico. **198** -A

#### iv **Cómo hacer los dobladillos**

Doble la orilla inferior del pantalón hacia el interior de la prenda y cósalo en su lugar **205**.

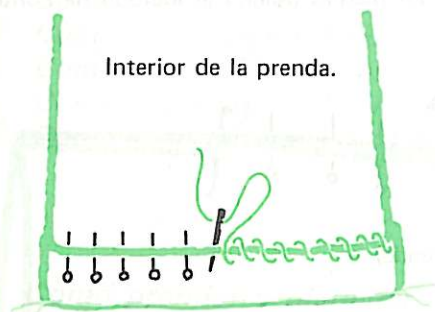

↑  
Marca con hilo que indica la línea de dobléz.

#### v **Cómo ensartar el elástico en la banda de la cintura**

Ensarte el elástico en la banda de la cintura y cosa ambos extremos del mismo.

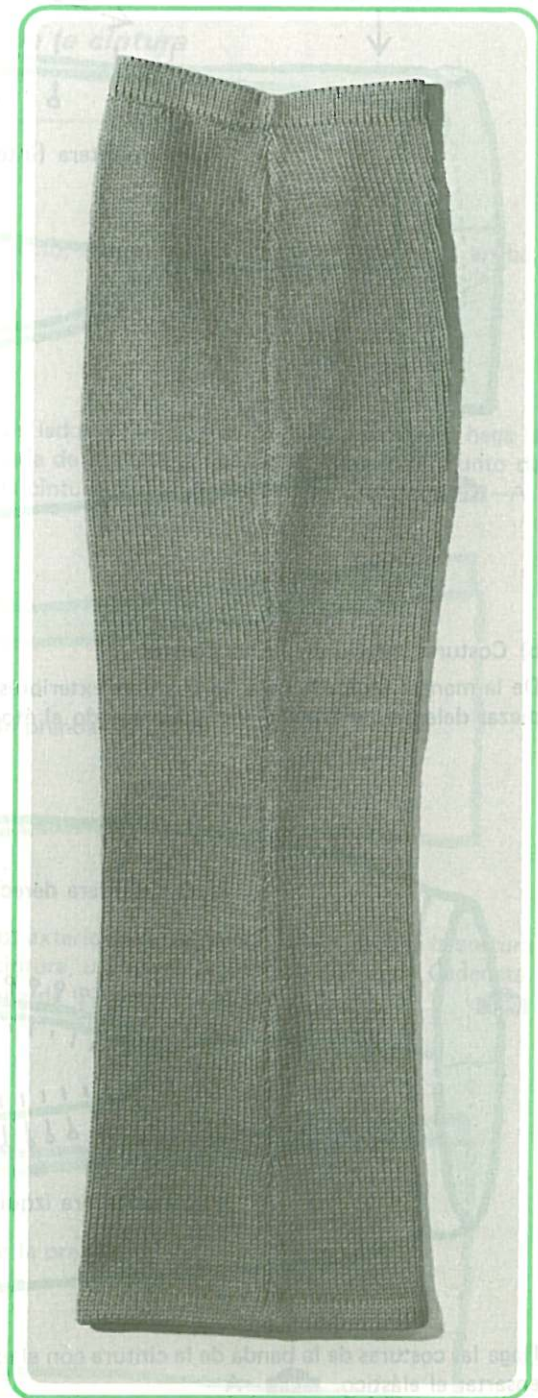

# *Pantalón para Niña*

19

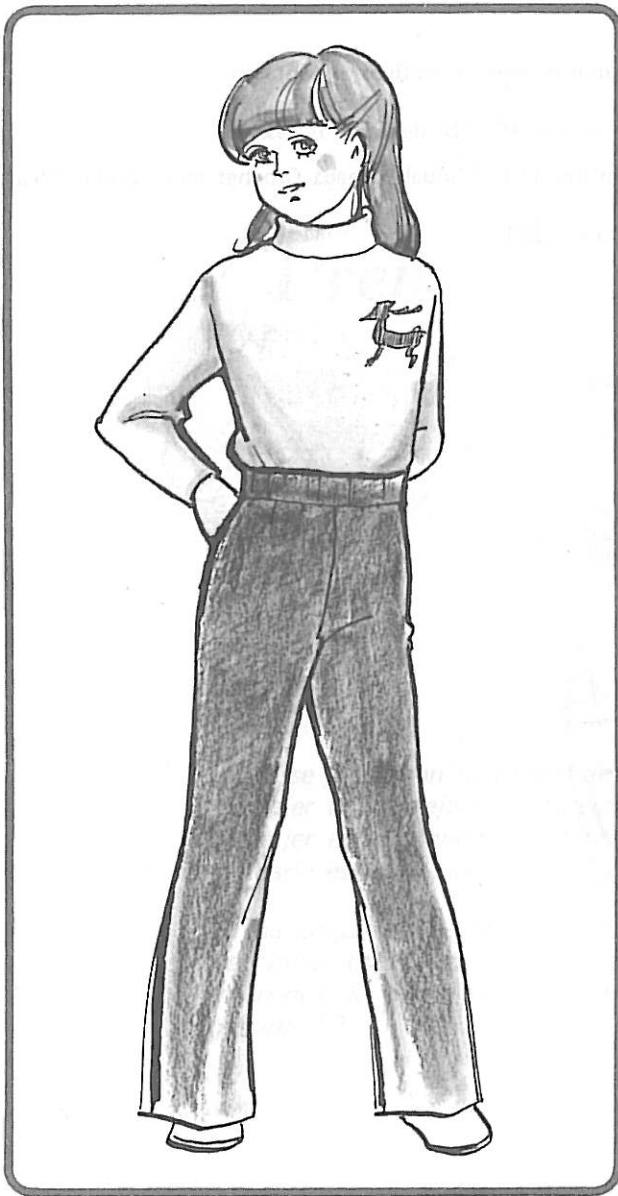

*El tejido y la confección son iguales a los del PANTALON PARA DAMA. Siguiendo las recomendaciones disfrutará la satisfacción de tejer pantalones atractivos para niños.*

*Los patrones necesarios son:*

*Página 39 (PIEZAS DELANTERAS)*

*Página 40 (PIEZAS TRASERAS)*

*Hilo que se necesita: 300-500g. de hilo mediano.*

Teja las piezas delanteras y traseras, tal como se indica para el PANTALON PARA DAMA. Luego cosa las piezas de la manera indicada para PANTALON PARA DAMA.

Se recomienda usar máquina de coser para las costuras laterales. Se necesita agregar un sobrante de 1cm. para coser con máquina, ya que el patrón no incluye este sobrante.

## Recomendaciones

Los agregados que se sugieren a continuación, brindarán mayores atractivos al pantalón.

**Tirantes:** Para formar los tirantes, teja 2 piezas en resorte 1D. 1R. del largo necesario.

**Peto:** Teja un peto de tamaño apropiado con diseño individual, y haga Crochet en la orilla. (Vea MAMELUCO)

**Bolsillos de Parche:** Haga 2 piezas de bolsillo de parche. **216**

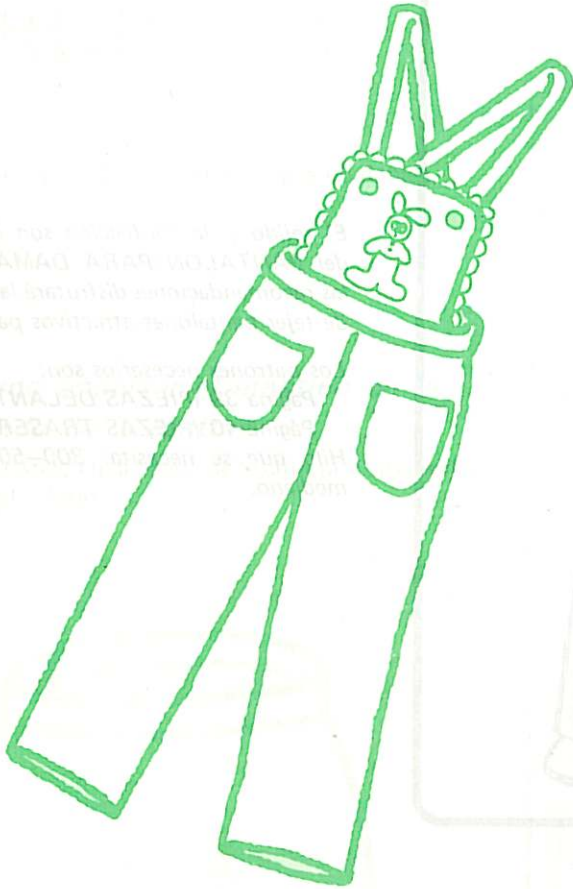





## *Prendas en Tejido de Resorte*

*Aquí se presentan tres tipos de prendas. Todas ellas se han de tejer en la Tejedora Principal con la Tejedora Auxiliar. Al tejer estas prendas en Punto de Resorte, se debe tener cuidado especial para asegurar que la prenda le entalle bien.*

*Si ha adquirido destreza en el tejido, también podrá confeccionar otros tipos de prenda en punto de resorte con patrones de otros estilos como los que se indican en la página 12.*

# Suéter con Manga Raglán en Resorte 2D. 2R.

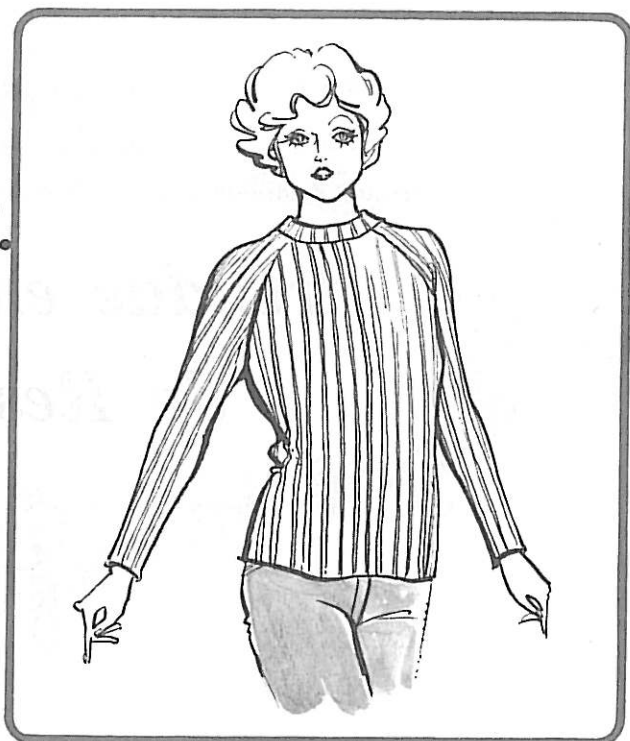

Las instrucciones que se dan aquí son para el resorte 2D. 2R. con la disposición de agujas que aparece en (A).

Las técnicas para disminuir y aumentar son un poco diferentes para cada disposición de agujas sea (A) o (B).

Estilo de Patrón: Suéter con Manga Raglán  
Hilo que se necesita: 350-500g. de hilo delgado.

## Cómo determinar el Calibre

Si no determina usted correctamente el Calibre no podrá lograr que le entalle bien la prenda. Por consiguiente haga una muestra tejida con las agujas dispuestas como se indica abajo en (A) o (B) y mida el calibre usando la Escala del Calibre.

\* Utilice cualquiera de las disposiciones de agujas indicadas, según el grosor del hilo con que va a tejer.

(A) Disposición de agujas para hilo delgado.

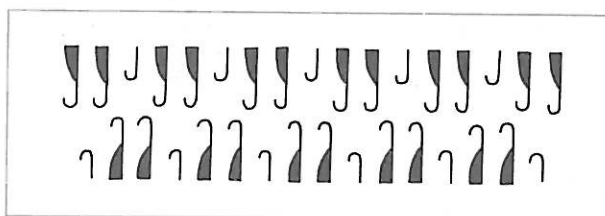

Palanca de Medio Paso en H.

(B) Disposición de agujas para hilo grueso.

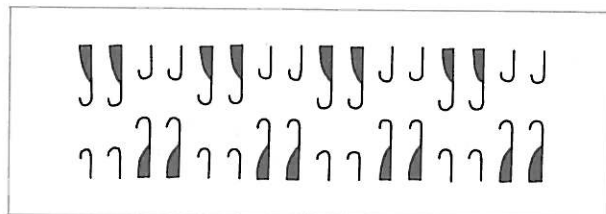

Palanca de Medio Paso en P.

## GUIA DE OPERACION

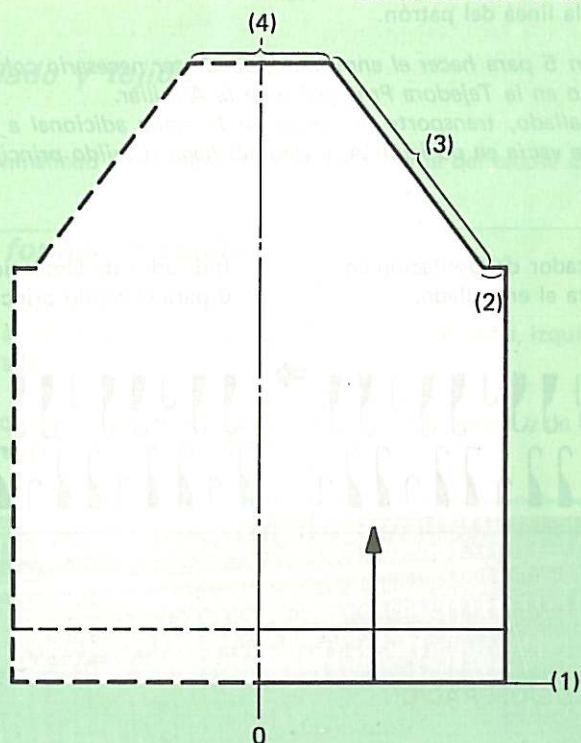

- (4) Tejido de desecho **191**
- (3) Disminución **181**
- (2) Disminución **185**
- (1) Enmallado rematado **168**

### Disposición de las Agujas

Coloque el patrón en la línea de comienzo para tejer, y disponga el número requerido de agujas para resorte 2D. 2R.

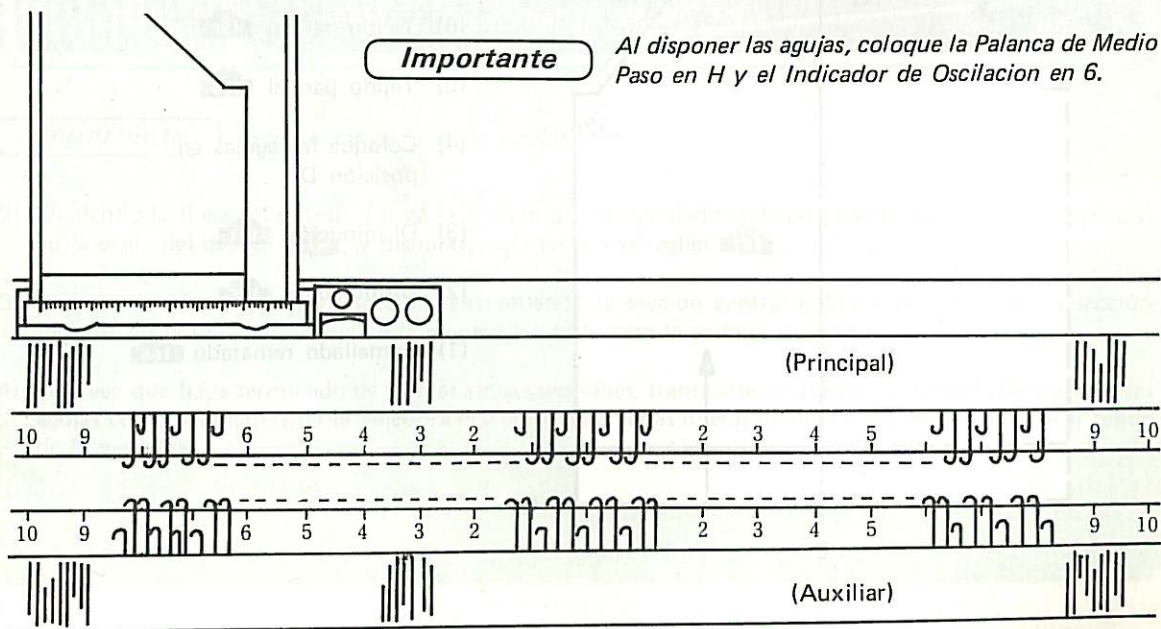

## Enmallado y Tejido

Coloque la oscilación en 5 y haga el enmallado rematado. Una vez terminado el enmallado, vuelva la oscilación al 6 y teja en forma continua siguiendo la línea del patrón.

*Recomendación: Cuando la oscilación está en 5 para hacer el enmallado, puede ser necesario colocar una aguja adicional en el extremo en la Tejedora Principal o en la Auxiliar.*

*Una vez terminado el enmallado, transporte el punto en la aguja adicional a la aguja adyacente y coloque la aguja vacía en posición A, y después haga el tejido principal.*

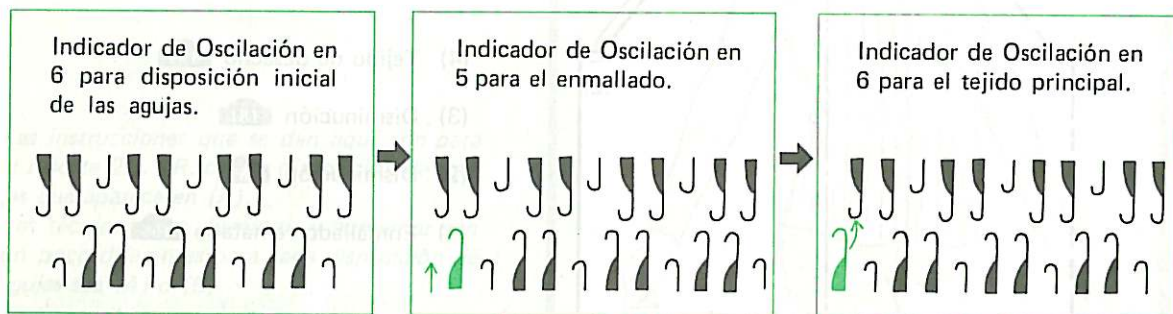

## Delantero

### GUIA DE OPERACION

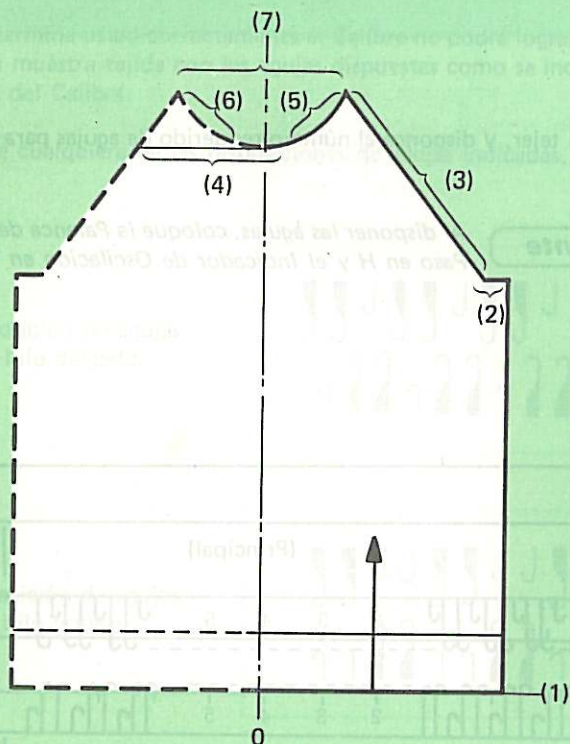

- (7) Tejido de desecho **191**
- (6) Tejido parcial **186**
- (5) Tejido parcial **186**
- (4) Coloque las agujas en posición D.
- (3) Disminución **181**
- (2) Disminución **185**
- (1) Enmallado rematado **168**

## Disposicion de las agujas

Disponga el número requerido de agujas de la manera indicada para la espalda.

## Enmallado y tejido

Haga el enmallado rematado y teja hasta el frente del escote de la manera indicada para la espalda.

## Cómo formar el cuello

Al llegar al escote divida el tejido en 3 secciones, derecha, izquierda y derecho del centro, y teja cada sección por separado.

- (1) Coloque en posición D las agujas de la sección central y de la sección del lado opuesto al carro, derecha o izquierda.

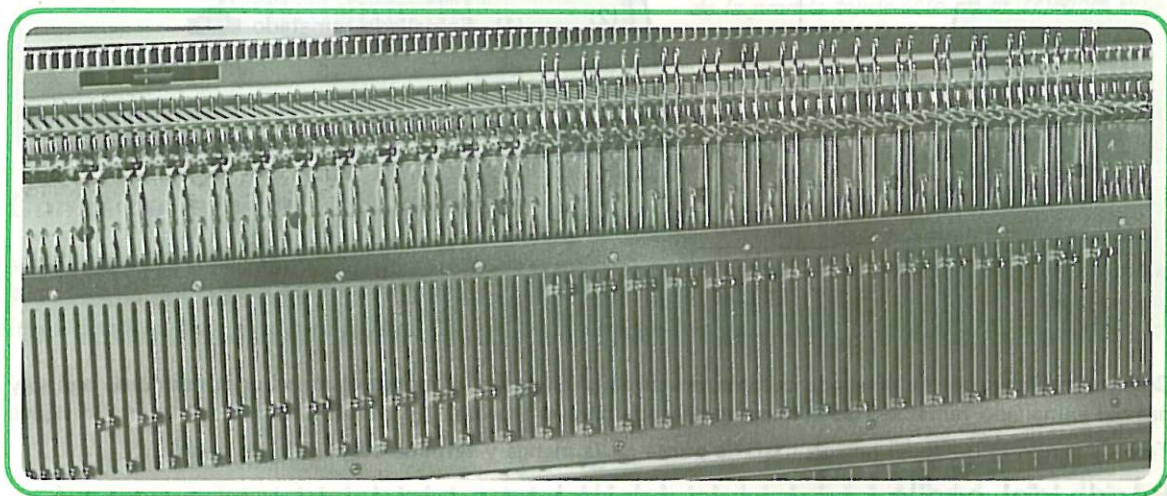

**Importante** Coloque las pesas en la sección restante.

- (2) Siguiendo la línea del patrón, forme la sección que ha quedado en la posición B, haciendo tejido parcial en la orilla del cuello **186**, y disminuyendo en la sisa raglán **181**.
- (3) Cuando termine la primera sección, exceptuando la sección central coloque las agujas de la sección restante en posición C, y teja de la manera indicada para la primera sección.
- (4) Una vez que haya terminado de formar ambas secciones, transporte los puntos de la orilla del cuello a las agujas correspondientes de la Tejedora Principal. Teja varias hileras de tejido de desecho y retire el tejido de la máquina.

## Mangas

Teja 2 piezas en forma simétrica.

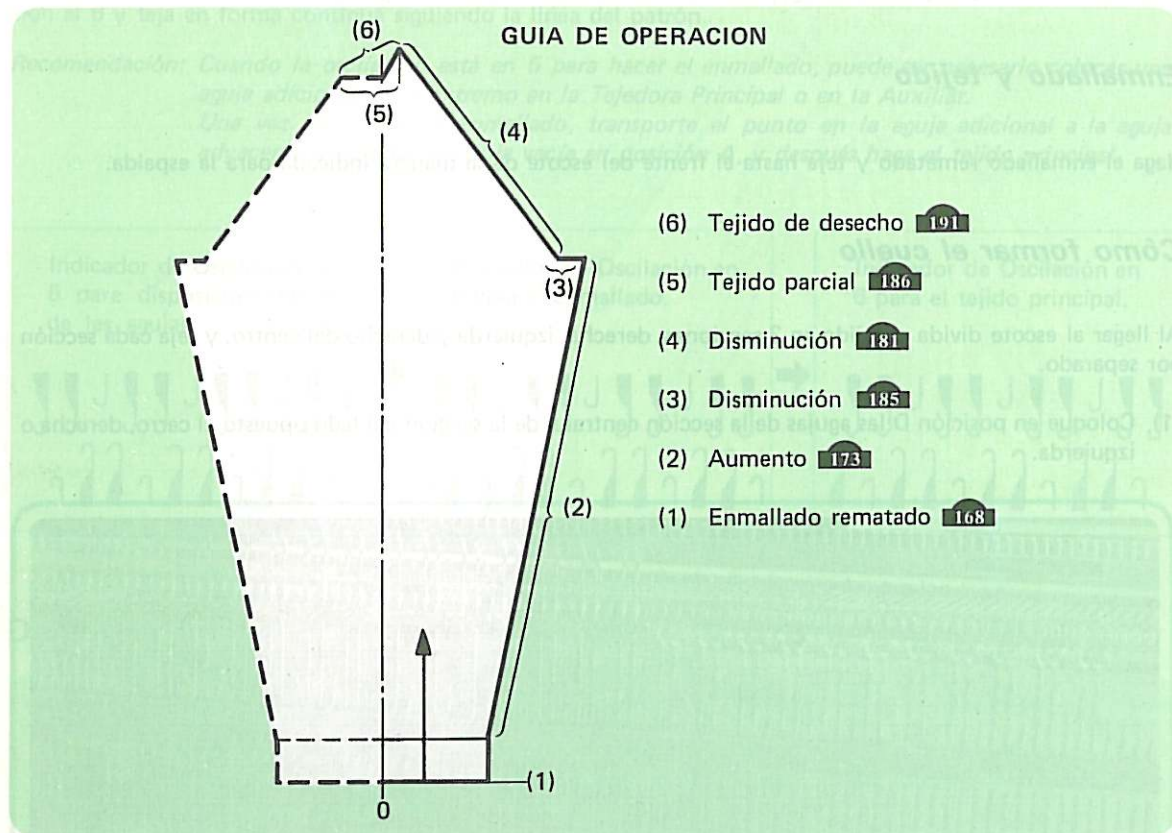

Coloque el Patrón en la línea de comienzo para tejer la manga, disponga el número requerido de agujas y haga el enmallado rematado de la manera indicada para la espalda.

Teja siguiendo la línea del patrón hasta la punta de la manga y termine con tejido de desecho.

## Banda del cuello



Coloque el Patrón en la línea de comienzo para tejer la banda del cuello, disponga el número requerido de agujas y haga el enmallado rematado de la manera indicada para la espalda.

Teja el largo de la banda del cuello, transporte todos los puntos de la Auxiliar a la Principal, teja varias hileras de tejido de desecho y retire el tejido de la máquina.

## Cómo coser la prenda

Arme la prenda de la manera indicada para el SUETER CON MANGA RAGLAN PARA DAMA.



# Suéter en Resorte 6D. 4R.

2

Hay que tener cuidado especial al disponer los puntos para el resorte 6D. 4R.

Las técnicas necesarias son casi iguales a las de la prenda tejida sólo en la Tejedora Principal.

Estilo de Patrón: Suéter

Hilo que se necesita: 350-500g. de hilo mediano.

## Cómo determinar el Calibre

Para determinar el calibre en forma correcta es necesario hacer una muestra tejida de la siguiente manera. Primero coloque 35 agujas a cada lado del centro (0) tanto en la Tejedora Principal como en la Auxiliar; luego disponga las agujas para resorte 1D. 1R. para el enmallado rematado.

Una vez que ha hecho el enmallado rematado, transporte los puntos de modo que se logre la disposición de agujas que se indica a continuación.

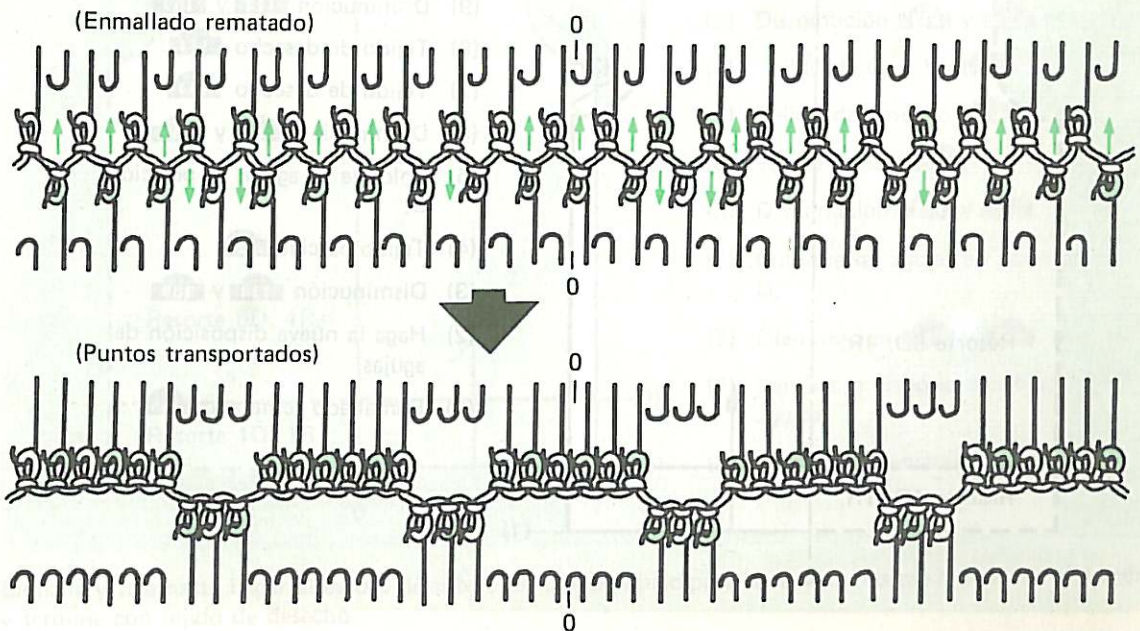

Coloque la Palanca de Medio Paso en posición H y tome lazos inferiores de la Tejedora Principal para aumentar un punto por grupo en la Auxiliar para hacer el resorte 6D. 4R. como se indica a continuación.

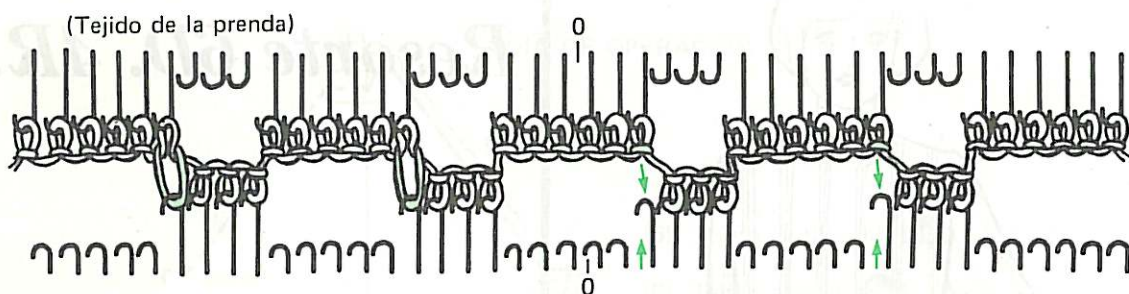

Haga una muestra tejida colocando una marca con hilo en las agujas 21 a partir del centro (0).

Por medio de la Escala del Calibre mida el calibre. Después, comience tejiendo la prenda. **167**



## Espalda

### GUIA DE OPERACION

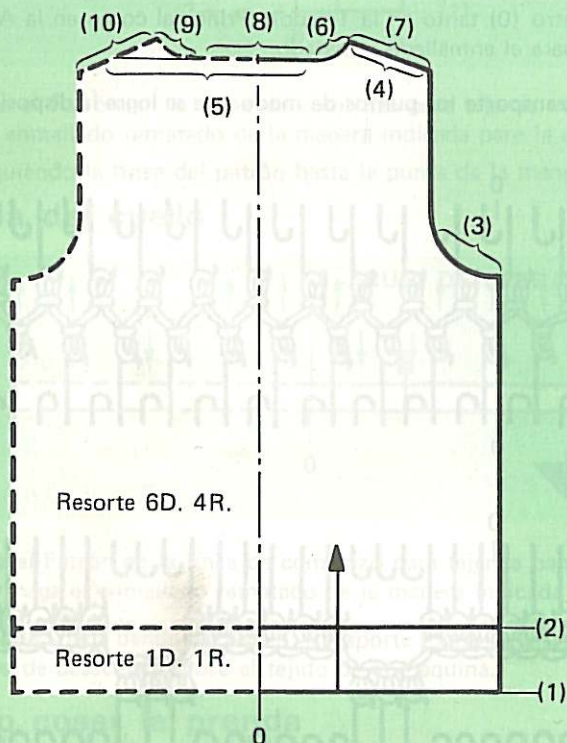

- (10) Tejido de desecho **191**
- (9) Disminución **114** y **109**
- (8) Tejido de desecho **134**
- (7) Tejido de desecho **134**
- (6) Disminución **114** y **109**
- (5) Coloque las agujas en posición D.
- (4) Tejido parcial **124**
- (3) Disminución **114** y **109**
- (2) Haga la nueva disposición de agujas.
- (1) Enmallado rematado **168**



## Enmalle y teja la banda de la cintura

Coloque el Patrón en la línea de comienzo, y disponga el número requerido de agujas para resorte 1D. 1R. Haga enmallado rematado y teja el largo de la banda de la cintura.

Después de terminar la banda, disponga las agujas para resorte 6D. 4R. como se hizo para la muestra tejida, y teja siguiendo la línea del Patrón.

## Cómo formar las sisas

En el comienzo de las sisas, remate el número requerido de puntos, alternativamente en el lado del carro, y continúe formando las sisas disminuyendo puntos.

## Cómo formar los hombros

Forme los hombros con tejido parcial.

## Cómo formar el escote

Al llegar al escote, divida el tejido en tres secciones, derecha, izquierda y recta del centro, y trabaje separadamente cada sección.

Para terminar el tejido, transporte los puntos de la Tejedora Auxiliar a la Principal y haga varias hileras de tejido de desecho, retirando entonces la sección de la máquina.

## Delantero

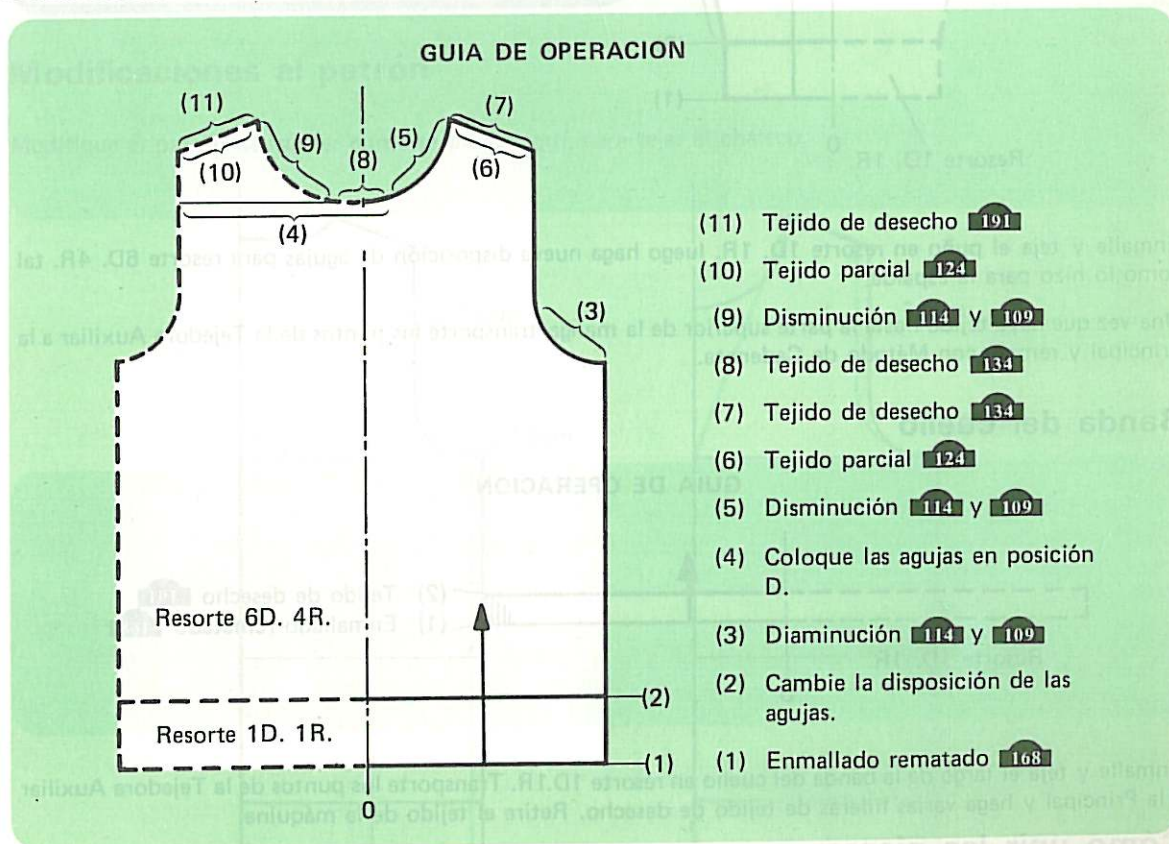

Enmalle y teja hasta llegar al escote delantero tal como se hizo para la espalda. Forme el escote y el hombro y termine con tejido de desecho.

## Mangas

Teja las 2 mangas con el mismo patrón.

### GUIA DE OPERACION

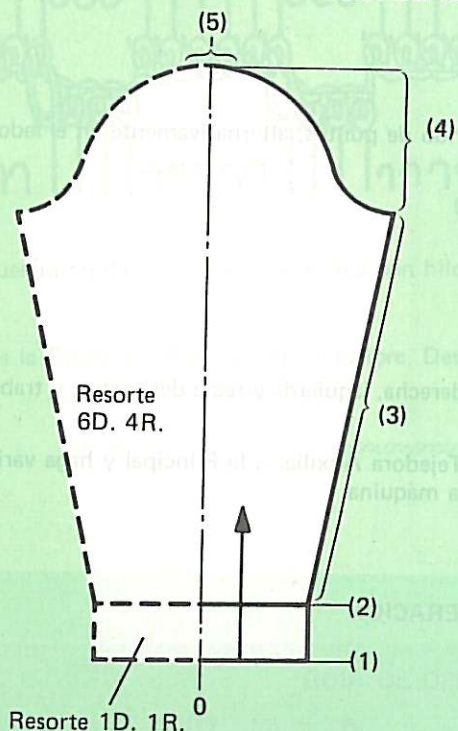

- (5) Remate con Método de Cadeneta **146**
- (4) Disminución **114** y **109**
- (3) Aumento **118**
- (2) Haga nueva disposición de agujas.
- (1) Enmallado rematado **168**

Enmalle y teja el puño en resorte 1D. 1R. luego haga nueva disposición de agujas para resorte 6D. 4R. tal como lo hizo para la espalda.

Una vez que haya tejido hasta la parte superior de la manga, transporte los puntos de la Tejedora Auxiliar a la Principal y remate con Método de Cadeneta.

## Banda del cuello

### GUIA DE OPERACION

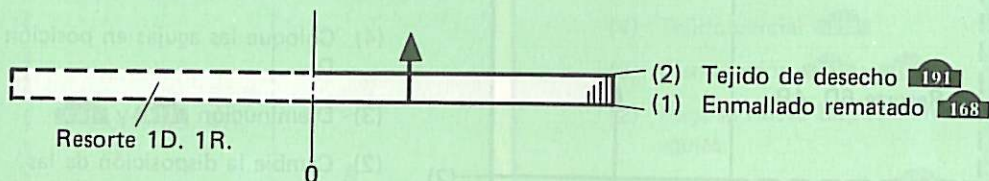

Enmalle y teja el largo de la banda del cuello en resorte 1D.1R. Transporte los puntos de la Tejedora Auxiliar a la Principal y haga varias hileras de tejido de desecho. Retire el tejido de la máquina.

## Cómo unir las piezas

Arme la prenda tal como se indica para SUETER PARA DAMA.



## Chaleco en Resorte Doble con Cuello en V

3

*Esta prenda requiere una técnica sencilla y es fácil de armar.  
No requiere terminaciones ni en el escote ni en las sisas.*

*Estilo de Patrón: Suéter  
Hilo que se necesita: 350-500g. de hilo mediano.*

### Modificaciones al patrón

Modifique el patrón del suéter como se indica aquí, para tejer el chaleco.

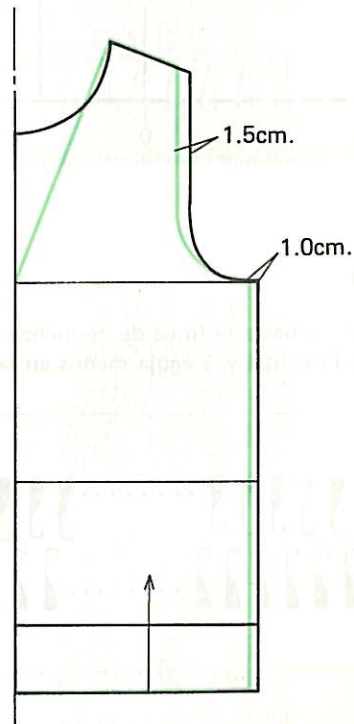
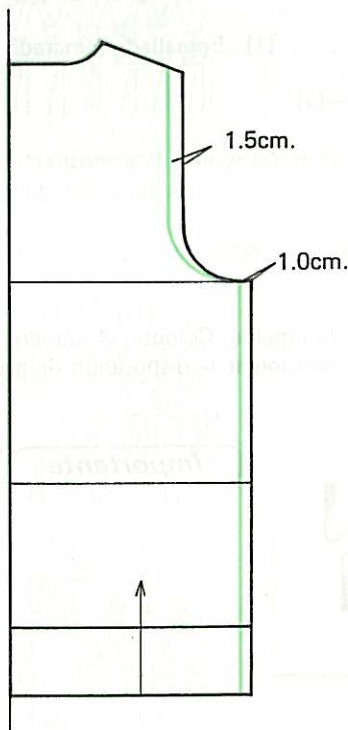

## Cómo determinar el calibre

Haga una muestra tejida con el hilo de la prenda y mida el calibre usando la Escala del Calibre. Después, comience tejiendo la prenda. **167**

## Espalda

### GUIA DE OPERACION

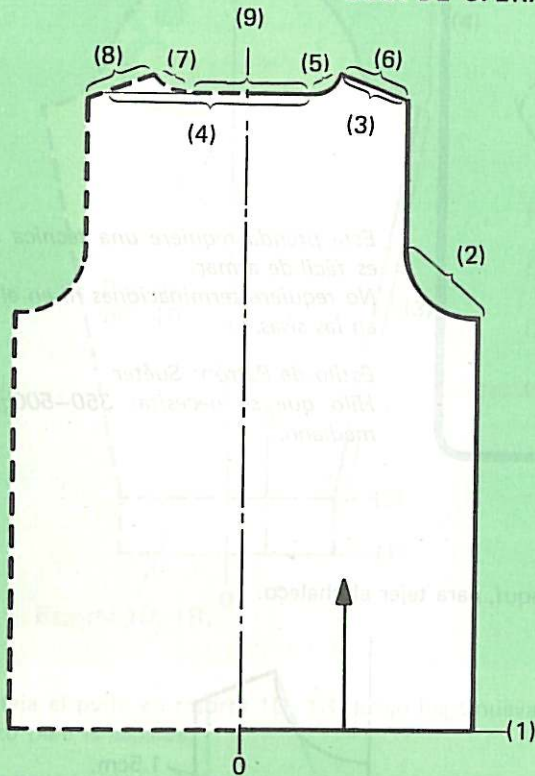

- (9) Remate con Método de Cadeneta **146**
- (8) Tejido de desecho **191**
- (7) Tejido parcial **186**
- (6) Tejido de desecho **191**
- (5) Tejido parcial **186**
- (4) Coloque las agujas en posición D.
- (3) Tejido parcial **186**
- (2) Disminución **183**
- (1) Enmallado rematado **168**

### Enmallado

Coloque el Patrón hasta la línea de comienzo para tejer la espalda. Coloque el número requerido de agujas en la Tejedora Principal y 1 aguja menos en la Auxiliar para lograr la disposición de agujas que se indica.

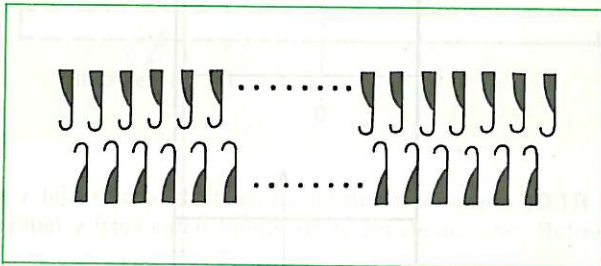

**Importante**

Coloque la Palanca de Medio Paso en H.

Una vez terminado el enmallado, transporte ambos puntos de las orillas en la Tejedora Auxiliar a las agujas vacías adyacentes y teja hasta llegar a la sisa.

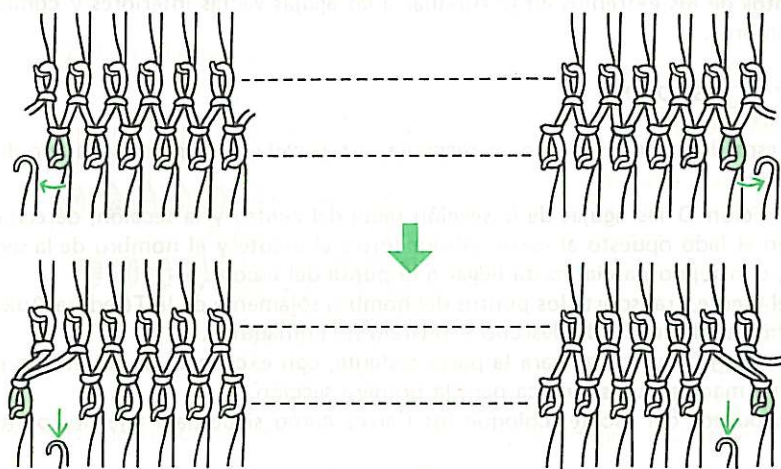

### Cómo formar las sisas

(Disminución de 2 puntos o más)

Transporte el número requerido de puntos a las agujas correspondientes de la Tejedora Principal y remate los puntos.

(Disminución de un sólo punto)

Disponga los puntos como se indica, transportando los puntos de los extremos en la Auxiliar.

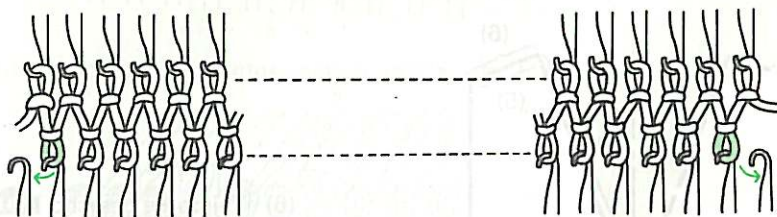

Ahora, en la Principal, transporte el primer punto al segundo, y en la Auxiliar el segundo punto al tercero y el primer punto a la aguja vacía adyacente.

**Importante**

Coloque la aguja vacía en posición A.

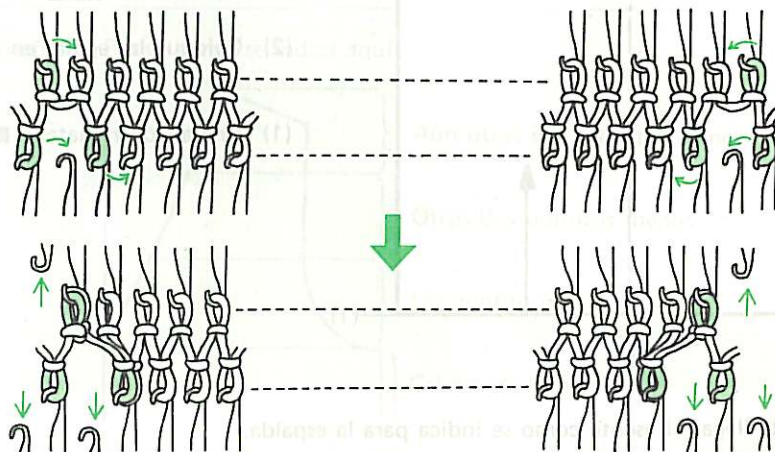

## Cómo formar los hombros

Transporte los puntos de los extremos en la Auxiliar a las agujas vacías interiores y comience tejido parcial para formar los hombros.

## Cómo formar el escote

En el escote de la espalda, divida el tejido en secciones y teja cada sección por separado de la manera que se indica a continuación.

- (1) Coloque en posición D las agujas de la sección recta del centro y la sección, derecha o izquierda, que se encuentre en el lado opuesto al carro. Ahora forme el escote y el hombro de la sección en las agujas en posición B, con tejido parcial hasta llegar a la punta del escote.
- (2) En la punta del escote, transporte los puntos del hombro solamente de la Tejedora Auxiliar a la Principal, y haga varias hileras de tejido de desecho y retírelo de la máquina.
- (3) Coloque en posición C las agujas para la parte restante, con excepción de la sección recta del centro y teja de la misma manera que se indica para la primera sección.
- (4) Para todos los puntos del escote, coloque los Carros como sigue para tejer los puntos en la Principal solamente.

Carro de la Principal

Carro de la Auxiliar

Tamaño de Punto: 5-6

Palanca de Ajuste: 0 (ambas)

Palanca de Leva: TEJIDO LISO (JERSEY)

- (5) Luego de tejer 5 a 6 hileras, transporte los puntos de la Auxiliar a la Principal y teja una hilera con el Tamaño de Punto en 8-9. Remate los puntos usando la Remalladora.

## Delantero

### GUIA DE OPERACION

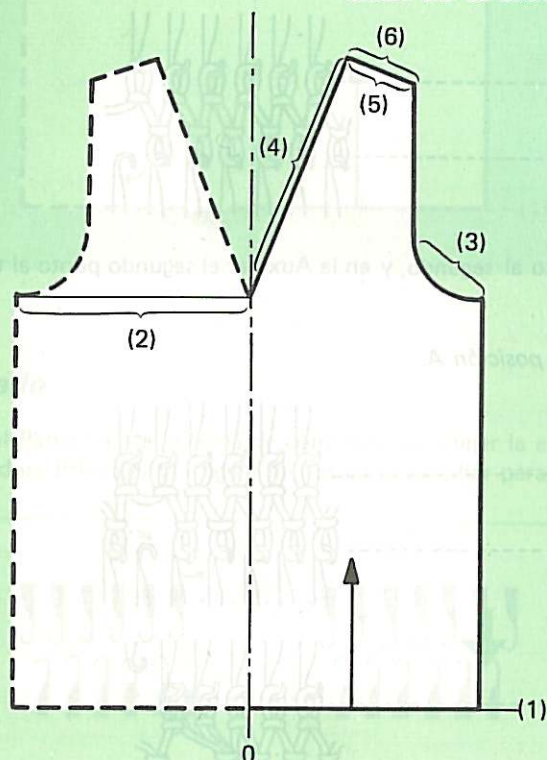

- (6) Tejido de desecho **191**
- (5) Tejido parcial **186**
- (4) Disminución **179**
- (3) Disminución **183**
- (2) Coloque las agujas en posición D.
- (1) Enmallado rematado **168**

Enmalle y teja hasta llegar al escote como se indica para la espalda.

## Cómo formar el escote

Cuando llegue al escote divida el tejido en dos secciones en el centro (0) y teja cada sección por separado.

Al llegar al escote transporte los puntos al centro como se indica.

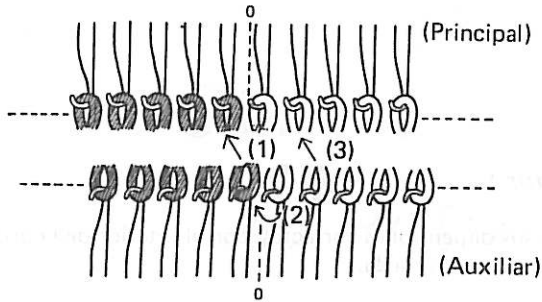

### Importante

Coloque las Pesas con sus Peines en la sección que se ha de tejer en forma continua.

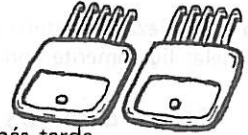

Coloque en posición D las agujas que correspondan a la sección que se tejerá más tarde.

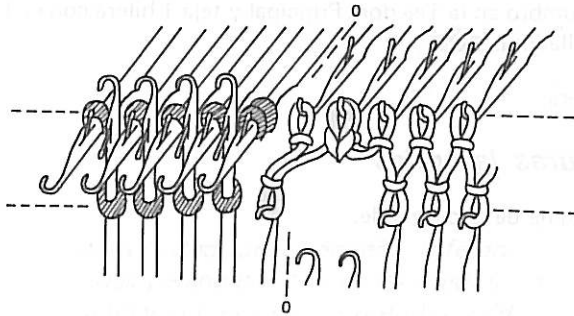

Para formar el escote, disminuya los puntos como se indica a continuación.

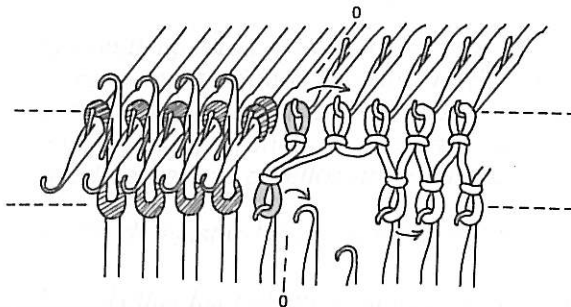

\* Ajuste el Tamaño de Punto como se indica aquí.

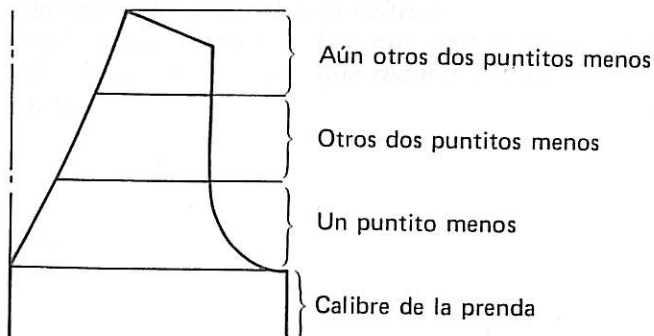

Cuando haya tejido hasta el final del escote, transporte los puntos de la Auxiliar a la Principal y teja varias hileras de tejido de desecho.

\* Para formar la otra sección, coloque las agujas restantes en posición C, y teja de la misma manera que se hizo para la primera sección.

## Como unir las piezas

Proceda de la siguiente manera.

### **i** *Cómo prender y planchar*

Prenda cada pieza, delantero y espalda, en sus dimensiones correctas, con el interior de la prenda hacia arriba, y plánelas ligeramente con plancha tibia y tela húmeda.

### **ii** *Cómo unir los dos hombros en la máquina*

Coloque los puntos de las piezas del hombro en la Tejedora Principal y teja 1 hilera con el Tamaño de Punto en 9 y remate los puntos con la Remalladora. 

Una el otro hombro de la misma manera.

### **iii** *Cómo hacer las costuras laterales*

Haga las costuras laterales usando la Aguja de Ojo Grande.

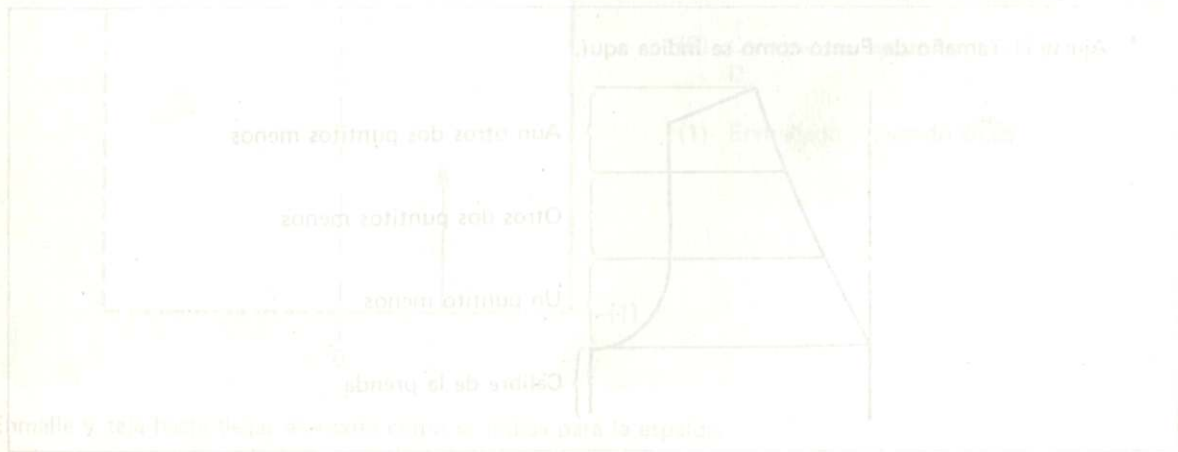



# Cómo ajustar el Patrón

*Si nota usted una pequeña diferencia al comprobar sus medidas personales contra las medidas del patrón, no es de preocupación, porque las prendas tejidas son elásticas, y esto eliminará las diferencias pequeñas.*

*Sin embargo si la medida de patrón que usted seleccionó es marcadamente diferente a sus medidas del cuerpo, ajuste el patrón para que entalle lo mejor posible. Recuerde que aunque los patrones se preparan con mucho cuidado no puede esperarse de ellos un entalle exacto.*

*Antes de ajustar los patrones debe tener presente lo siguiente.*

- (1) *Todos los patrones están a la mitad del tamaño real.*
- (2) *Sólo se presenta la mitad del dibujo en el patrón, salvo el caso de los pantalones.*
- (3) *Todos los patrones incluyen soltura.*
- (4) *Cuando ajusta el patrón, hay que usar la Escuadra de Media Escala o bien hay que reducir la medida real a la mitad.*

# Suéter y Suéter Abierto

## i Cómo seleccionar la talla del patrón

Entre las cinco tallas en el patrón, elija la suya según la medida de su busto; seleccione la talla de patrón más cercana a su propia medida.

**Busto:** ..... Tome la medida abarcando la parte más amplia de su busto.

MEDIDA	A	B	C	D	E
Medida del cuerpo	81 cm	86 cm	91 cm	96 cm	101 cm
Busto	(32")	(34")	(36")	(38")	(40")
Medida del patrón	84	89	94	99	104
Busto	(33)	(35)	(37)	(39)	(41)
Largo	55.5 (21 $\frac{3}{4}$ )	56.5 (22 $\frac{1}{4}$ )	59 (23 $\frac{1}{4}$ )	60 (23 $\frac{5}{8}$ )	62 (24 $\frac{3}{8}$ )
Ancho espalda	31.5 (12 $\frac{3}{8}$ )	34.5 (13 $\frac{1}{2}$ )	35.5 (14)	37.5 (14 $\frac{3}{4}$ )	39 (15 $\frac{3}{8}$ )
Largo de manga	53 (20 $\frac{7}{8}$ )	54.5 (21 $\frac{1}{2}$ )	56 (22 $\frac{1}{8}$ )	57 (22 $\frac{1}{2}$ )	58 (22 $\frac{7}{8}$ )

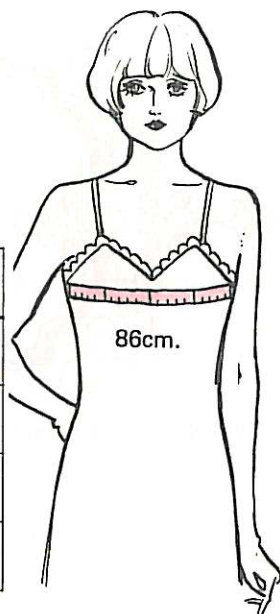

(Esta tabla de medidas corresponde al SUETER PARA DAMA.)

## ii Cómo cotejar las medidas de su cuerpo con las medidas del patrón

Compruebe las diferentes medidas de su cuerpo con las medidas que aparecen en el patrón.

**Dónde tomar las medidas:—**

- (a) Largo..... Tome la medida del largo que desea, a partir de la primera vértebra en el cuello.
- (b) Ancho espalda ..... Mida desde el extremo de un hombro hasta el extremo del otro.
- (c) Largo de manga ..... Deje que caiga su brazo en forma natural y mida desde el extremo del hombro hasta la muñeca.

MEDIDA		
Medida del cuerpo	Busto	86 cm (34")
* Medida del patrón	Busto	89 (35)
(a)	Largo	56.5 (22 $\frac{1}{4}$ )
(b)	Ancho espalda	34.5 (13 $\frac{1}{2}$ )
(c)	Largo de manga	54.5 (21 $\frac{1}{2}$ )

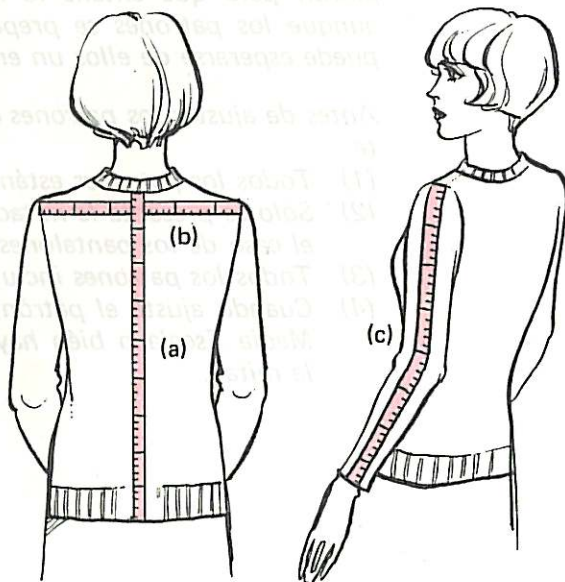

\* La medida en el patrón incluye soltura.

### iii Cómo ajustar el patrón

#### (a) Largo

- (1) En el patrón de la espalda mida el largo que usted desea desde el escote. Alargue o acorte la línea vertical central a su gusto y allí dibuje una nueva línea de comienzo.
- (2) Decida el tamaño de la banda de la cintura y dibuje una línea paralela a la nueva línea de comienzo.

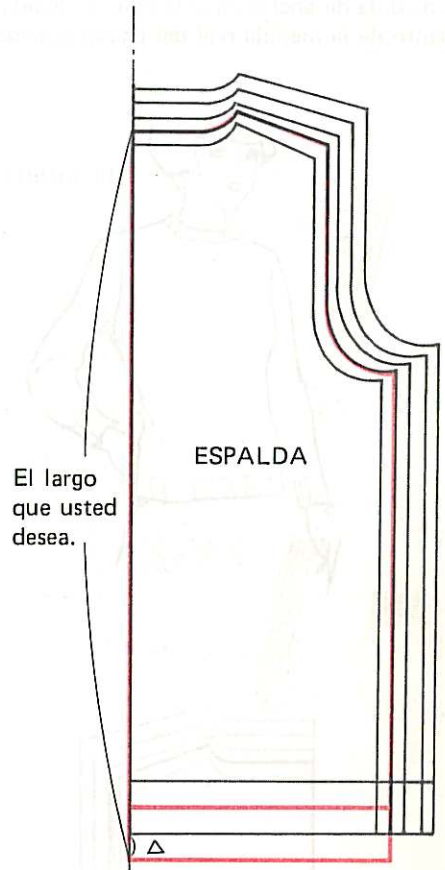

- (3) En el patrón del delantero, alargue o acorte a la misma medida que lo hizo en la espalda.

## (b) Ancho espalda

En vista de que las mangas estiran a los hombros, la medida en el ancho espalda, en el patrón es menor en 1.5 a 2cm. que la medida real de la espalda para compensar el estiramiento. De modo que cuando compare su medida de ancho espalda con la medida en el patrón, tendrá que restarle un 5%, correspondiente al estiramiento de la medida real del ancho espalda.



- (1) Compare la mitad de su medida de ancho espalda, ya deducido el 5%, con la medida de ancho espalda en el patrón.
- (2) Alargue o acorte la línea del hombro de la talla que seleccionó de acuerdo con su medida de busto.
- (3) Dibuje una línea curva natural para delinear la sisa.
- (4) Proceda de la misma manera con el delantero.

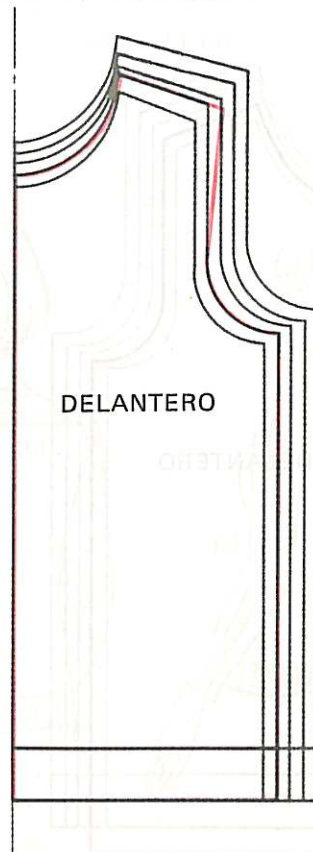
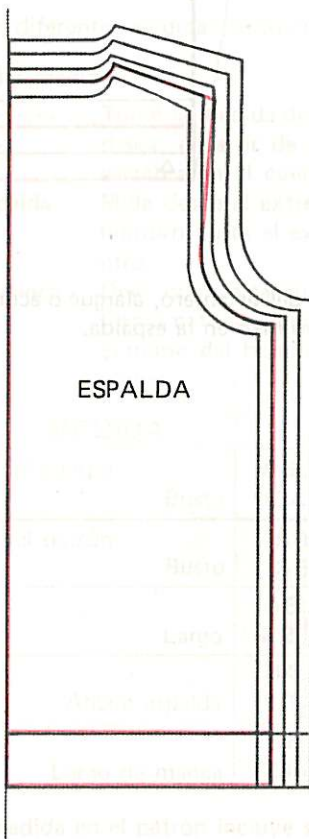

**(c) Largo de Manga**

- (1) Compare su largo de manga con la medida en el patrón.
- (2) Mida el largo de manga que desea partiendo de la parte superior y alargue o acorte la línea vertical a su gusto y dibuje una nueva línea de comienzo.
- (3) Decida el tamaño del puño y dibuje una nueva línea horizontal.
- (4) Dibuje una nueva línea de costura como aquí se indica.



86cm (34)	84	82	80	78	76	74	72	70	68	66	64	62	60	58	56	54	52	50	48	46	44	42	40	38	36	34	32	30	28	26	24	22	20	18	16	14	12	10	8	6	4	2	0	
88	86	84	82	80	78	76	74	72	70	68	66	64	62	60	58	56	54	52	50	48	46	44	42	40	38	36	34	32	30	28	26	24	22	20	18	16	14	12	10	8	6	4	2	0

Su largo de manga

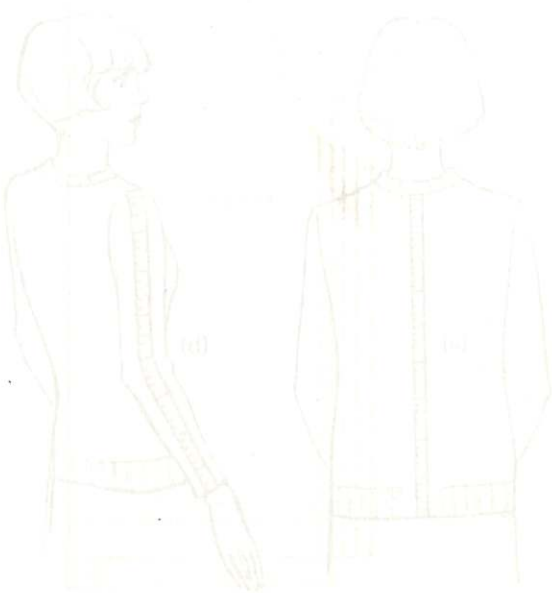
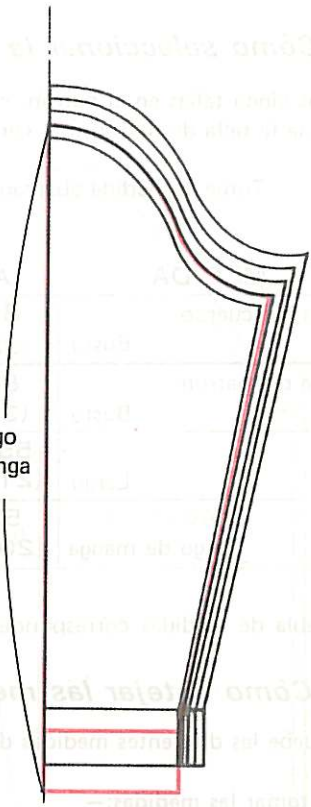

MEDIDA

86cm (34)	84	82	80	78	76	74	72	70	68	66	64	62	60	58	56	54	52	50	48	46	44	42	40	38	36	34	32	30	28	26	24	22	20	18	16	14	12	10	8	6	4	2	0	
88	86	84	82	80	78	76	74	72	70	68	66	64	62	60	58	56	54	52	50	48	46	44	42	40	38	36	34	32	30	28	26	24	22	20	18	16	14	12	10	8	6	4	2	0

# Suéter con Manga Raglán

## i Cómo seleccionar la talla del patrón

Entre las cinco tallas en el patrón, elija la suya según la medida de su busto; seleccione la talla de patrón más cercana a su propia medida.

Busto..... Tome la medida abarcando la parte más amplia de su busto.

MEDIDA	A	B	C	D	E
Medida del cuerpo	81 cm	86 cm	91 cm	96 cm	101 cm
Busto	(32")	(34")	(36")	(38")	(40")
Medida del patrón	84	89	94	99	104
Busto	(33)	(35)	(37)	(39)	(41)
Largo	55.5 (21 $\frac{3}{4}$ )	56.5 (22 $\frac{1}{4}$ )	59 (23 $\frac{1}{4}$ )	60 (23 $\frac{5}{8}$ )	62 (24 $\frac{3}{8}$ )
Largo de manga	53 (20 $\frac{7}{8}$ )	54.5 (21 $\frac{1}{2}$ )	56 (22 $\frac{1}{8}$ )	57 (22 $\frac{1}{2}$ )	58 (22 $\frac{7}{8}$ )

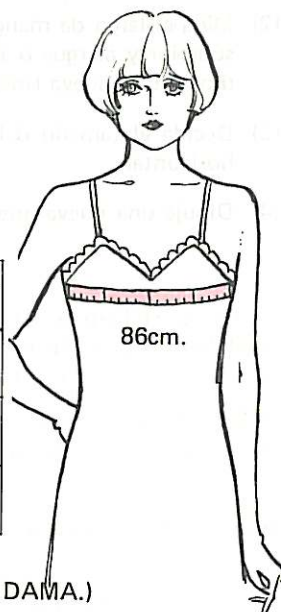

(Esta tabla de medidas corresponde al SUETER CON MANGA RAGLAN PARA DAMA.)

## ii Cómo cotejar las medidas de su cuerpo con las medidas del patrón

Compruebe las diferentes medidas de su cuerpo con las medidas que aparecen en el patrón.

Dónde tomar las medidas:—

- (a) Largo..... Tome la medida del largo que desea, a partir de la primera vértebra en el cuello.
- (b) Largo de manga .... Deje que caiga su brazo en forma natural y mida desde el extremo del hombro hasta la muñeca.

MEDIDA		
Medida del cuerpo	Busto	86 cm (34")
* Medida del patrón	Busto	89 (35)
(a)	Largo	56.5 (22 $\frac{1}{4}$ )
(b)	Largo de manga	54.5 (21 $\frac{1}{2}$ )

\* La medida en el patrón incluye soltura.

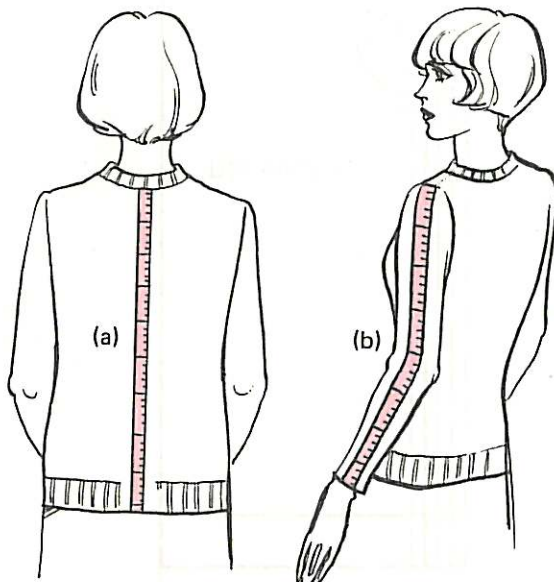

### iii **Cómo ajustar el patrón**

#### (a) Largo

- (1) En el patrón de la espalda, mida el largo que usted desea desde el escote. Alargue o acorte la línea vertical central a su gusto y allí dibuje una nueva línea de comienzo.
- (2) Decida el tamaño de la banda de la cintura, y dibuje una línea paralela a la nueva línea de comienzo.

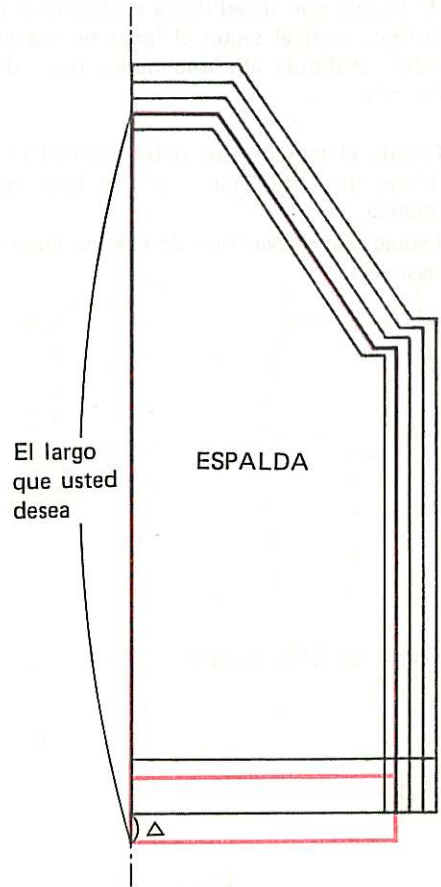

- (3) En el patrón del delantero, alargue o acorte a la misma medida que lo hizo en la espalda.

(b) Largo de manga

- (1) A partir de las puntas de los hombros identificadas con las letras A, B, C, D, E, mida el largo de manga que usted desea y alargue o acorte la línea vertical según el largo de manga deseado y dibuje allí una nueva línea de comienzo.
- (2) Decida el tamaño que debe tener el puño y dibuje una línea paralela a la línea de comienzo.
- (3) Dibuje una nueva línea de costura como aquí se indica.

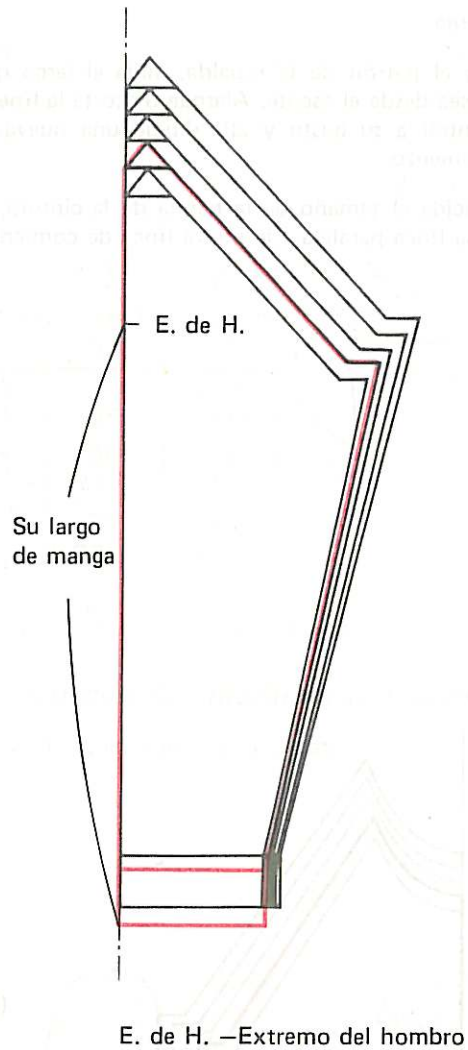



# Falda

## i Cómo seleccionar la talla del patrón

Entre las cinco tallas en el patrón, elija la suya según la medida de su cadera; seleccione la talla de patrón más cercana a su propia medida.

Cadera..... Tome la medida en la parte más amplia.

MEDIDA	A	B	C	D	E
Medida del cuerpo	86cm	91cm	96cm	102cm	107cm
Cadera	(34")	(36")	(38")	(40")	(42")
Medida del patrón	89	94	99	104	109
Cadera	(35)	(37)	(39)	(41)	(43)
	68.5	71	73.5	79	84
Cintura	(27)	(28)	(29)	(31)	(33)
	56.5	57.5	58.5	59.5	60.5
Largo	(22 $\frac{1}{4}$ )	(22 $\frac{5}{8}$ )	(23)	(23 $\frac{3}{8}$ )	(23 $\frac{3}{4}$ )

(Esta tabla de medidas corresponde a la FALDA PARA DAMA.)

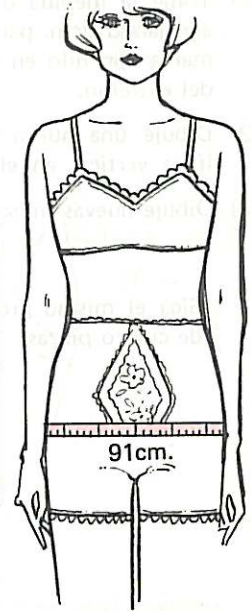

## ii Cómo cotejar las medidas de su cuerpo con las medidas del patrón

Compruebe el largo deseado con la medida que aparece en el patrón.

Dónde tomar la medida:—

Largo..... Tome la medida del largo deseado a partir de la cintura.

MEDIDA		
Medida del cuerpo	Cadera	91 cm (36")
* Medida del patrón	Cadera	94 (37)
*	Cintura	71 (28)
	Largo	57.5 (22 $\frac{5}{8}$ )

\* Las medidas en el patrón incluyen soltura.

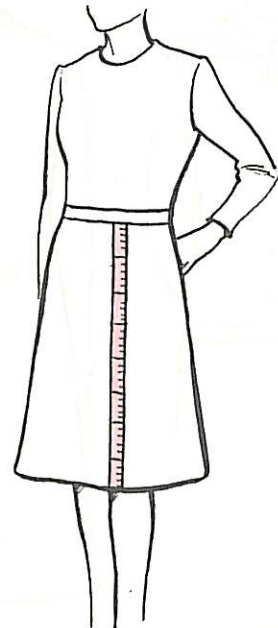

### iii **Cómo ajustar el patrón**

#### **Largo**

- (1) Tome la medida del largo desde la cintura, agregando 3cm. para dobladillo. Coloque una marca con hilo en la línea del doblez a 3cm. del extremo.
- (2) Dibuje una nueva línea horizontal desde la línea vertical en el lugar medido.
- (3) Dibuje nuevas líneas de costura.

\* Siga el mismo procedimiento para las faldas de cuatro piezas.

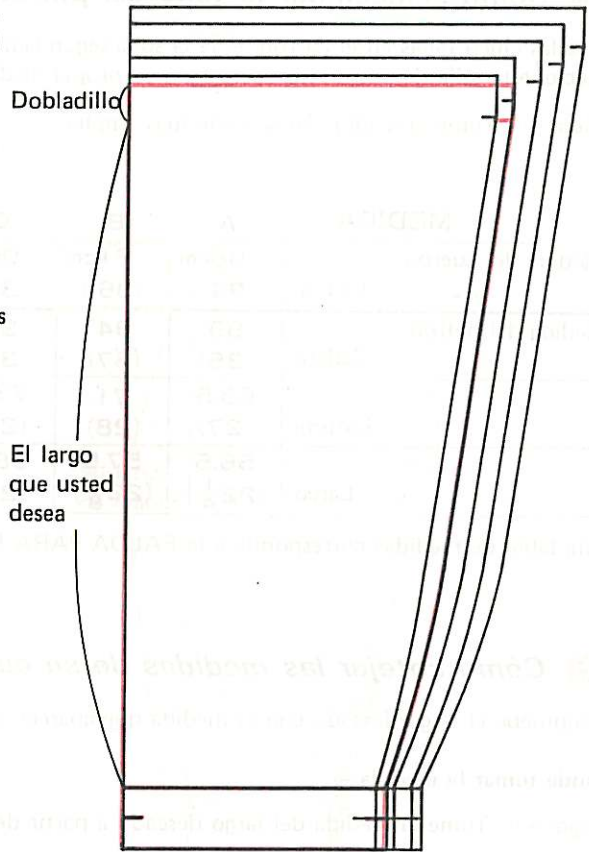

MEDIDA	
91cm	Cintura (36)
84	Alcornoque del patrón (37)
71	Cintura (28)
57.5	Largo (22.5)

# Vestido de Una Pieza

## i Cómo seleccionar la talla del patrón

Entre las cinco tallas en el patrón, elija la suya, según la medida de su busto; seleccione la talla de patrón más cercana a su propia medida.

Busto.....Tome la medida abarcando la parte más amplia de su busto.

MEDIDA	A	B	C	D	E
Medida del cuerpo	81 cm	86 cm	91 cm	96 cm	101 cm
Busto	(32")	(34")	(36")	(38")	(40")
Medida del patrón	84	89	94	99	104
Busto	(33)	(35)	(37)	(39)	(41)
Largo	94	96	98	100	102
	(37)	(37 $\frac{3}{4}$ )	(38 $\frac{5}{8}$ )	(39 $\frac{1}{4}$ )	(40 $\frac{1}{4}$ )
Ancho espalda	31.5	34.5	35.5	37.5	39
	(12 $\frac{1}{4}$ )	(13 $\frac{1}{2}$ )	(14)	(14 $\frac{3}{4}$ )	(15 $\frac{3}{8}$ )
Largo de manga	53.5	55	56	57.5	59
	(21)	(21 $\frac{5}{8}$ )	(22 $\frac{1}{8}$ )	(22 $\frac{1}{2}$ )	(23 $\frac{1}{8}$ )
Cadera	89	94	99	104	109
	(35)	(37)	(39)	(41)	(43)

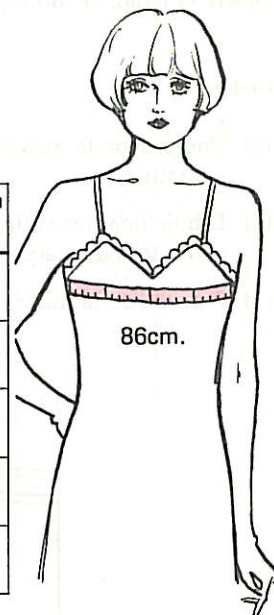

(Esta tabla de medidas corresponde al VESTIDO DE UNA PIEZA PARA DAMA.)

## ii Cómo cotejar las medidas de su cuerpo con las medidas del patrón

Compruebe las diferentes medidas de su cuerpo con las medidas que aparecen en el patrón.

Dónde tomar las medidas:—

- (a) Largo..... Tome la medida del largo que desea a partir de la primera vértebra en el cuello.
- (b) Ancho espalda..... Mida desde el extremo de un hombro hasta el extremo del otro.
- (c) Largo de manga..... Deje que caiga el brazo en forma natural y mida desde el extremo del hombro hasta la muñeca.
- (d) Cadera..... Tome la medida abarcando la parte más amplia.

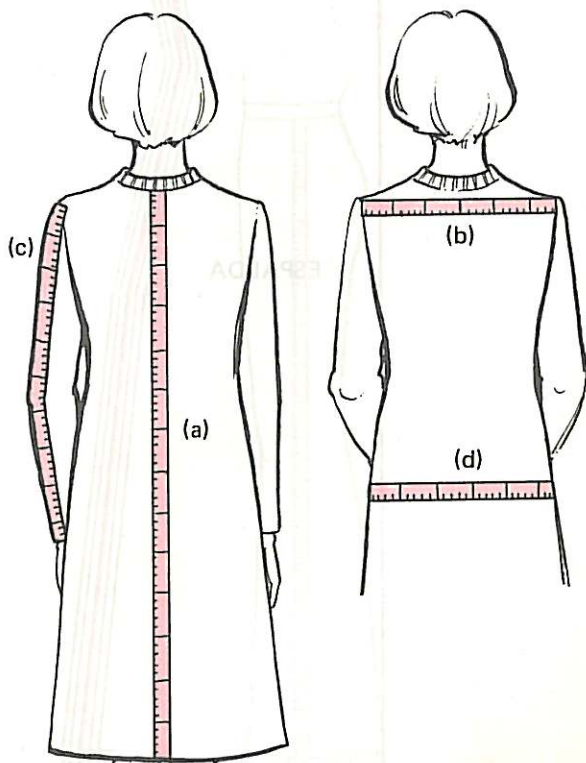

MEDIDA		
Medida del cuerpo	Busto	86 cm (34")
Medida del patrón	Busto	89 (35)
	Largo	96 (37 $\frac{3}{4}$ )
	Ancho espalda	34.5 (13 $\frac{1}{2}$ )
	Largo de manga	55 (21 $\frac{5}{8}$ )
	Cadera	94 (37)

\* Las medidas en el patrón incluyen soltura.

### iii **Cómo ajustar el patrón**

Ajuste el largo, ancho espalda y largo de manga de la manera indicada para el suéter y la falda.

#### **Cadera**

- (1) Compruebe la medida de su cadera con la medida del patrón y elija una talla para la sección debajo de la cintura.
- (2) Dibuje una nueva línea lateral para conectar la talla encima de la cintura con la talla debajo de la cintura, como se indica aquí.
- (3) Proceda de la misma manera con el delantero.

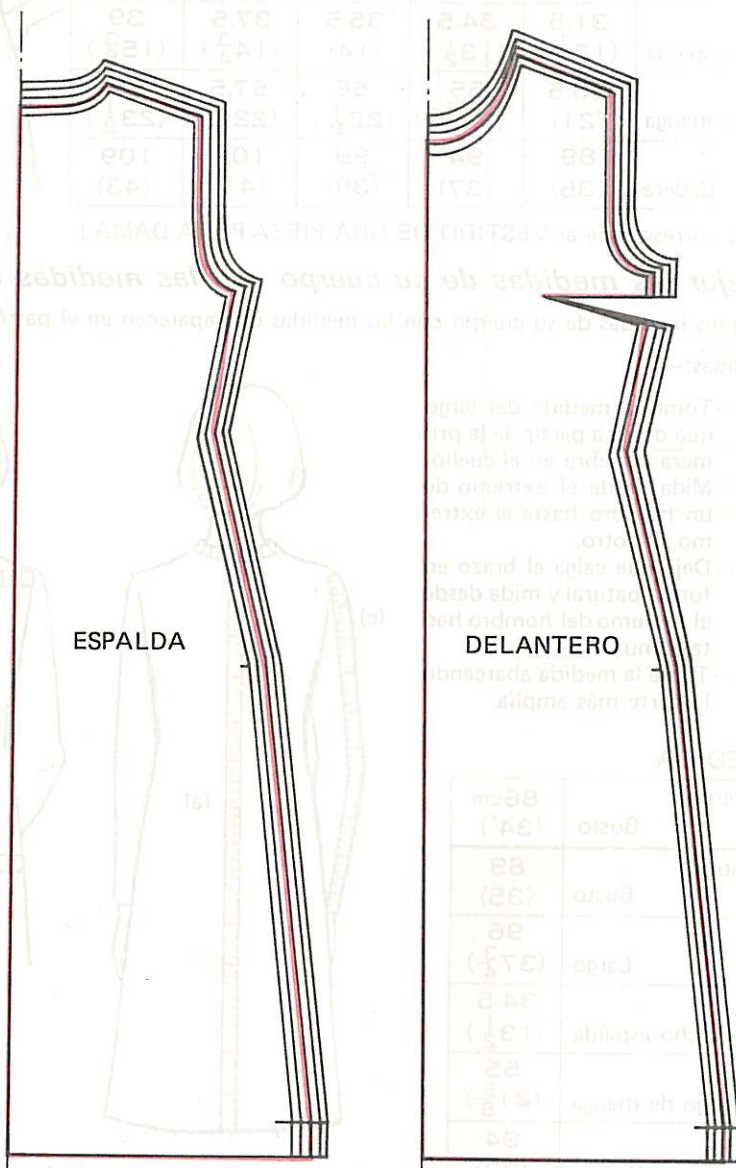

# Pantalón

## i Cómo seleccionar la talla del patrón

Entre las cinco tallas en el patrón, elija la suya según la medida de su cadera; seleccione la talla del patrón más cercana a su propia medida.

Cadera..... Tome la medida en la parte más amplia.

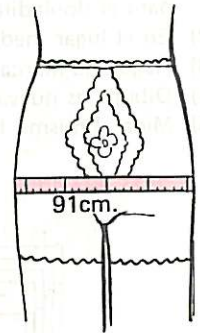

MEDIDA		A	B	C	D	E
Medida del cuerpo	Cadera	86cm (34")	91cm (36")	96cm (38")	102cm (40")	107cm (42")
	Cadera	88.5 (34 <sup>3</sup> / <sub>4</sub> )	93.5 (36 <sup>3</sup> / <sub>4</sub> )	98 (38 <sup>1</sup> / <sub>2</sub> )	102.5 (40 <sup>3</sup> / <sub>8</sub> )	107.5 (42 <sup>3</sup> / <sub>8</sub> )
Medida del patrón	Largo	102 (40 <sup>1</sup> / <sub>4</sub> )	104 (40 <sup>7</sup> / <sub>8</sub> )	105 (41 <sup>3</sup> / <sub>8</sub> )	106.5 (42)	108 (42 <sup>1</sup> / <sub>2</sub> )
	Cintura	76 (30)	79 (31)	81 (32)	86.5 (34)	92 (36)

(Esta tabla de medidas corresponde a PANTALON PARA DAMA.)

## ii Cómo cotejar las medidas de su cuerpo con las medidas del patrón

Compruebe el largo deseado con la medida que aparece en el patrón.

Dónde tomar la medida:—

Largo..... Tome la medida que desea a partir de la cintura.

MEDIDA		
Medida del cuerpo	Cadera	91cm (36")
	Cadera	93.5 (36 <sup>3</sup> / <sub>4</sub> )
Medida del patrón	Largo	104 (40 <sup>7</sup> / <sub>8</sub> )
	Cintura	79 (31)

\* Las medidas en el Patrón incluyen soltura.

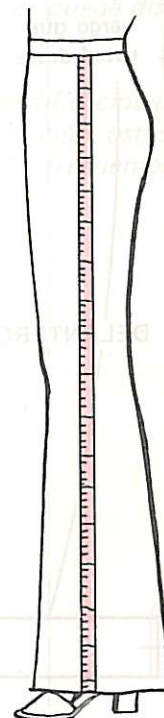

### iii **Cómo ajustar el patron**

#### **Largo**

- (1) En la pieza delantera de la talla elegida, mida el largo deseado, a partir de la cintura, agregando 3-4cm. para el dobladillo.
- (2) En el lugar medido, dibuje una línea horizontal.
- (3) Haga una marca con hilo en la línea de dobléz a 3cm. de la nueva línea horizontal.
- (4) Dibuje las nuevas líneas laterales más abajo de las rodillas.
- (5) Mida el mismo largo a partir de la cintura, en la pieza trasera.

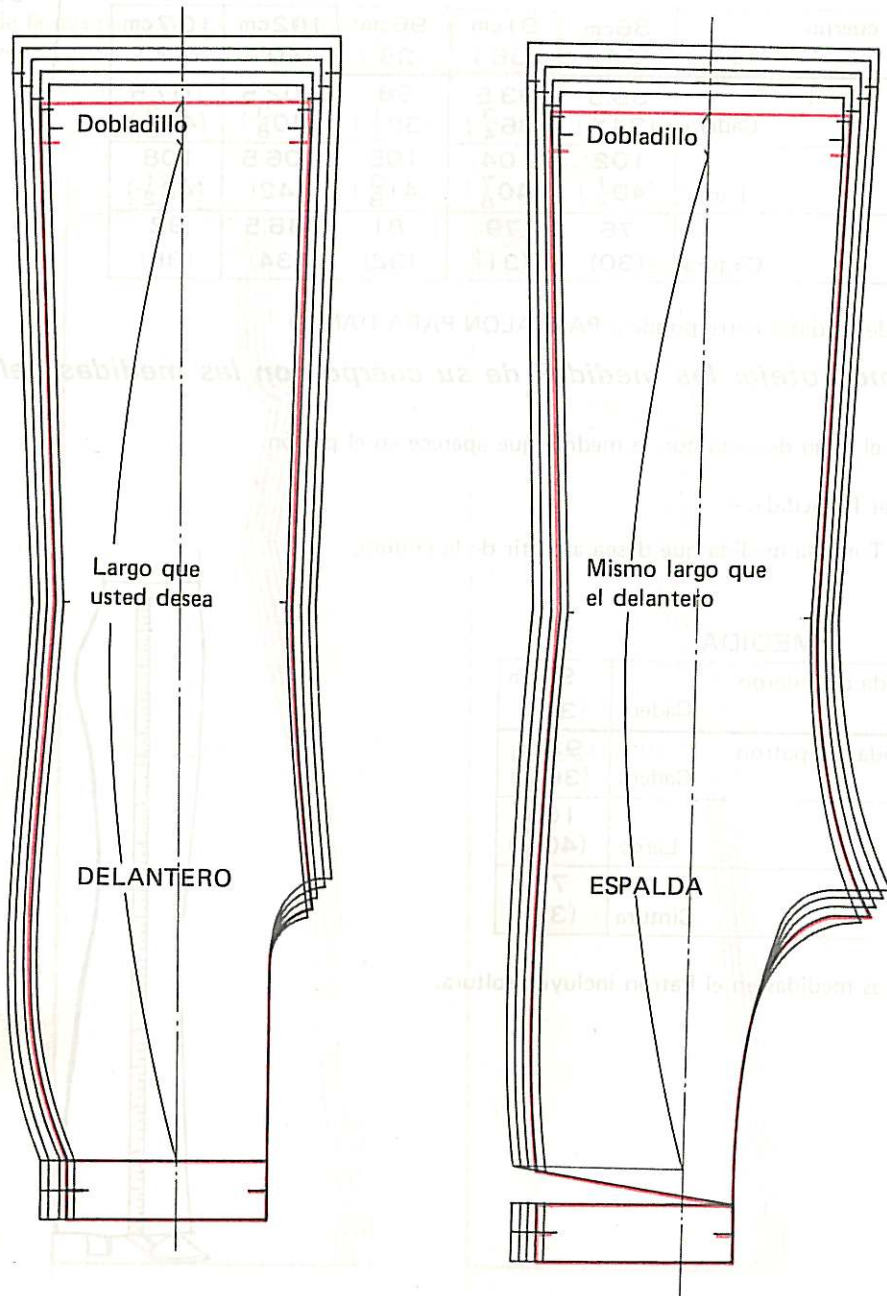



## *Cómo Modificar el Patrón*

*Otro alcance del tejido: Un patrón—varios estilos de prenda.*

*Sólo se ofrecen 19 estilos de patrón impreso de acuerdo con la lista en la página 12, pero si usted los modifica puede disfrutar de un sinnúmero de estilos de prendas.*

*Si bien es cierto que aquí se presentan sólo las modificaciones básicas de patrones, aplicando su propia imaginación usted podrá disfrutar por su propia cuenta de los cambios frecuentes que dicta la moda.*

# Modificación del Suéter

## Para alargar

## Estilos básicos de patrón

Suéter, suéter abierto, y suéter con manga raglán

## Cómo modificar

Tome la medida deseada a partir de la cintura, en la talla elegida. Dibuje una nueva línea de comienzo y decida la medida del resorte.

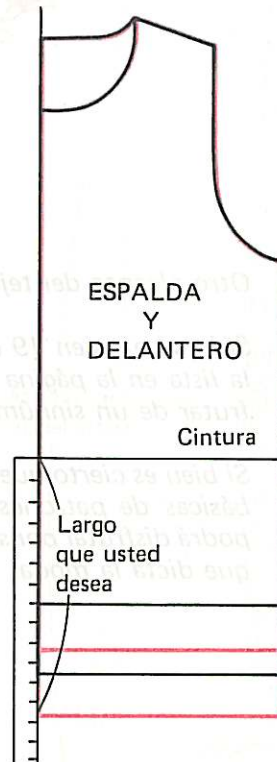
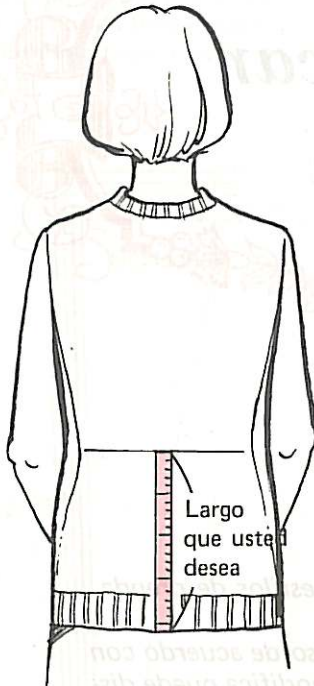

## Cómo tejer y armar

De la misma manera que se indica en SUETER PARA DAMA.



# Modificación del Suéter

## Estilos básicos de patrón

Suéter, suéter con manga raglán y suéter abierto

### Cómo modificar

Tome la medida deseada a partir de la cintura, en la talla elegida.

En el patrón de la espalda, dibuje una nueva línea de comienzo y decida la medida del resorte.

Cuando la prenda se ha de acortar será necesario incorporar pinzas laterales para contrarrestar el desajuste debajo del busto.

Coloque pinzas laterales al nivel del busto en el patrón delantero.

## Para acortar

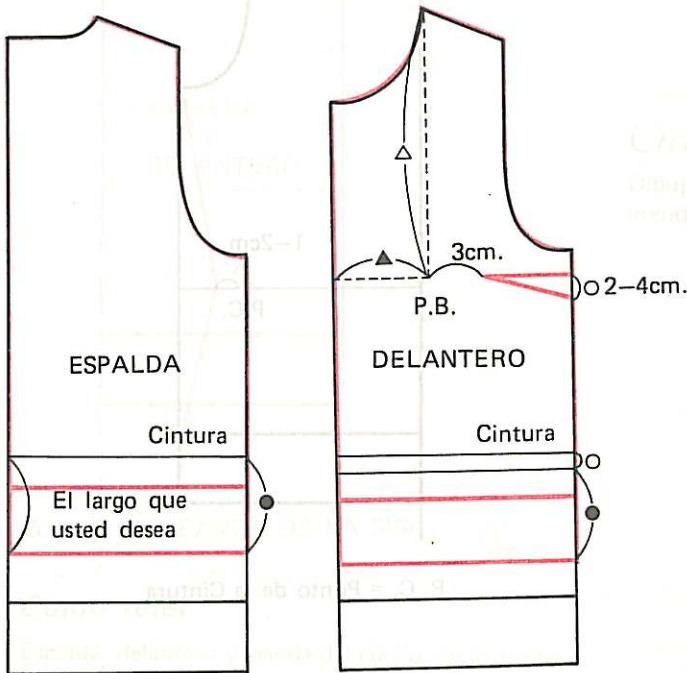

P. B.—Punto del Busto



**Punto del Busto:**  
Mida desde el punto del cuello hasta el punto del busto. También debe medirse la distancia entre los dos puntos del busto.

### Cómo tejer y armar

De la misma manera que se indica para SUETER PARA DAMA.

# Modificación del Suéter

## Cintura Delgada

### Estilo básico de patrón

Supeter

### Cómo modificar

Mida en la cintura de la talla elegida, 1 a 2cm. al interior del Punto de la cintura, para dar soltura. Dibuje líneas que unan este punto con la sisa y con el resorte, como se indica aquí.

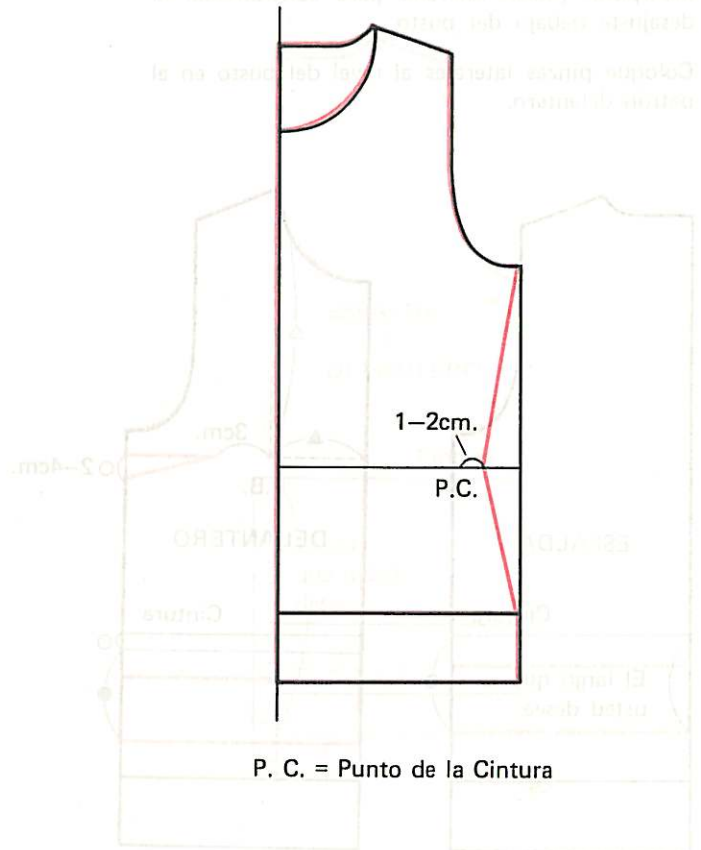

### Cómo tejer y armar

De la misma manera que se indica en SUETER PARA DAMA.

# Modificación del Suéter

## Estilo básico de patrón

Suéter

### Cómo modificar

Dibuje una línea nueva para la sisa.  
Haga un patrón para la banda de la sisa.

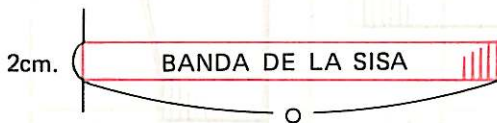

### Cómo tejer

Espalda, delantero y banda del cuello, de la misma manera que en Suéter para Dama.

Teja dos piezas de la banda de la sisa de la misma manera que se indica para la banda del cuello.

### Cómo unir las piezas

- (1) Cosa la banda del cuello al escote (vea el SUETER PARA DAMA).
- (2) Cosa las bandas a las sisas (igual que se hizo con la banda del cuello).
- (3) Haga las costuras laterales. 198

## Chaleco



## Camiseta

Dibuje una nueva línea para la sisa. Teja y arme la prenda como se indica para el suéter sin mangas.



# Modificación del Suéter Abierto

## Suéter Abierto con Manga Raglán



### Estilo básico de patrón

Suéter con manga raglán

### Cómo modificar

Agregue 1cm. para soltura en cada delantero, espalda y manga, como se indica aquí y dibuje las nuevas líneas.

Haga un patrón para la aletilla.

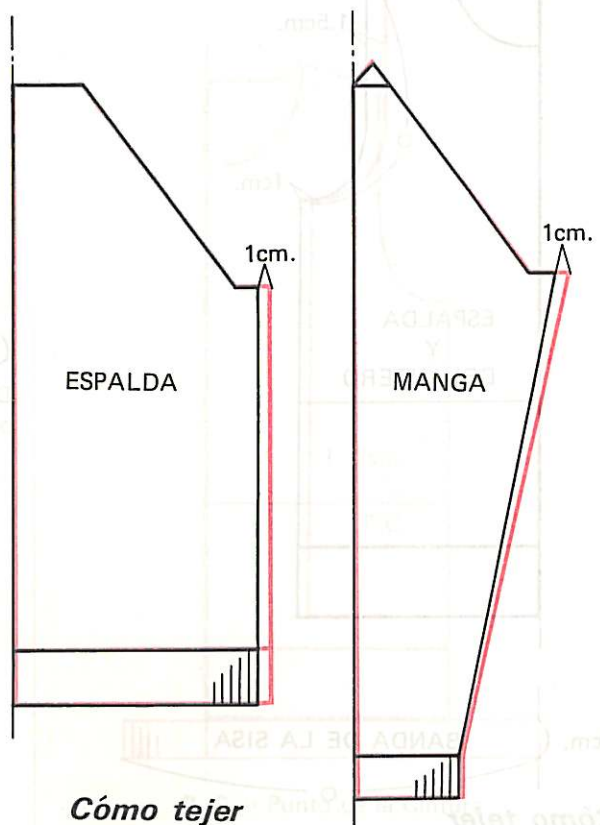
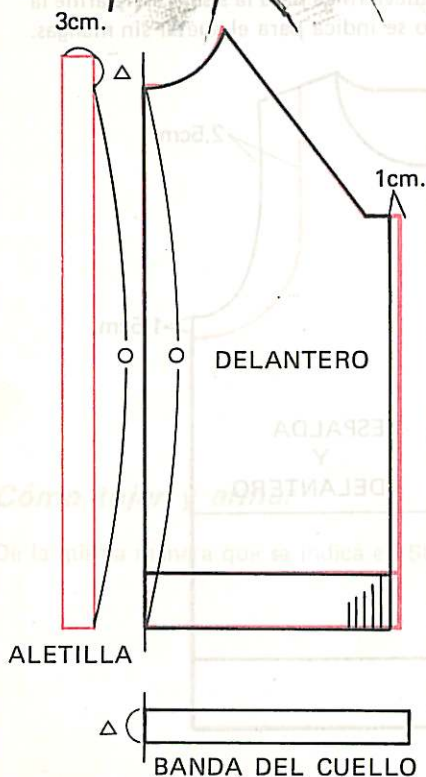

### Cómo tejer

Teja la espalda, las mangas y banda del cuello tal cómo se indica en SUETER CON MANGA RAGLAN PARA DAMA.

El delantero y las aletillas, de la misma manera que en SUETER ABIERTO PARA DAMA.

### Cómo unir las piezas

Haga las costuras raglán de la misma manera que en SUETER CON MANGA RAGLAN PARA DAMA.

Una las aletillas y la banda del cuello de la misma manera que en SUETER ABIERTO PARA DAMA.

# Modificación del Suéter Abierto

## Suéter Abierto con Cuello en V

### Estilo básico de patrón

Suéter abierto

### Cómo modificar

Modifique el delantero y haga un patrón para la aletilla, como se indica aquí.

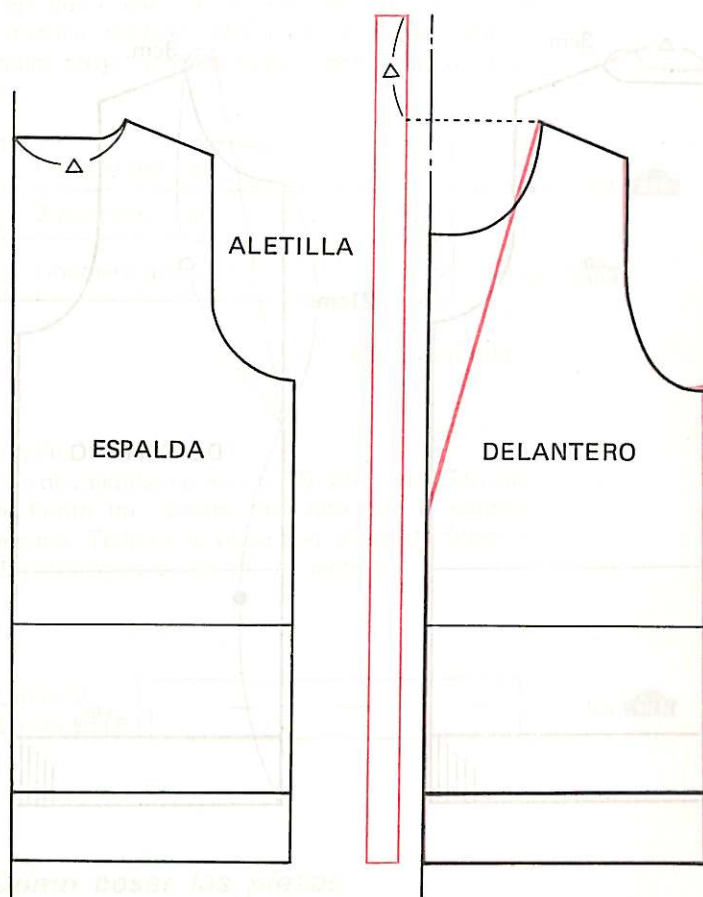

### Cómo tejer y armar

De la manera que se indica en SUETER ABIERTO PARA CABALLERO.

# Modificación del Suéter Abierto

## Suéter Abierto con Cuello Solapa

### Estilo básico de patrón

Suéter abierto

### Cómo modificar

Modifique la espalda y el delantero, y haga un patrón para el cuello y la aletilla, como se indica aquí.

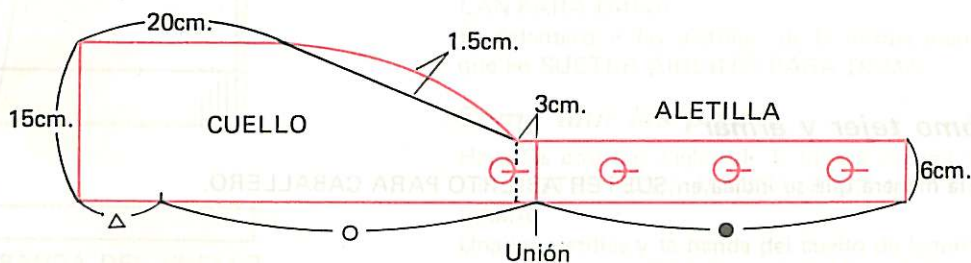
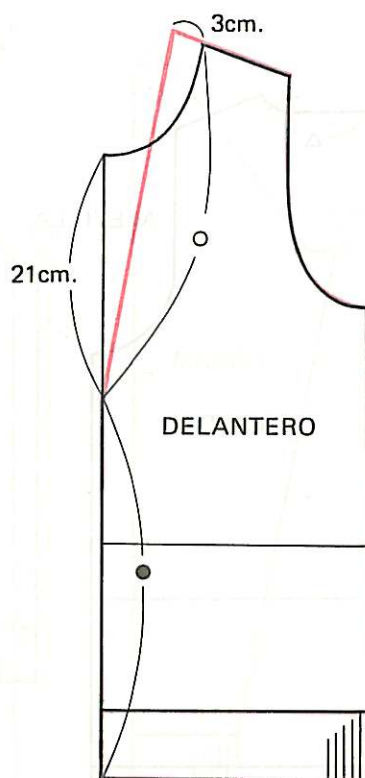

# Modificación del Suéter Abierto

## Cómo tejer

Espalda y mangas de la misma manera que en SUETER PARA DAMA.

Delantero de la misma manera que en SUETER ABIERTO PARA CABALLERO.

(Cuello)

Cambie la Escala de Punto por una de número 20% mayor.

Teja dos cuellos en resorte 2D. 2R. de manera simétrica, ajustando el Tamaño de Punto como se indica abajo. Termine la pieza con tejido de desecho.

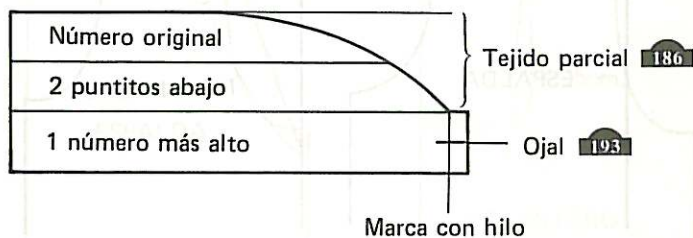

(Aletilla)

Teja dos aletillas en resorte 2D. 2R. con el Tamaño de Punto un número más alto que el número original. Termine la pieza con tejido de desecho. Haga los ojales en una de las aletillas.

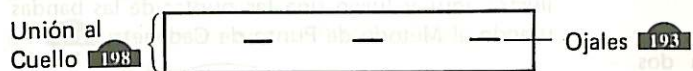

## Cómo coser las piezas

Una las aletillas y los cuellos. Una la pieza completa al escote y las orillas centrales de la misma manera que en SUETER ABIERTO PARA CABALLERO.

# Modificación del Escote

## Escote en V



### Estilo básico de patrón

Suéter

### Cómo modificar

Dibuje un nuevo escote.  
Haga patrones para las bandas del cuello.

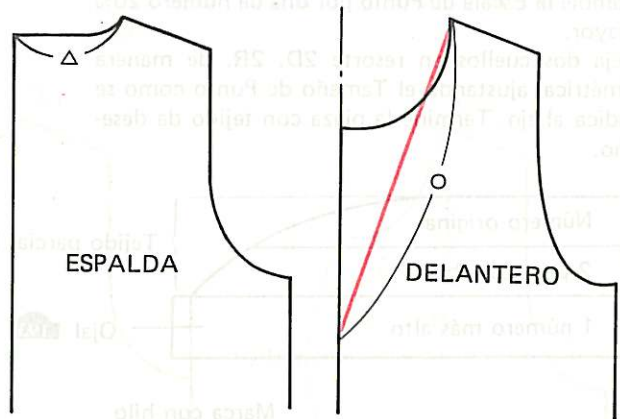

BANDAS DEL CUELLO

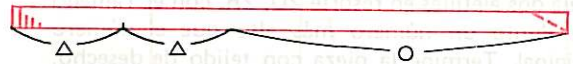

### Cómo coser las piezas

Una las dos bandas del cuello al escote como se ilustra aquí y luego una las puntas de las bandas usando el Método de Punto de Cadeneta. 199

### Cómo tejer

La espalda, las mangas y las bandas del cuello de la misma manera que en SUETER PARA DAMA.

(Delantero)

Para formar el escote, divida el tejido en dos secciones y teja cada sección por separado.

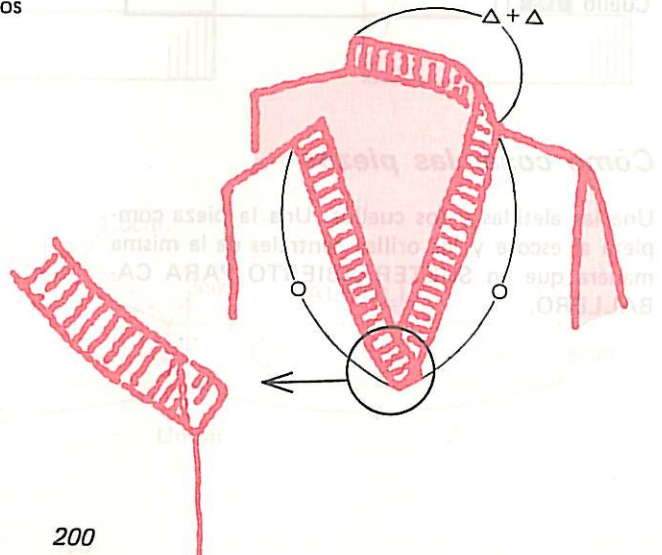
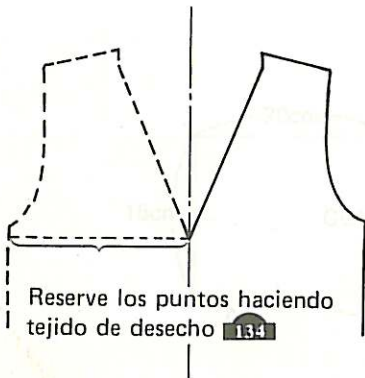



# Modificación del Escote

## Estilo básico de patrón

Suéter

### Cómo modificar

Dibuje un escote nuevo.  
Haga un patrón para la banda del cuello.

## Escote en .U

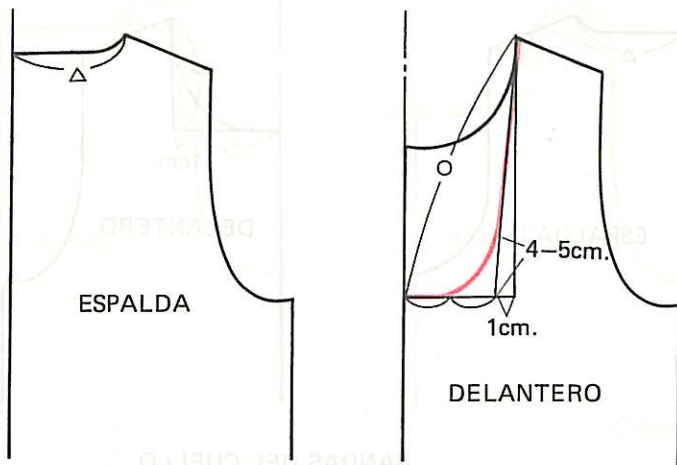

### BANDA DEL CUELLO

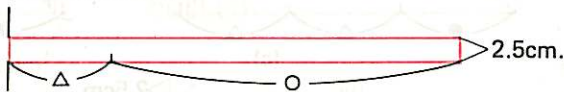

### Cómo tejer y armar

De la misma manera que en SUETER PARA DAMA.

# Modificación del Escote

## Escote Cuadrado



### Estilo básico de patrón

Suéter

### Cómo modificar

Dibuje un escote nuevo.  
Haga patrones para las bandas del cuello.

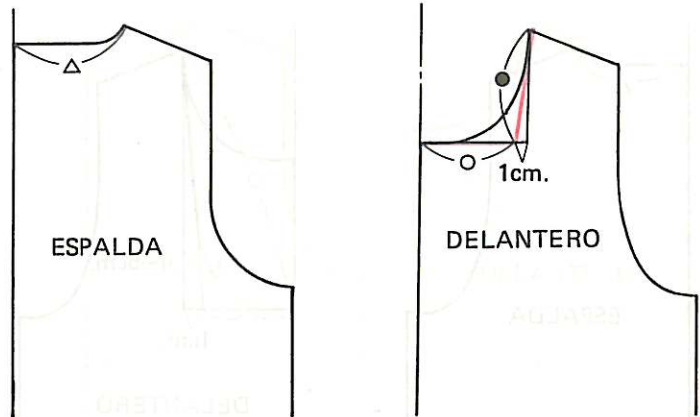

### Cómo tejer

Espalda y mangas de la misma manera que en SUETER PARA DAMA.

(Delantero)

Al llegar al escote, divida el tejido en tres secciones y teja cada sección por separado.

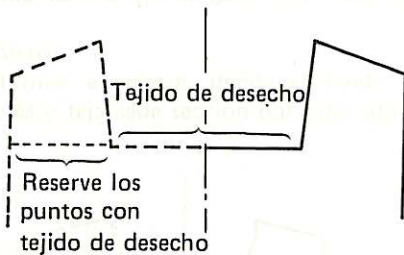

(Bandas del cuello)

Cambie la Escala de Punto por una cuyo número sea de 5 a 10% mayor.

Teja en resorte 1D. 1R.

### BANDAS DEL CUELLO

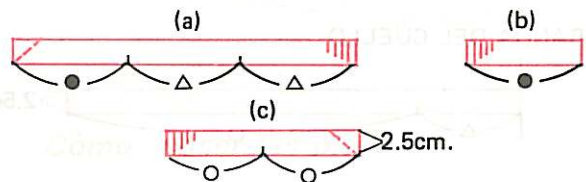

### Cómo coser las piezas

Una las piezas de la banda del cuello al escote como se ilustra abajo. Luego una las piezas de la banda del cuello usando el Método de Punto de Cadeneta. 199

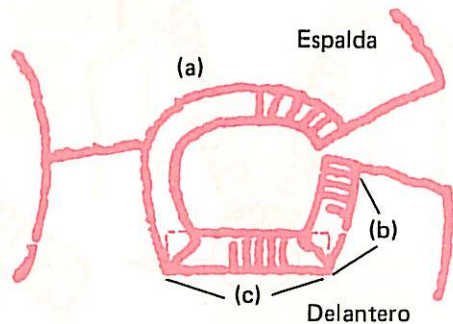

# Modificación del Cuello

## Estilo básico de patrón

Suéter

### Cómo modificar

Dibuje un escote nuevo.  
Haga un patrón para el cuello.

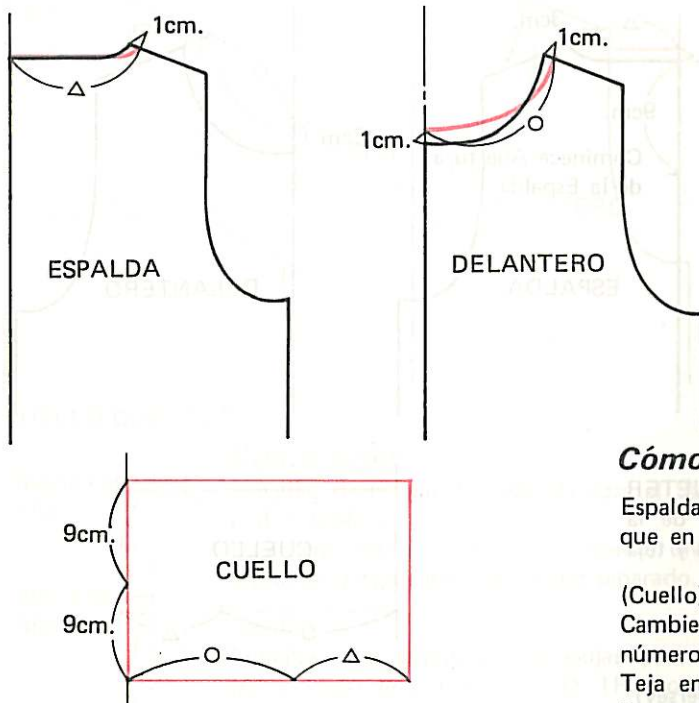

## Cuello Polo



### Cómo tejer

Espalda, delantero, mangas de la misma manera que en SUETER PARA DAMA.

(Cuello)

Cambie la Escala de Puntos por uno que tenga un número 10% mayor.

Teja en resorte 1D. 1R. ajustando el Tamaño de Punto como se indica abajo.

Termine con tejido de desecho.

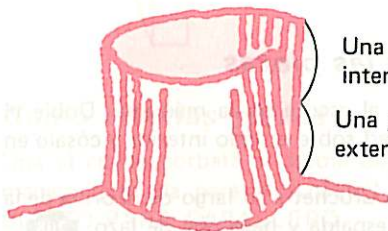
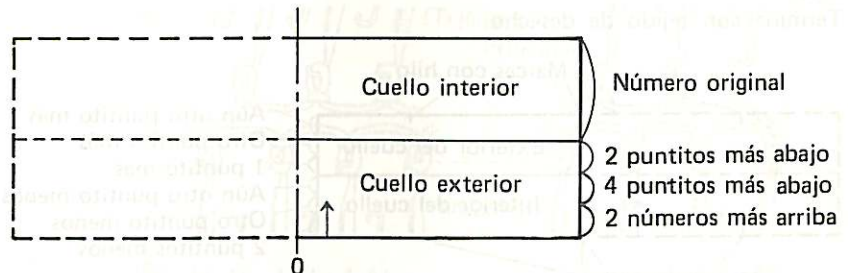

Una por el lado interior de la prenda

Una por el lado exterior de la prenda

### Cómo coser las piezas

Una el cuello al escote en la máquina.

# Modificación del Cuello

## Cuello Alto



### Estilo básico de patrón

Suéter

### Cómo modificar

Dibuje un nuevo escote.  
Haga un patrón para el cuello.

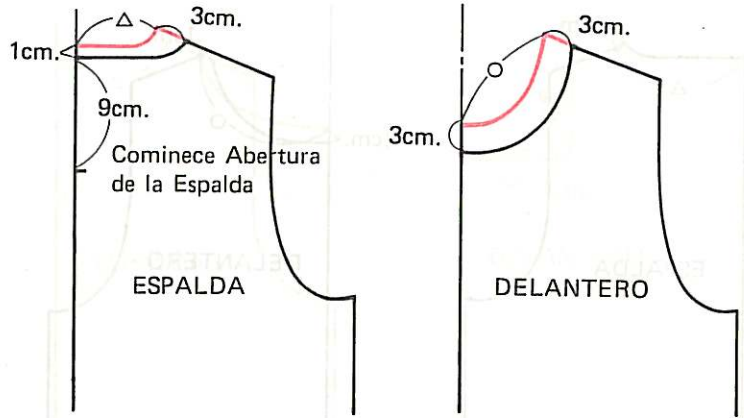

### Cómo tejer

Delantero, de la manera indicada para el SUETER PARA DAMA. Espalda, en el comienzo de la abertura de la espalda, divida en secciones y teja cada sección por separado.

(Cuello)

Enmalle con remate sencillo. **103**

Teja el largo del cuello en tejido liso (Jersey), ajustando el Tamaño de Punto según se indica abajo.

Termine con tejido de desecho.

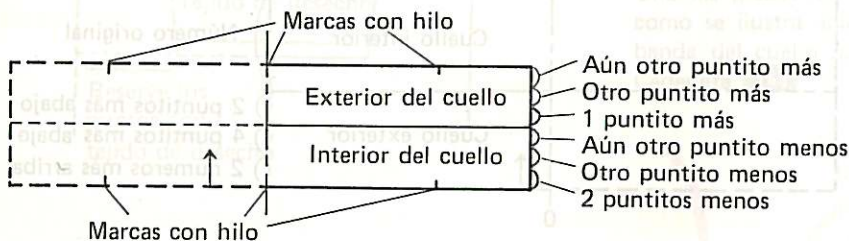

### Cómo unir las piezas

Una el cuello al escote en la máquina. Doble el cuello a la mitad sobre el lado interior y cózalo en su lugar. **205**

Haga Punto de Crochet a lo largo de la orilla de la abertura de la espalda y haga ojal de lazo. **208**

# Modificación del Cuello

## Estilo básico de patrón

Suéter

### Cómo modificar

Dibuje un nuevo escote.  
Haga un patrón para el cuello.

## Cuello Corbata

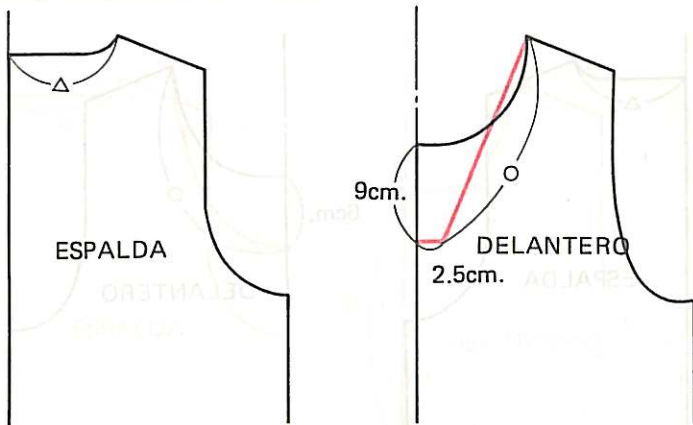

### CUELLO CORBATA



### Cómo tejer

Espalda, de la manera indicada para el SUETER PARA DAMA.

Delantero, en la abertura del cuello, divida en secciones y teja cada sección por separado.

(Cuello)

Enmalle en la disposición de agujas que se ve en (A) y luego teja en resorte 1D. 1R., con la disposición de agujas que se ve en (B) dos veces el largo del patrón.

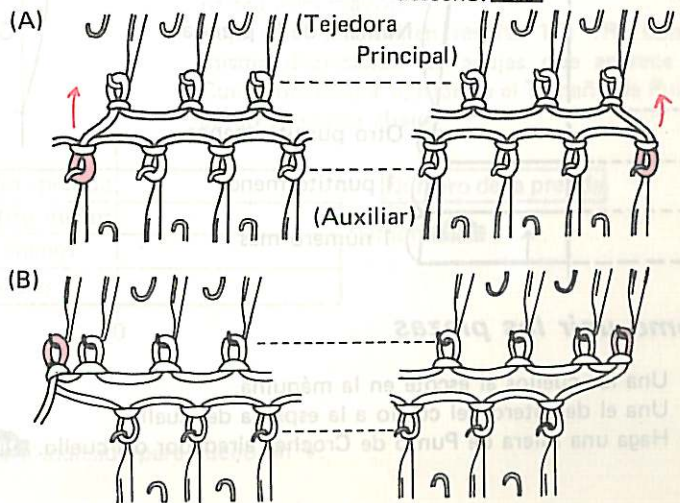

### Cómo unir las piezas

Una el cuello corbata al escote de la manera indicada para el SUETER ABIERTO PARA CABALLERO.

# Modificación del Cuello

## Cuello Chimenea



### Estilo básico de patrón

Suéter

### Cómo modificar

Dibuje un nuevo escote.  
Haga un patrón para los cuellos.

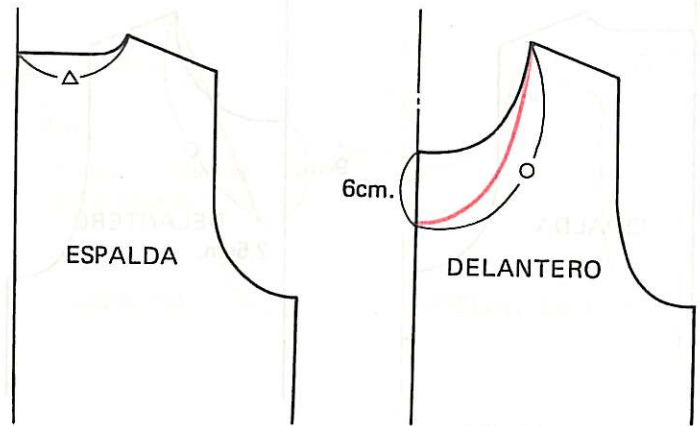

### Cómo tejer

Espalda, delantero y mangas de la manera indicada para el SUETER PARA DAMA.

(Cuello)

Enmalle usando el Método de Cadeneta. **104**

Teja ajustando el Tamaño de Punto como se indica abajo.

Termine con tejido de desecho. **130**

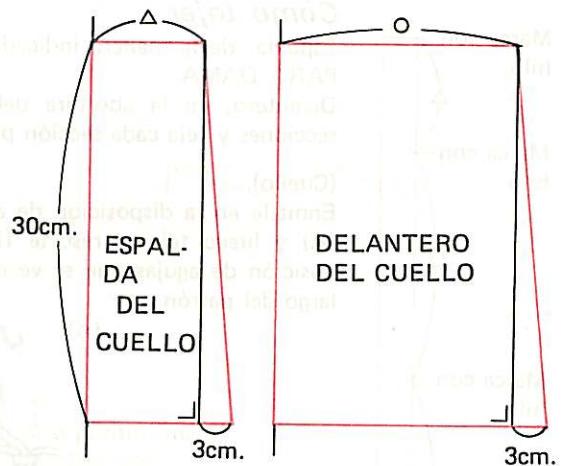
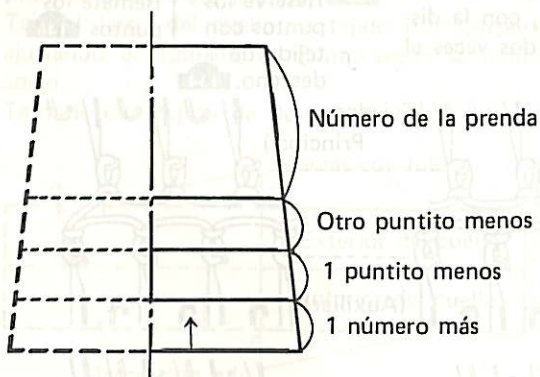

### Cómo unir las piezas

- (1) Una los cuellos al escote en la máquina.
- (2) Una el delantero del cuello a la espalda del cuello.
- (3) Haga una hilera de Punto de Crochet alrededor del cuello. **209**

# Modificación del Cuello

## Estilo básico de patrón

Suéter

### Cómo modificar

Dibuje una nueva línea para la abertura delantera del cuello.  
Haga un patrón para el cuello.

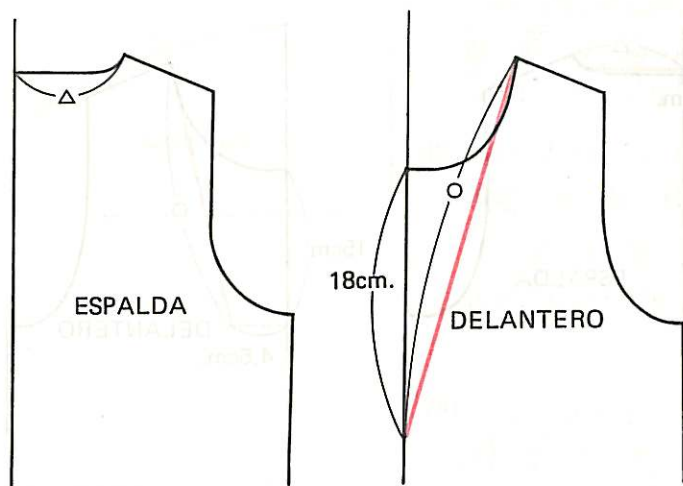

## Cuello Italiano

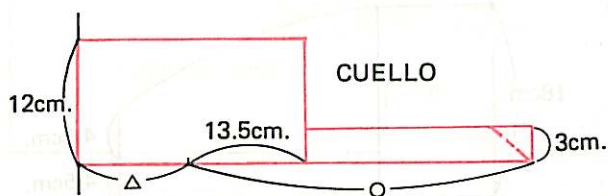

### Cómo tejer

Espalda, de la manera indicada para el SUETER PARA DAMA.

Delantero, en la abertura del cuello, divida en secciones y teja cada sección por separado.

(Cuello)

Cambie la Escala de Puntos por una cuyo número sea 20% mayor.

Teja cada sección en resorte 1D. 1R., con la misma disposición de agujas que aparece en Cuello de Solapa, ajustando el Tamaño de Punto como se indica abajo.

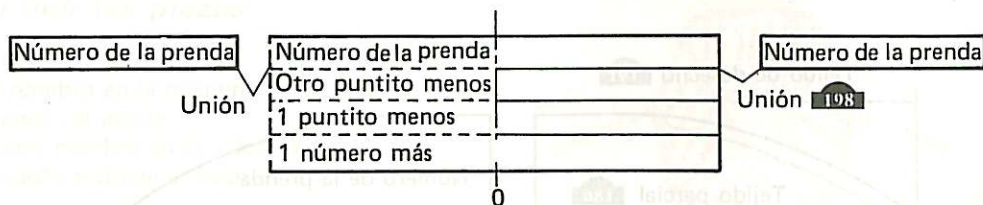

### Cómo unir las piezas

Una el cuello al escote en la máquina.

Una ambos extremos del cuello de la manera indicada para cuello en V.

# Modificación del Cuello

## Cuello de Solapa(a)



### Estilo básico de patrón

Suéter

### Cómo modificar

Dibuje un nuevo escote.

Haga un patrón para el cuello de Solapa.

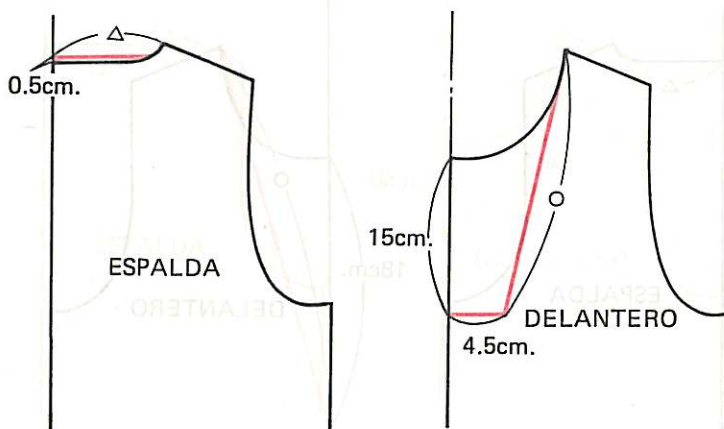

### Cómo tejer

#### Cómo tejer

Espalda y mangas de la manera indicada para el SUETER PARA DAMA.

Delantero, en la abertura del cuello, divida en secciones, tejiendo cada sección por separado.

(Cuello)

Teja dos piezas simétricas ajustando el Tamaño de Punto según se indica abajo.

Las disposiciones de agujas se indican en la página siguiente.

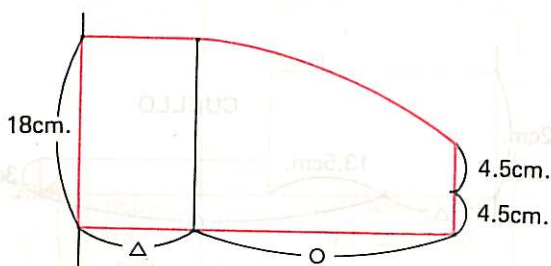

Tejido de desecho 191

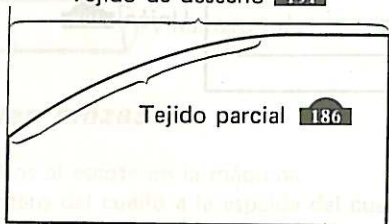

Número de la prenda

Otros 2 puntitos menos

2 puntitos menos

2 números más

Unir 198



# Modificación del Cuello

## Disposición de agujas

Enmalle en las agujas dispuestas como se indica en (A) y luego dispóngalas como se indica en (B) para tejer hasta el final. Transporte los puntos de la Tejedora Auxiliar a la Principal y haga varias hileras de tejido de desecho.

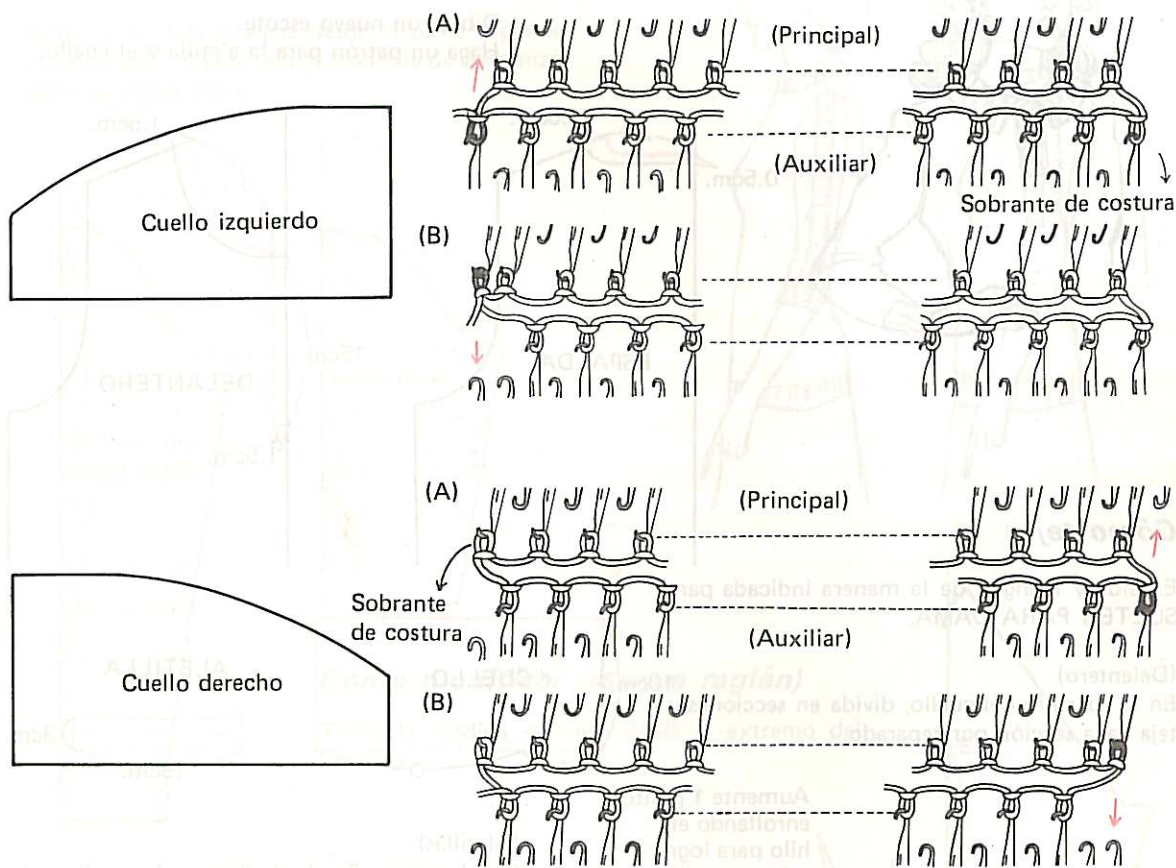

## Cómo unir las piezas

- Una ambos cuellos.
- Una un hombro en la máquina.
- Una el cuello al escote.
- Una el otro hombro en la máquina.
- Una el cuello restante al escote.



# Modificación del Cuello

## Cuello de Solapa(b)



### Estilo básico de patrón

Suéter

### Cómo modificar

Dibuje un nuevo escote.

Haga un patrón para la aletilla y el cuello.

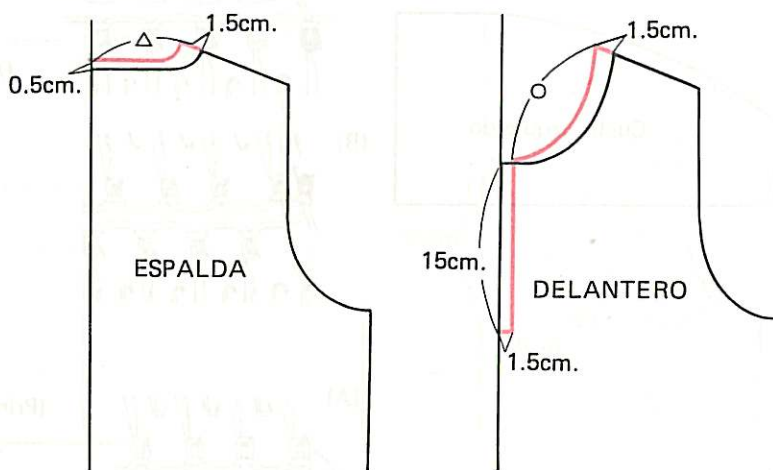

### Cómo tejer

Espalda y mangas, de la manera indicada para SUETER PARA DAMA.

(Delantero)

En la abertura del cuello, divida en secciones y teja cada sección por separado.

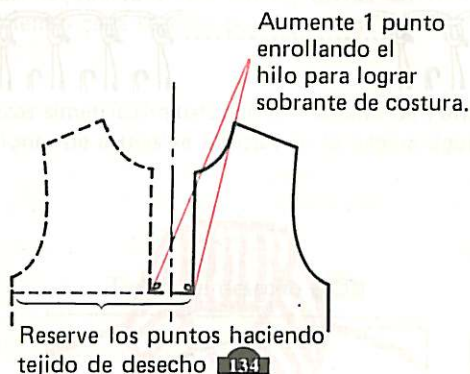
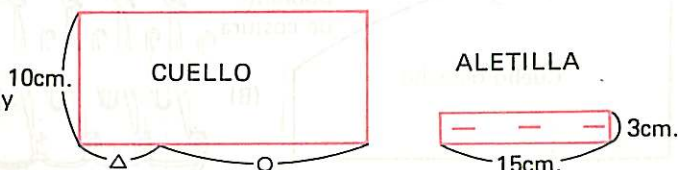

(Aletillas)

Con la misma Escala de Puntos del cuello, teja el largo de la aletilla en resorte 1D. 1R. Haga los ojales en una de las aletillas. 193

(Cuello)

Cambie la Escala de Puntos por una que tenga un número 10% mayor.

Teja en resorte 1D. 1R. ajustando el Tamaño de Punto como se indica.

### Cómo unir las piezas

En la máquina, una las aletillas a la orilla de la abertura. En la máquina, una el cuello al escote.

↑	Número de la prenda
	2 puntitos menos
	1 número más

# Modificación de la Manga

## Estilos básicos de patrón

Suéter y suéter con manga raglán

### Cómo modificar (Manga redonda)

Tome la medida deseada desde la parte superior de la manga y dibuje una nueva línea de comienzo como se indica abajo.

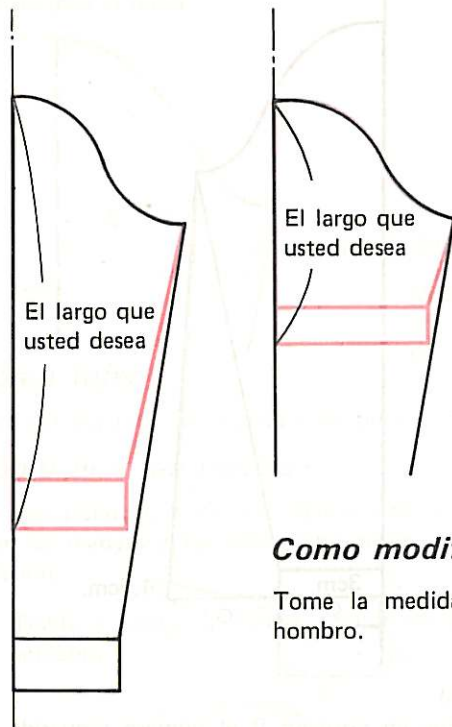

## Mangas Cortas

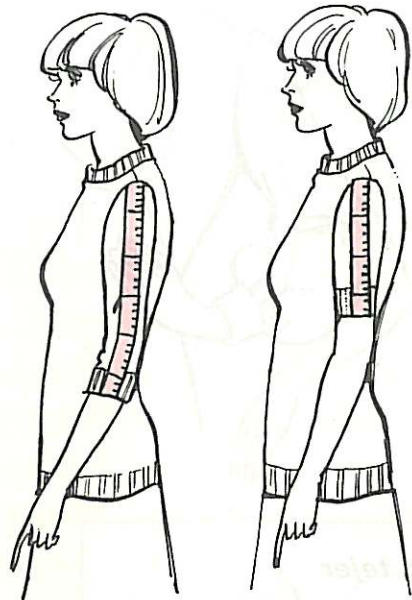

### Como modificar (manga raglán)

Tome la medida deseada desde el extremo del hombro.

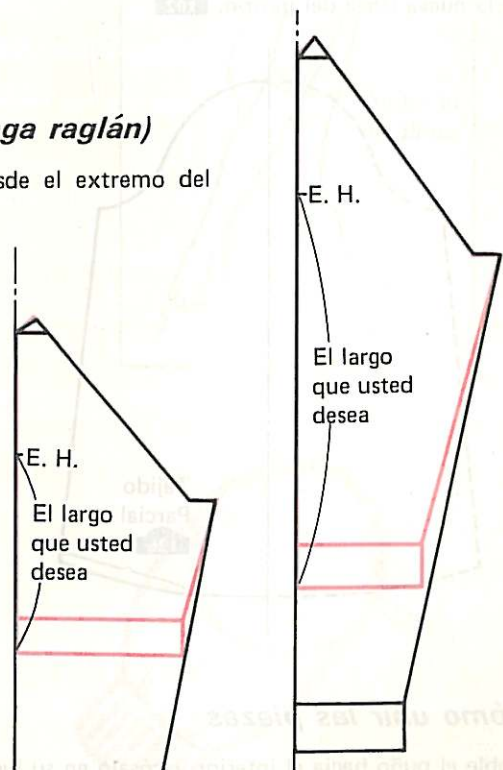

### Cómo tejer y unir las piezas

De la manera indicada para el SUETER PARA DAMA o el SUETER CON MANGA RAGLAN PARA DAMA.

E. H.—Extremo del hombro

# Modificación de la Manga

## Manga Larga Recogida



### Cómo tejer

Manga, haga enmallado sin rematar, y teja siguiendo la nueva línea del patrón. **102**

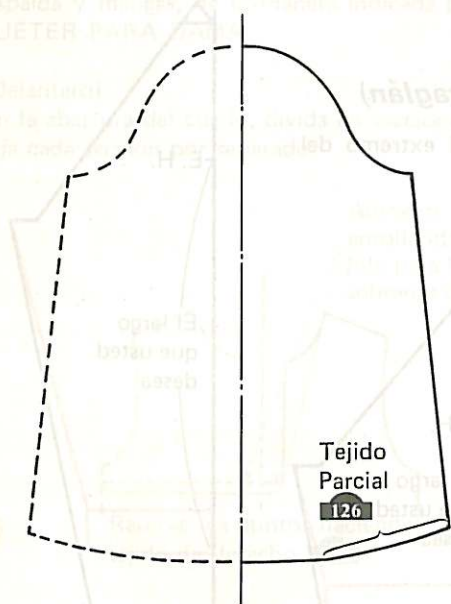

### Cómo unir las piezas

Doble el puño hacia el interior y cósalo en su lugar. **205**

### Estilos básicos de patrón

Suéter y suéter abierto

### Cómo modificar

Mida 2 veces el ancho del puño y dibuje una nueva línea de costura.

Haga un patrón para el puño.

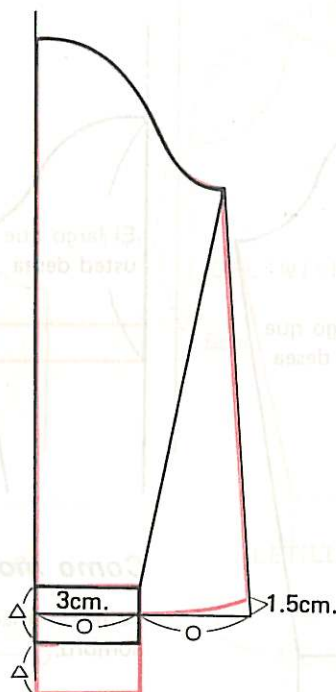

(Puño)

Coloque en posición B el número requerido de agujas para el ancho del puño y coloque los puntos sin rematar de la manga en las agujas, 2 puntos por aguja. Teja el largo del puño en tejido liso (Jersey), ajustando el Selector del Tamaño de Punto según se indica abajo.

Remate usando el Método de Cadeneta con la Remalladora. **146**

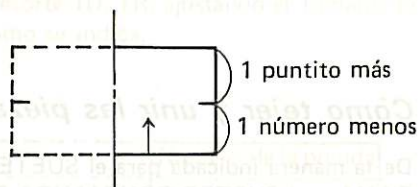

# Modificación de la Manga

## Estilos básicos de patrón

Suéter y suéter abierto

### Cómo modificar

Dibuje una línea para el ancho adicional que pide el recogido, y tome la medida del largo deseado desde la parte superior de la manga.

Tome la medida del contorno del brazo y haga un patrón para el puño.

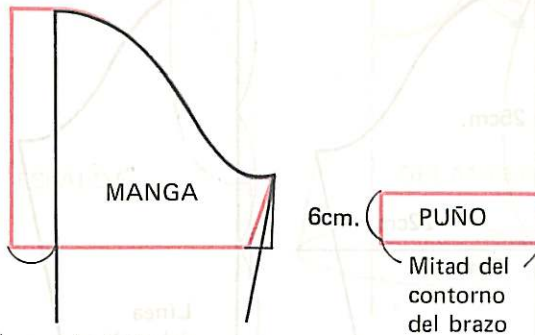

### Cómo tejer

Teja por separado las mangas y los puños.

### Cómo unir las piezas

Una los puños a las mangas. Hay dos maneras de unir las mangas a las sisas como se ve a continuación:

- (a) Doble y recoga la manga, prendiéndola con alfileres.

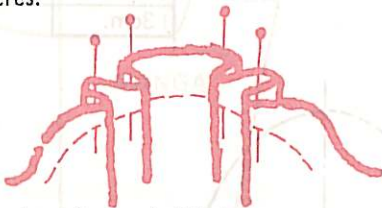

- (b) Haga dos hileras de hilván como se ve en la ilustración.



## Manga Corta Recogida

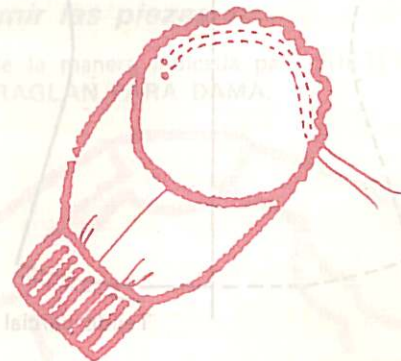
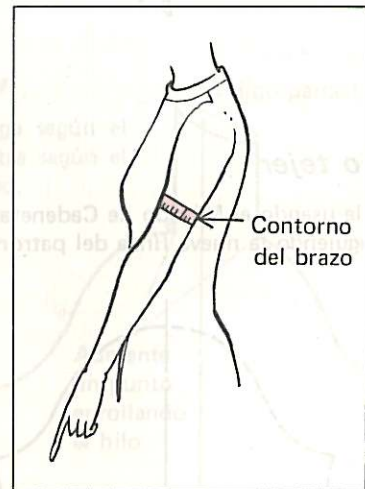
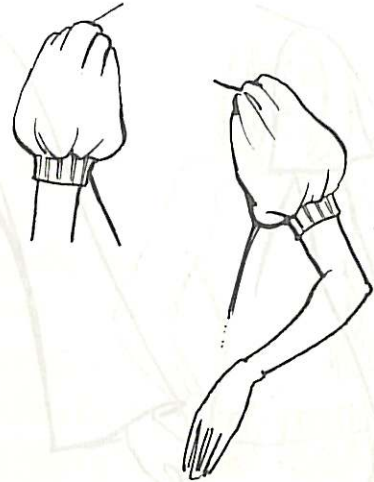

# Modificación de la Manga

## Manga Acampanada

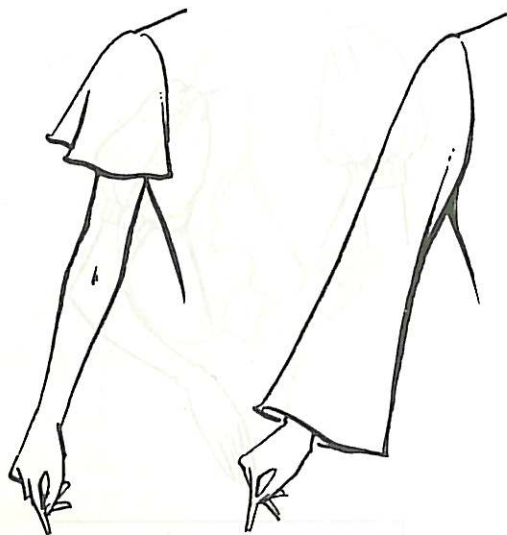

### Estilos básicos de patrón

Suéter y suéter abierto

### Cómo modificar

Dibuje líneas nuevas para modificar el patrón como se ve aquí.

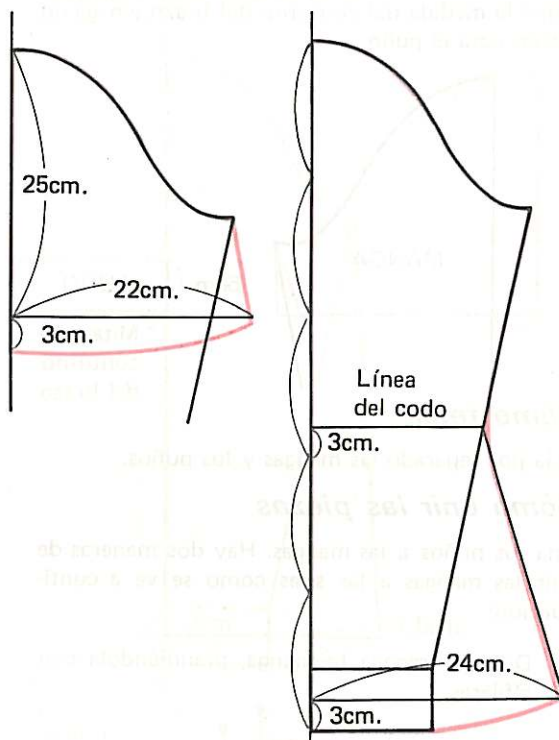

### Cómo tejer

Enmalle usando el Método de Cadeneta. **104**  
Teja siguiendo la nueva línea del patrón.

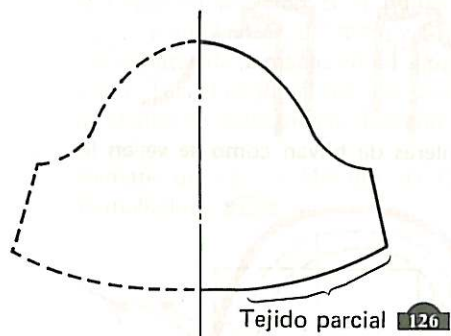
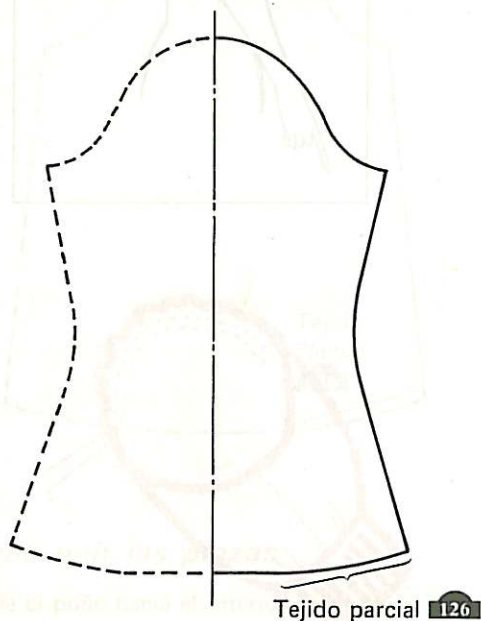

### Cómo unir las piezas

Haga 2 a 3 hileras de Punto de Crochet a lo largo de la orilla inferior de la manga. **209**

# Modificación de la Manga

## Estilos básicos de patrón

Suéter y suéter abierto

### Cómo modificar

Dibuje una nueva línea para el hombro y modifique la parte superior de la manga como se indica abajo.

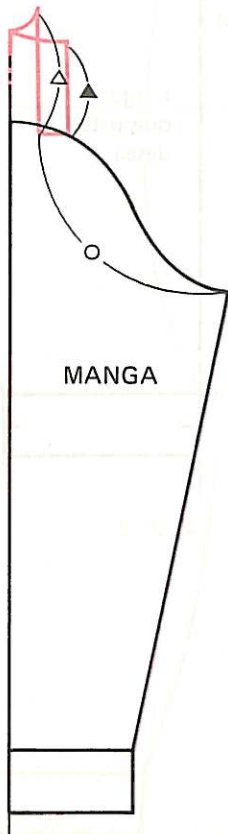
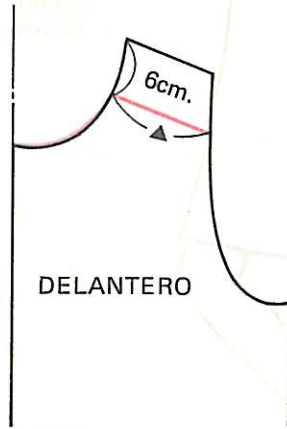

## Manga de Charretera



### Cómo tejer

Teja una manga según el patrón y la otra según el patrón invertido.



### Cómo unir las piezas

Proceda de la manera indicada para SUETER CON MANGA RAGLAN PARA DAMA.

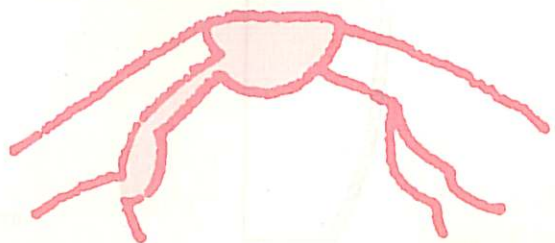

# Modificación de la Falda

## Cómo alargar o acortar

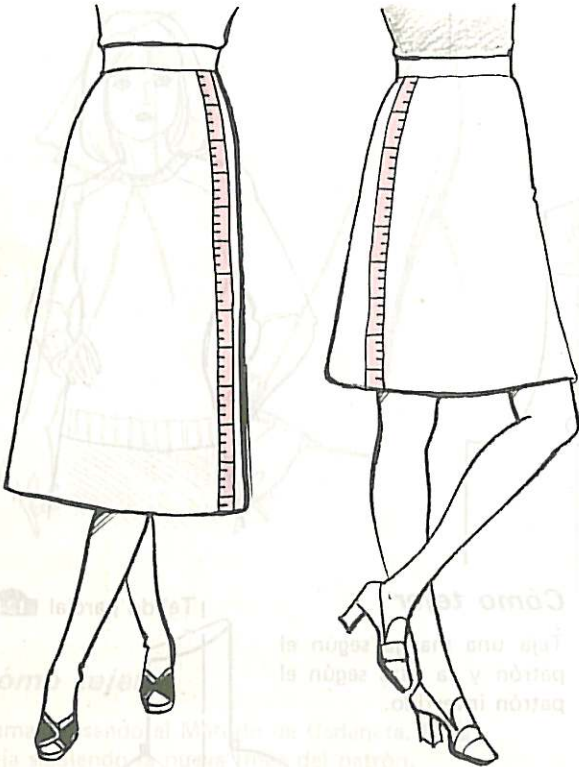

### Estilo básico de patrón

Falda

### Cómo modificar

Tome la medida del largo deseado desde la cintura y dibuje una nueva línea de comienzo.

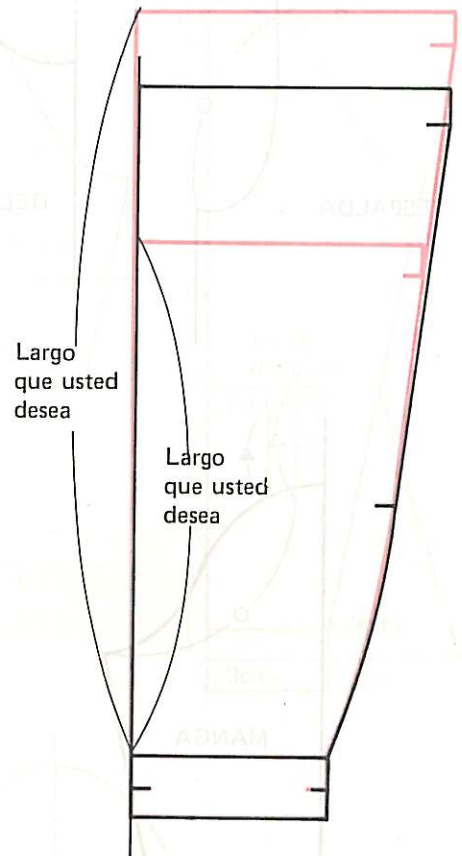

### Cómo tejer y unir las piezas

De la manera indicada para FALDA PARA DAMA.

Proceda de la manera indicada para SUETER CON MANGA RAGLAN PARA DAMA.



# Modificación de la Falda

## Estilo básico de patrón

Falda

### Cómo modificar

Tome la medida deseada desde la cintura y dibuje una nueva línea de comienzo.

Ajuste la línea lateral.

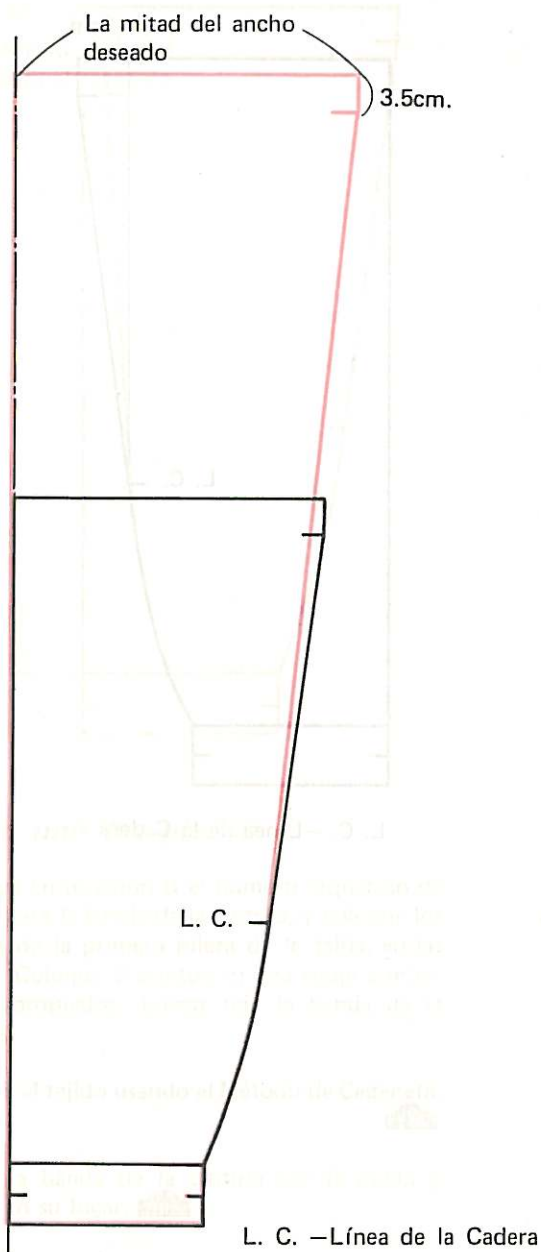

## Falda Larga

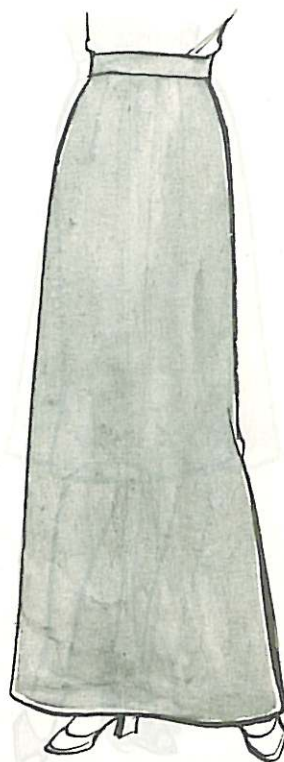

### Cómo tejer y unir las piezas

Teja un ancho adicional de 1cm. para sobrante de costura cuando se ha de usar máquina de coser para unir.

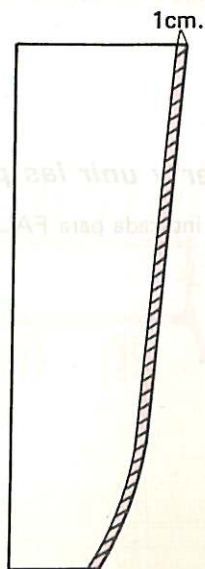

# Modificación de la Falda

## Falda Ajustada

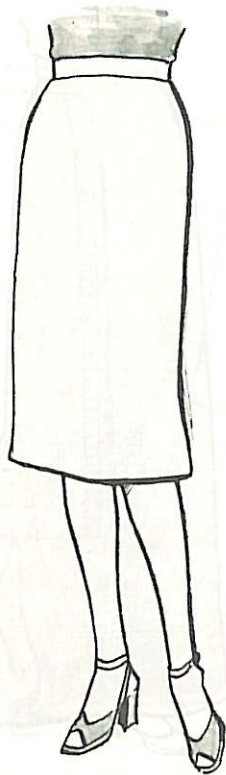

### Estilo básico de patrón

Falda

### Cómo modificar

Dibuje una nueva línea lateral.

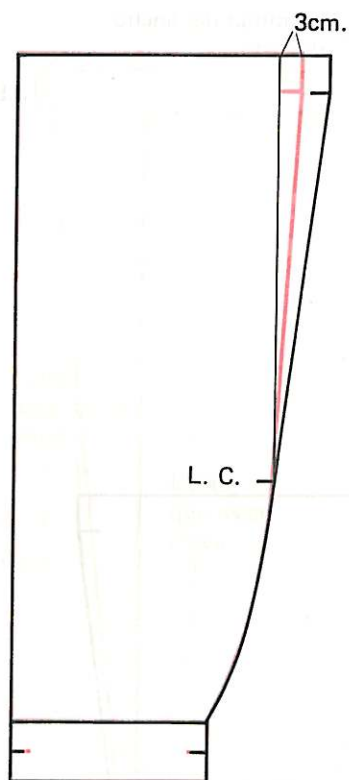

L. C. —Línea de la Cadera

### Cómo tejer y unir las piezas

De la manera indicada para FALDA PARA DAMA.

# Modificación de la Falda

## Estilo básico de patrón

Falda

### Cómo modificar

Dibuje una nueva línea para el recogido.

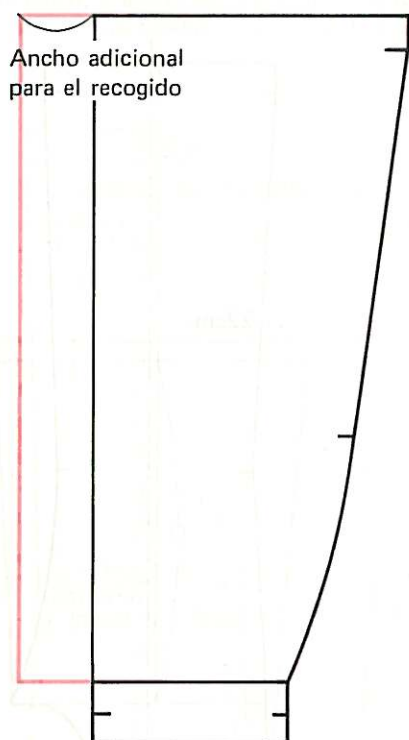

## Falda Recogida



### Cómo tejer

Después de enmallar con hilo de desecho, coloque el Patrón en la línea de la cintura y teja la falda.

### Cómo unir las piezas

Coloque en posición B el número requerido de agujas para la banda de la cintura, y coloque los puntos de la primera hilera de la falda, en las agujas. Coloque 2 puntos en una aguja a intervalos apropiados. Luego teja la banda de la cintura.

Remate el tejido usando el Método de Cadeneta.

146

Doble la banda de la cintura por la mitad y cósala en su lugar.

205

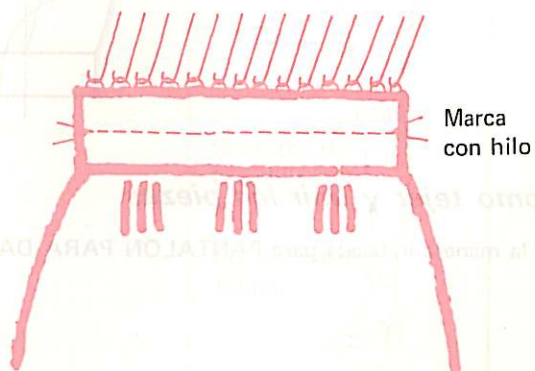

# Modificación de la Falda

## Falda pantalón



### Estilo básico de patrón

Pantalón para dama

### Cómo modificar

Tome la medida del largo deseado desde la cintura y dibuje una nueva línea como se indica a continuación.

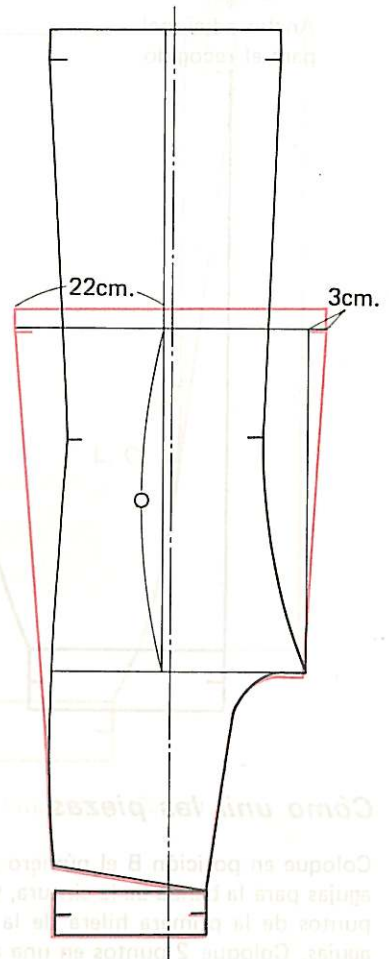
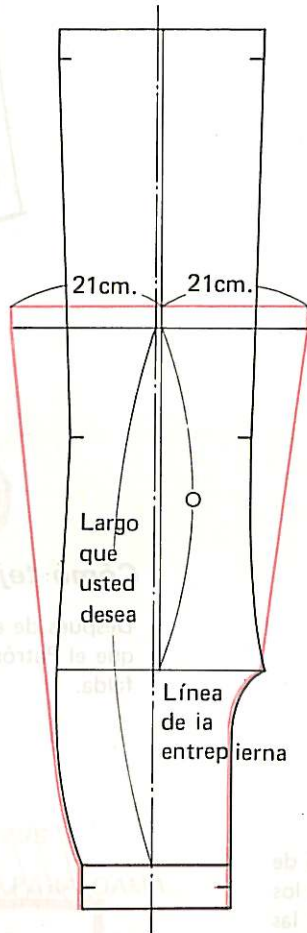

### Cómo tejer y unir las piezas

De la manera indicada para PANTALON PARA DAMA.

# Modificación del Pantalón

## Estilo básico de patrón

Pantalón para dama

### Cómo modificar

Tome las medidas del contorno de la rodilla y del tobillo. Dibuje una línea nueva para la orilla inferior 6cm. más arriba del largo seleccionado, y ajuste las líneas laterales de acuerdo con las medidas en la rodilla y el tobillo, como se indica abajo.

## Pantalón Entubado

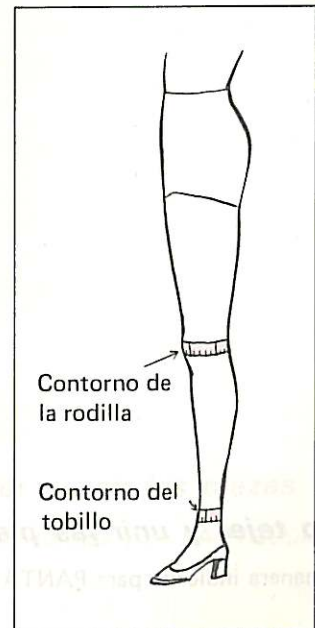
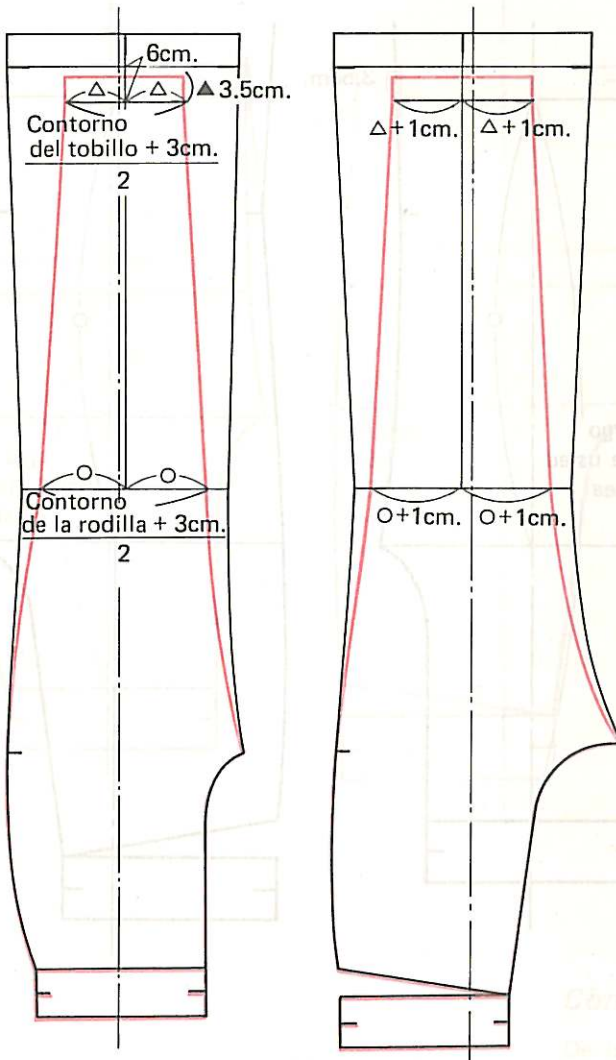
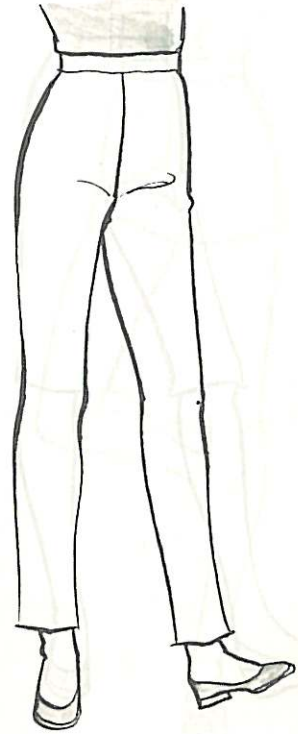

### Cómo tejer y unir las piezas

De la manera indicada para PANTALON PARA DAMA

# Modificación del Pantalón

## Pantalón "Bermudas"

### Estilo básico de patrón

Pantalón para Dama

### Cómo modificar

Tome las medidas del largo deseado desde la cintura.

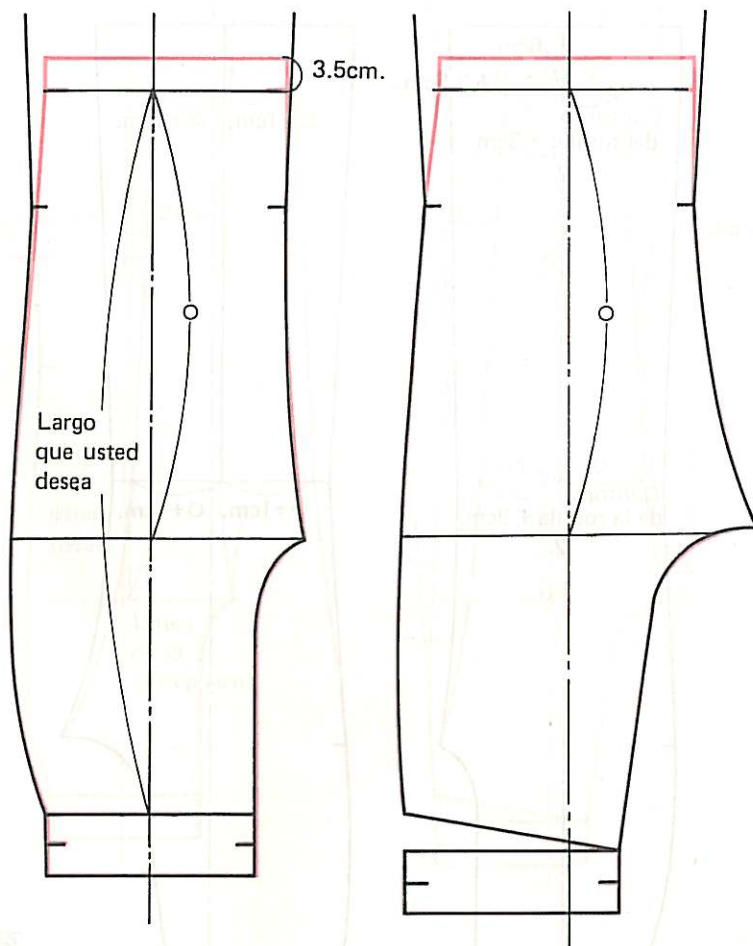
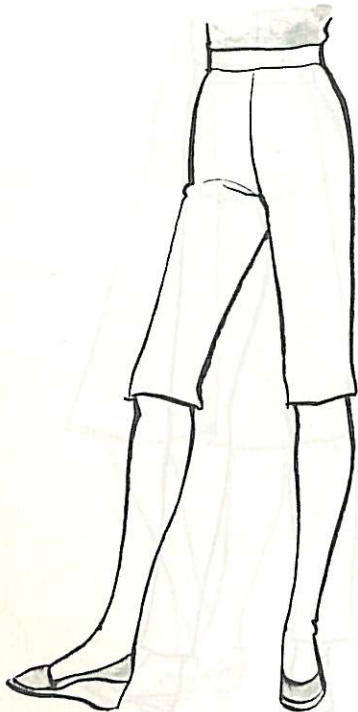

### Cómo tejer y unir las piezas

De la manera indicada para PANTALON PARA DAMA.

# Modificación del Pantalón

## Estilo básico de patrón

Pantalón para Dama

## Cómo modificar

Tome la medida deseada, desde la cintura.

## Pantalón Corto para Dama

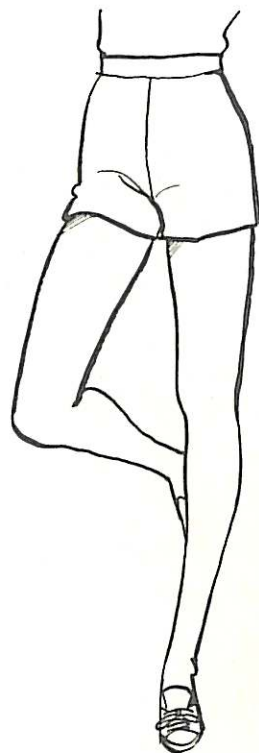
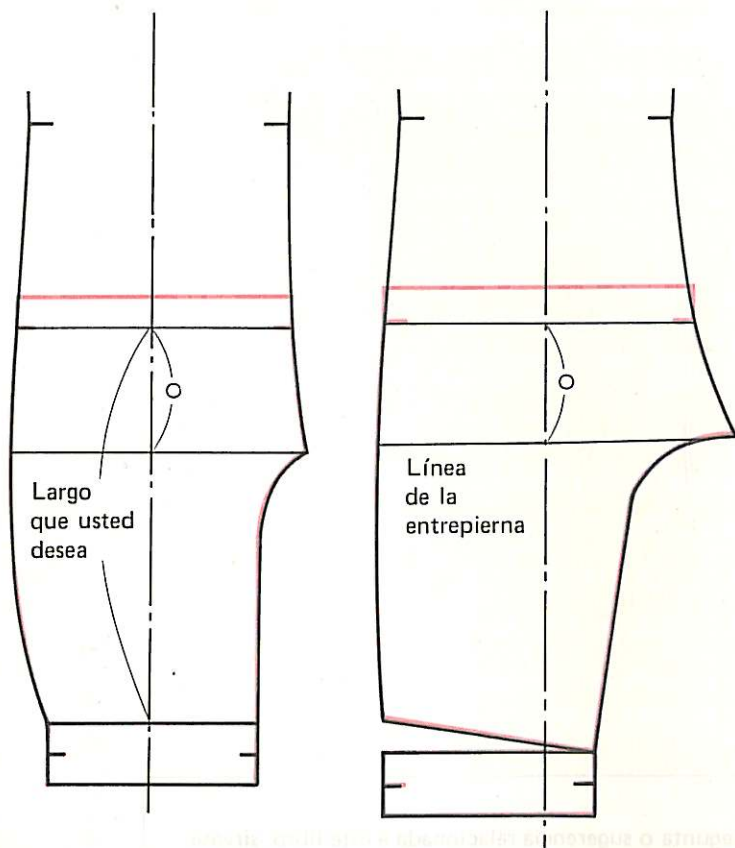

## Cómo tejer y unir las piezas

De la manera indicada para PANTALON PARA DAMA.

