



COLOR

español
DM 80

COLOR

Manual de empleo

Cambiador de color

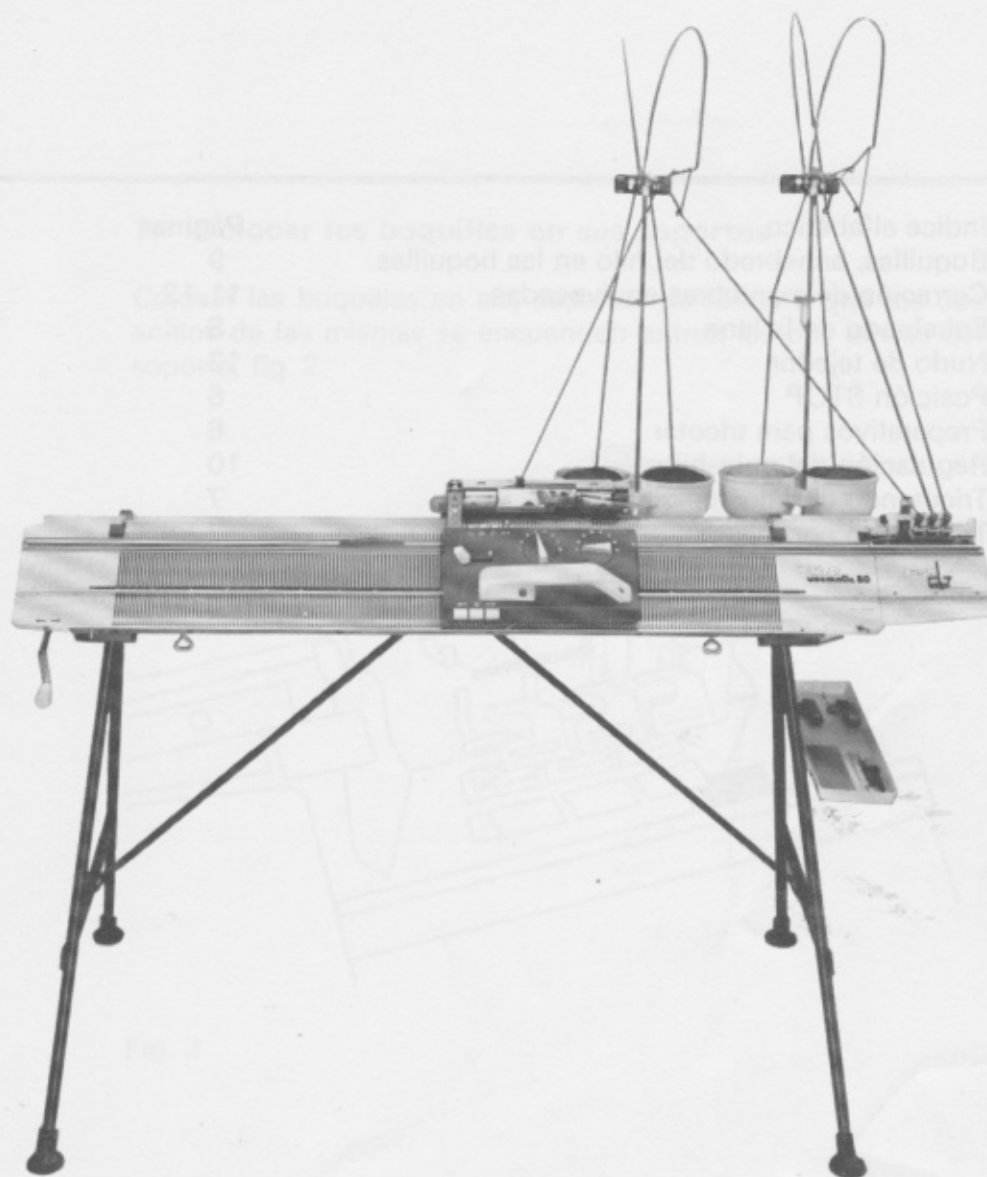

Permite después de una preselección tricotar con 2 colores diferentes sin ninguna manipulación. El 3er y 4º color pueden utilizarse en todo momento por la simple presión sobre una tecla.

Manual de empleo
Cambiador de color

	Páginas
Índice alfabético	9
Boquillas, enhebrado del hilo en las boquillas	11,12
Corrección de maniobras equivocadas	8
Enhebrado de la lana	12
Nudo de tejedor	6
Posición STOP	8
Preparativos para tricotar	10
Regulación del guía-hilos	7
Tricotando con dos colores	7
Tricotando con tres o cuatro colores	7

Para tricotar con tres o cuatro colores, se debe utilizar el botón de selección de color y el botón de selección de lana. En todo momento por la única presión sobre una tecla.

Efectuar las pruebas en vacío

A fin de familiarizarse con el cambio del color, aconsejamos efectuar unas pruebas en vacío, sin hilo enhebrado en la boquilla y con las agujas en posición reposo.

1. Colocar las boquillas en sus soportes

Colocar las boquillas en sus soportes de forma a que los dos anillos de las mismas se encuentren entre las dos pinzas del soporte, fig. 2.

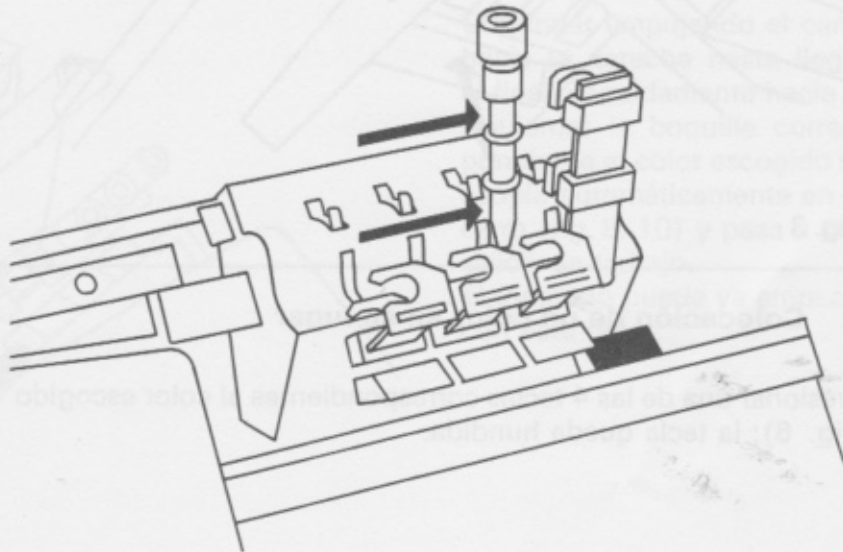

Fig. 2

2. La posición fuera de trabajo del cambiador de color

La placa de anulación (flecha fig. 3) ha sido presionada.
Tirar el gancho del cambiador fuertemente una o dos veces hacia la derecha.

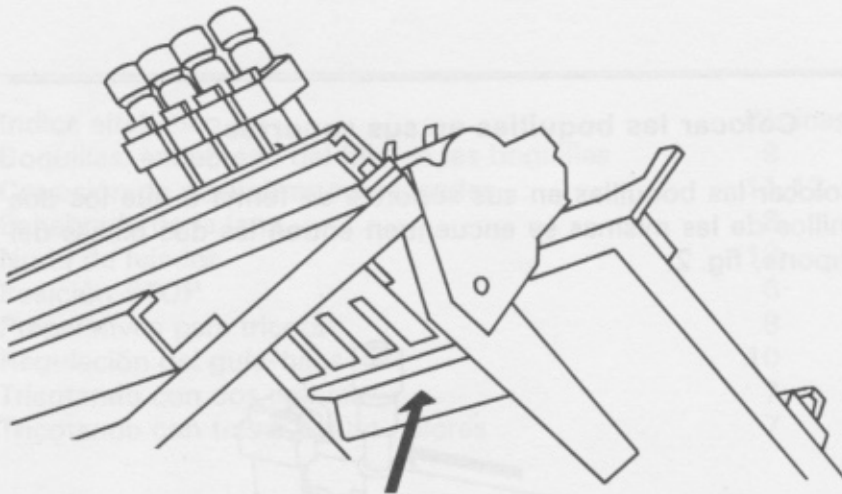

Fig. 3

3. Colocación de un color en su lugar

Presionar una de las 4 teclas correspondientes al color escogido (fig. 6); la tecla queda hundida.

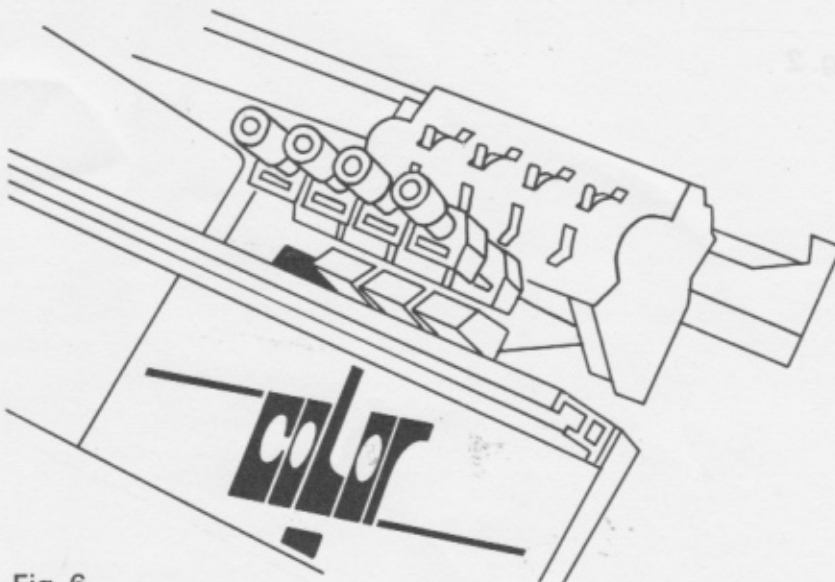

Fig. 6

Empujar el carro hacia la derecha hasta que el soporte de la boquilla móvil se abra como una pinza (fig. 7).

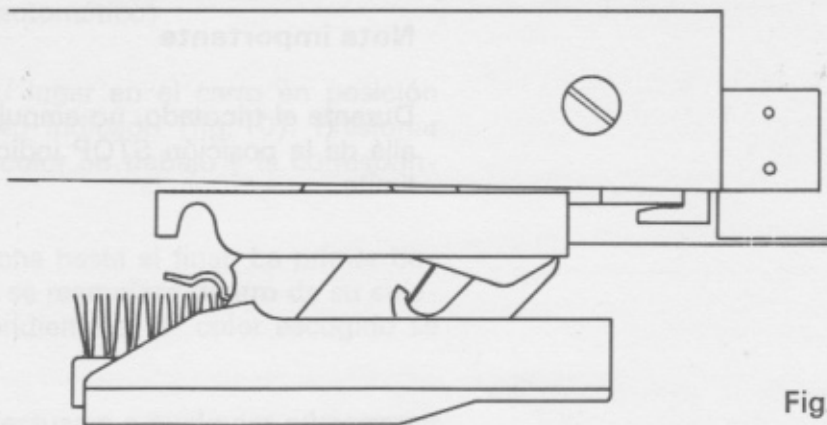

Fig. 7

Continuar empujando el carro hacia la derecha hasta llegar al final; seguidamente hacia la izquierda; la boquilla correspondiente al color escogido se acopla automáticamente en el carro (fig. 9, 10) y pasa a posición de trabajo. El tricotado puede ya empezar con este color.

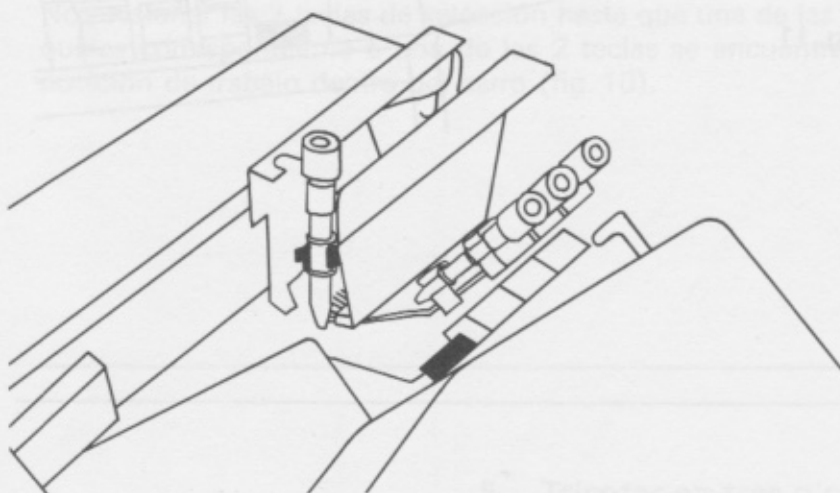

Fig. 9

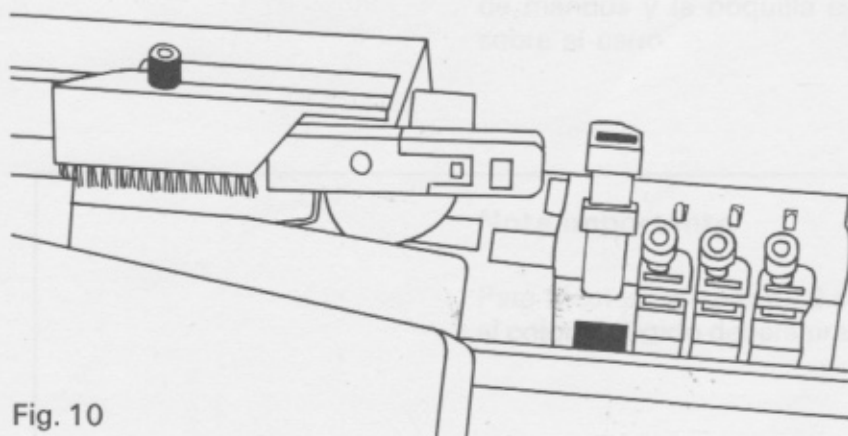

Fig. 10

Nota importante

Durante el tricotado, no empujar el carro hacia la derecha más allá de la posición STOP indicada (fig. 11). No traspasar este límite.

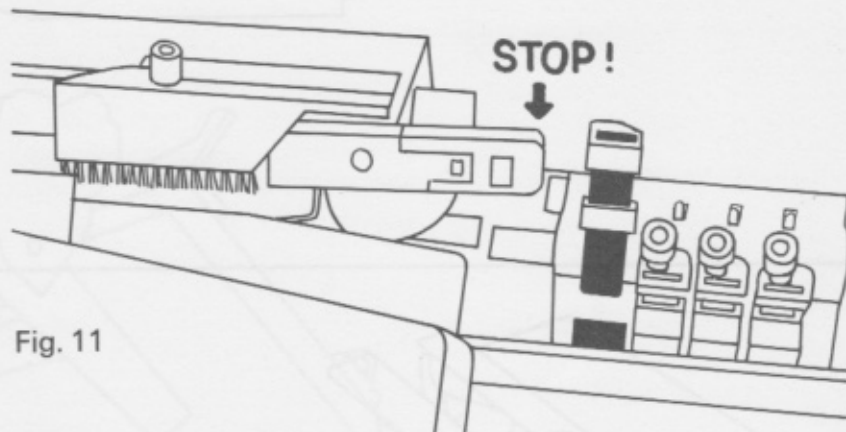

Fig. 11

4. Tricotar en 2 colores (automático)

El primer color se halla en su lugar en el carro en posición trabajo, como el procedimiento indicado (fig. 10). Presionar juntas la tecla de este primer color en trabajo y la correspondiente al 2º color escogido.

Empujar el carro hacia la derecha hasta el final. La primer boquilla en trabajo sobre el carro se reemplaza dentro de su sujeción y la 2ª boquilla correspondiente al 2º color escogido se sitúa en trabajo sobre el carro.

El cambio de colores puede efectuarse a cualquier número par de pasadas (cada 2, 4, 6, 8 pasadas ... etc.).

Nota importante

No presionar las 2 teclas de selección hasta que una de las boquillas correspondiente a una de las 2 teclas se encuentre en posición de trabajo dentro del carro (fig. 10).

5. Tricotar en tres o cuatro colores

A cada cambio de color deseado, pulsar la tecla al correspondiente color escogido.

La boquilla en trabajo viene a situarse en su lugar sobre la caja de mandos y la boquilla escogida salta a posición de trabajo sobre el carro.

Nota importante

Para tricotar con más de 2 colores, sólo la tecla correspondiente al color escogido deberá presionarse cuando se desee el cambio.

Preparativos para tricotar

1. Enhebrado de la lana

Enhebrar la lana en el guía-hilos como sigue:

- Depositar cada ovillo dentro de su recipiente 1. Sacar el hilo por el centro del ovillo y enhebrarlo en la aguja de doble ojo.
- Pasar el hilo por el ojetillo 2.
- Pasarle seguidamente entre los dos discos de frenaje intercalando el disco exterior. Observar que el hilo pase por debajo del pernito 3.
- Pasar el hilo a través del ojetillo 4.
- Por el ojetillo 5.
- Por el ojetillo 6.

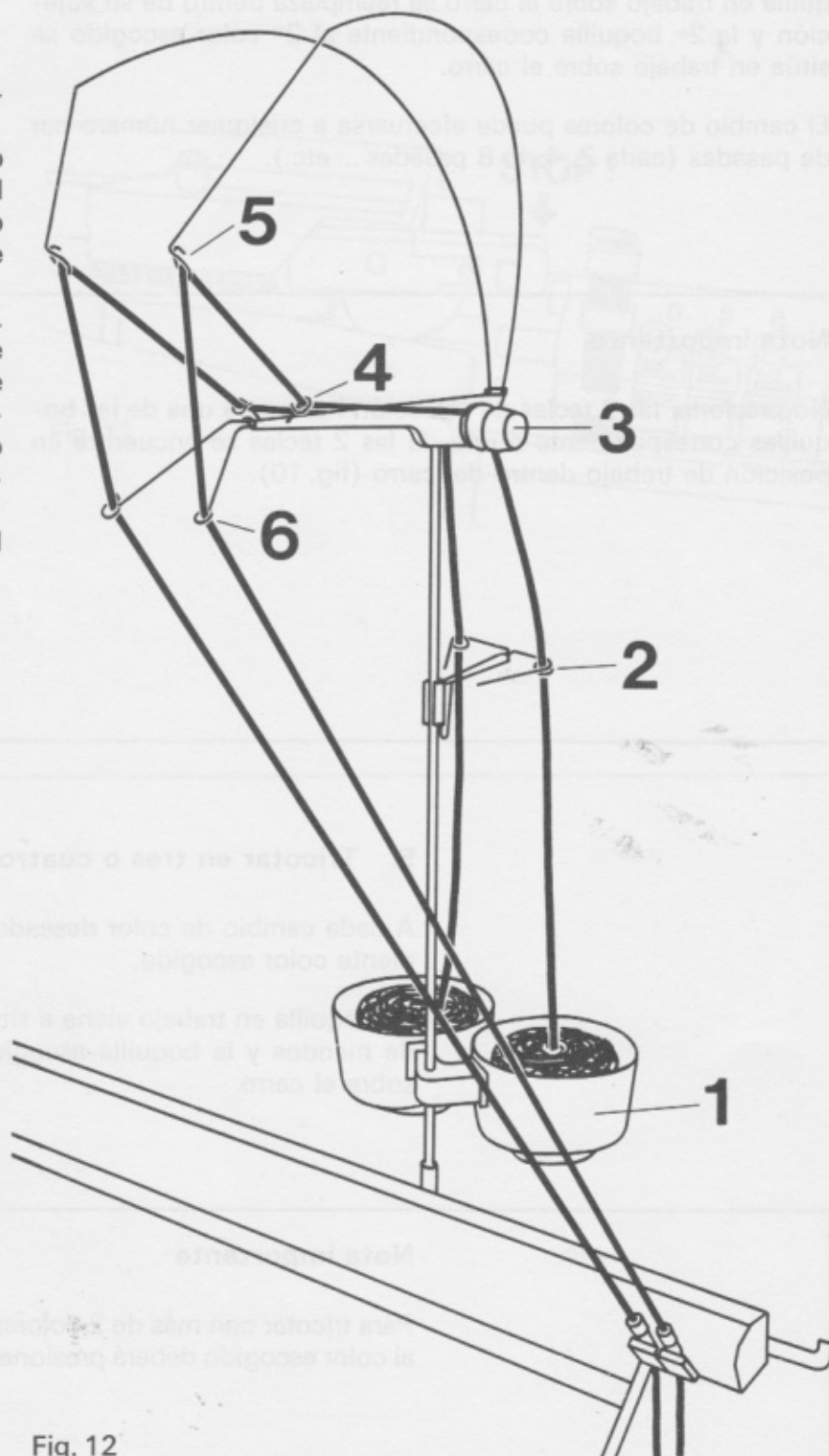

Fig. 12

2. Enhebrado del hilo en las boquillas

Cada boquilla de izquierda a derecha a su correspondiente tensor del hilo de izquierda a derecha.

Proceda de la forma siguiente:

Levantar la primer boquilla a su posición de salida pulsando su tecla correspondiente (fig. 6) y tirando el gancho del cambiador de colores hacia la derecha.

Sacar la boquilla como se indica en la fig. 15, e introducir el hilo por el interior de la boquilla, luego entre las fronturas y sujetarlo a la pinza de lana que se encuentra a la derecha de la frontura delantera. Reponer la boquilla en su sitio y proceder de igual forma con las 3 boquillas siguientes.

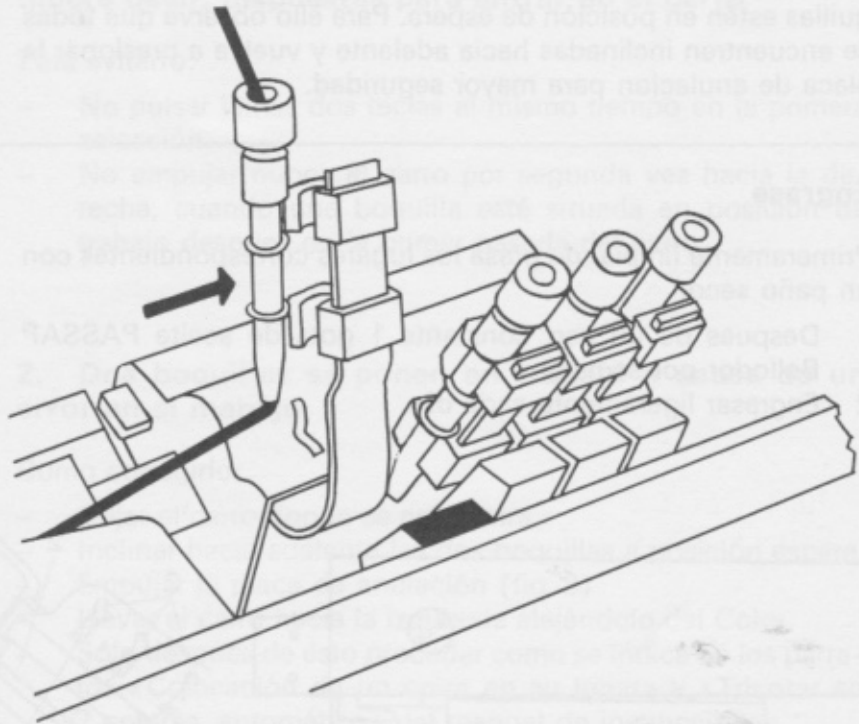

Fig. 15

Una vez enhebrado los hilos en cada boquilla, empujar la placa de anulación (fig. 3) e inclinar las 4 boquillas hacia adelante.

2 colores - 1^o y 2^o - teclas negras para
ataje - y blancas - la boquilla que tiene
el enhebrador y la vacía hacia
arriba - (el enhebrador en el carril)
(ataje todo negro)

3. Regulación del guía-hilos

Seguir las indicaciones del manual de instrucciones de «PASSAP DUOMATIC 80», página 15.

Regla general

Si se forman lazadas en las orillas del tejido, regular el disco de frenaje sobre un número más alto.

Si los puntos de orilla resultan demasiado apretados o incluso no se tejen, regular el disco de frenaje por un número más bajo.

Antes de tricotar, asegúrese una vez más de que todas las boquillas estén en posición de espera. Para ello observe que todas se encuentren inclinadas hacia adelante y vuelva a presionar la placa de anulacion para mayor seguridad.

Engrase

Primeramente limpiar de grasa los lugares correspondientes con un paño seco.

- 1 Después de un uso constante 1 gota de aceite PASSAP Bellodor por semana
- 2 Engrasar ligeramente cada día.

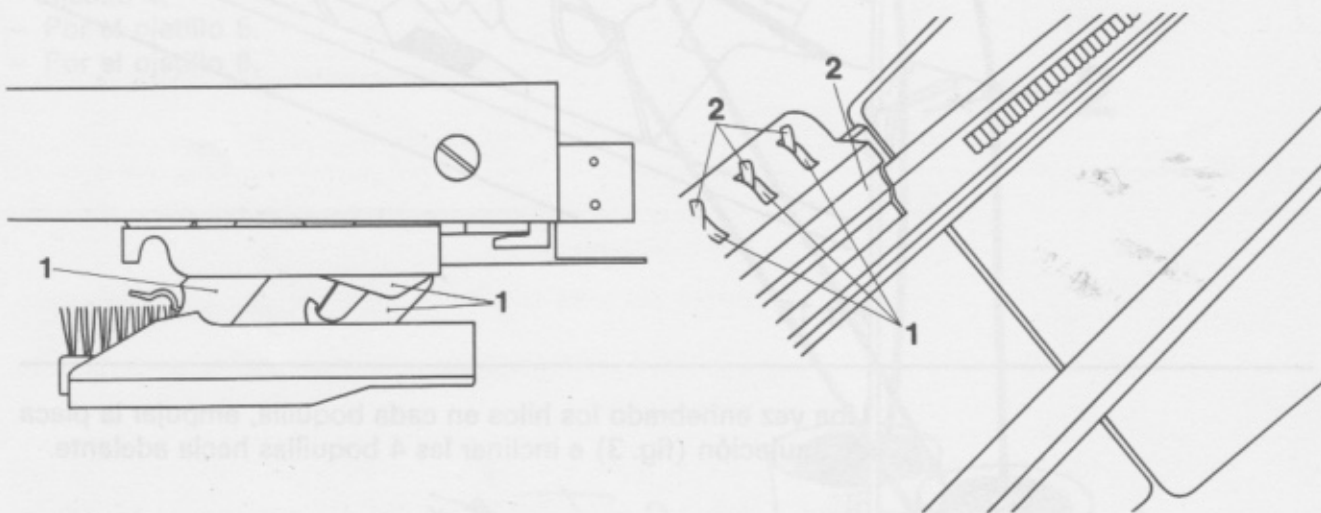

Corrección de erróneas manipulaciones

1. Dos boquillas no pueden estar nunca en trabajo, quiere decir, dispuestas para entrar en el carro

Para evitarlo:

- No pulsar jamás dos teclas al mismo tiempo en la primera selección.
- No empujar nunca el carro por segunda vez hacia la derecha, cuando una boquilla esté situada en posición de trabajo despues de la primer pasada del carro.

2. Dos boquillas se ponen en trabajo a causa de un error en el manejo

Como corregirlo:

- Dejar el carro donde se encuentra.
- Inclinar hacia adelante las dos boquillas a posición espera.
- Empujar la placa de anulación (fig. 3)
- Llevar el carro hacia la izquierda alejándolo del Color.
- Sólo despues de ésto proceder como se indica en los párrafos «Colocación de un color en su lugar» y «Tricotar en 2 colores, automático» del manual de instrucciones.

3. Preselección

Recordamos que despues de tejer con 2 colores con el cambio automático, la 2ª boquilla debe seleccionarse cuando la primera se halle en trabajo y en el carro. (Se pulsan al mismo tiempo las 2 teclas correspondientes.)

- Nunca pulse dos teclas cuando no haya ninguna boquilla trabajando en el carro.
- Nunca pulse dos teclas cuando una de ellas no corresponda a la boquilla en trabajo que está dentro del carro.

A consecuencia de estos 2 casos se produciría lo siguiente: 2 boquillas se encontrarían juntas en posición de trabajo, dispuestas a entrar en el carro lo que ocasionaria daños importantes en el mecanismo.

En el caso de que suceda un error de manipulación, empujar la placa de «anulación» (fig. 3) y a mano inclinar las 2 boquillas hacia adelante a posición de espera.

4. Boquillas

Si durante el tejido la boquilla salta de su soporte, es que la tensión está demasiado fuerte. En este caso reducirla.

5. Nudos en el hilo

Forma de remediarlo: hacer un nudo lo más fino posible, por ejemplo: nudo de tejedor (fig. 20/1, 2, 3, 4).

Fig. 20

6. Reemplazamiento de agujas dañadas

Proceder según el manual de instrucciones de PASSAP DUO-MATIC 80, página 86, pero sacar la barra hacia afuera sólo del lado izquierdo.

En la frontura delantera puede sacarse como habitualmente.

En la frontura trasera, hay sobre la parte superior de la pieza de fijación una abertura por la cual la barra puede engancharse con el manguador rojo y tirar de ella (fig. 21 vista de atrás).

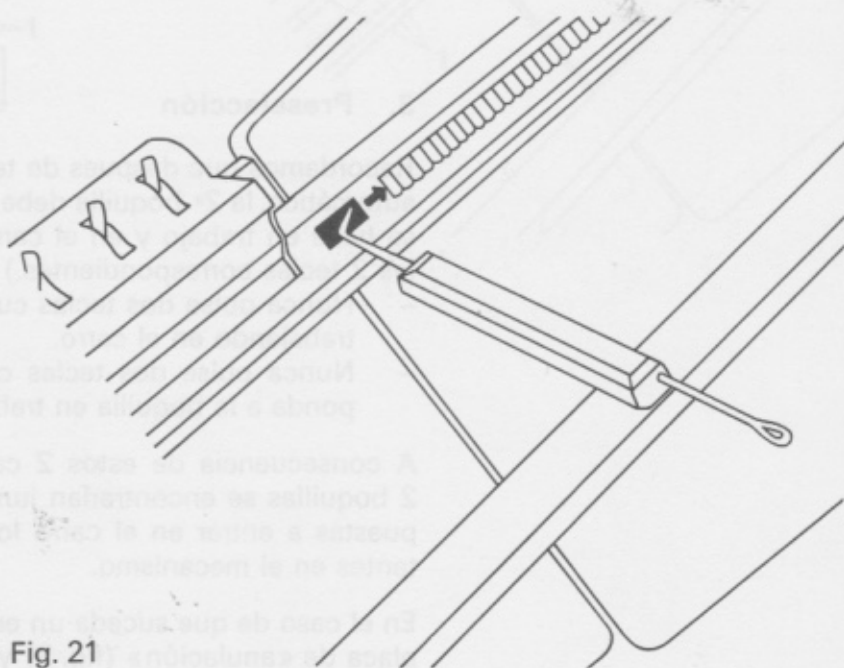

Fig. 21

MADAG Maschinen- und Apparatebau Dietikon AG
CH-8953 DIETIKON/Schweiz-Suisse-Suiza-Switzerland

33 254 93 español 10. 90

Copyright by MADAG Maschinen- und Apparatebau Dietikon AG, CH-8953 Dietikon

Para este folleto quedan reservados todos los derechos

Impreso en Suiza por ABC Druckerei + Verlags AG, Zürich